

Xiaomi Smart Air Fryer 5.5L User Manual · 01

Xiaomi Smart Heißluft-Fritteuse 5,5 l Bedienungsanleitung · 12

Manuale utente Xiaomi Smart Air Fryer 5.5L · 23

Manuel d'utilisation de Xiaomi Smart Air Fryer 5.5L · 34

Manual de usuario de la Xiaomi Smart Air Fryer 5.5L · 45

Руководство пользователя аэрогриля Xiaomi Smart Air Fryer 5.5L · 56

Instrukcja obsługi Wielofunkcyjna frytkownica Xiaomi Smart Air Fryer 5,5 l · 67

دليل مستخدم مقلاة Xiaomi الهوائية الذكية 5.5 لتر · 78

Xiaomi Akıllı Hava Fritözü 5,5L Kullanım Kılavuzu · 89

Nội chiên không dầu thông minh Xiaomi 5,5L Hướng dẫn sử dụng · 100

Panduan Pengguna Xiaomi Smart Air Fryer 5.5L · 111

Посібник користувача розумної фритюрниці Xiaomi Smart Air Fryer 5.5L · 122

Xiaomi 5,5Л смарт аэрогрилінің пайдаланушы нұсқаулығы · 133



Read this manual carefully before use, and retain it for future reference.

Thank you for choosing Xiaomi Smart Air Fryer 5.5L. This product is for household use only.

Illustrations of product, accessories, and user interface in the user manual are for reference purposes only. Actual product and functions may vary due to product enhancements.

Safety Instructions

- This appliance can be used by children aged from 8 years and above and persons with reduced physical, sensory or mental capabilities or lack of experience and knowledge if they have been given supervision or instruction concerning use of the appliance in a safe way and understand the hazards involved. Children shall not play with the appliance. Cleaning and user maintenance shall not be made by children unless they are older than 8 and supervised.
- Please keep the air fryer and the power cord out of the reach of children aged under 8.
- For household use only.
- If the power cord is damaged or broken, it must be replaced by the manufacturer or after-sales service department to avoid safety hazards.
- The temperature of the accessible surface may rise while the air fryer is working.
- The surface will heat up easily while the air fryer is in use.
- The air fryer should not be operated via an external timer or a separate remote control.
- Do not block the air fryer's air inlet and outlet, nor the heat dissipation vents during use to avoid affecting its normal heat dissipation.
- Any non-professionally trained technicians should not modify the internal wiring of the air fryer.
- Do not use charcoal or other similar fuel sources to heat the basket, frying plate, or grill.
- Do not place the basket on any other heat sources, such as an induction cooker or gas stove.
- Do not plug or unplug the power cord with wet hands to avoid the risk of an electrical shock.
- Do not use a power cord with loose connection or poor contact.
- Do not let the power cord cross through sharp objects to avoid damage to the power cord.

- Do not use the air fryer to store any items, especially flammable, explosive, or corrosive items.
- Do not excessively pinch, bend, twist, or place heavy objects on the power cord to prevent from exposing or breaking its core.
- Stop using the air fryer immediately and unplug it from the power source if it doesn't function normally or malfunctions.
- The air fryer cannot be started without the basket being in place.
- Do not touch the basket directly with your hands during or right after use to avoid getting scalded.
- Do not allow children to get close to or play with the cling wrap and packaging to avoid suffocation accidents.
- Do not use any plastic utensils or normal paper wrapping materials to wrap food for cooking.
- Do not drop this air fryer or bump it against hard objects to avoid damage or malfunction.
- Do not insert pins, wires or other objects into any of the openings of the air fryer to avoid an electrical shock or injury.
- Do not use any accessories that are not recommended by the manufacturer.
- The normal operating altitude range of this product is 0–2000 meters.
- Keep a distance of 30 cm or more between the air outlet and other devices during use.
- Do not move or shake the air fryer during use.
- Do not insert any foreign objects into the safety switch to avoid causing any danger.
- When placing the air fryer in a kitchen cabinet, etc., please ensure that it is well ventilated.
- Please be sure to unplug the air fryer before cleaning or repairing it.
- This product must be used on a level, heat-resistant surface to avoid damage to the product or accidents.
- Ensure that the silicone parts of the air fryer do not come into contact with ethanol or solutions that contain more than 50% of alcohol.
- Please ensure that the electrical outlet the air fryer is plugged into is well grounded to avoid an electrical shock or other safety hazards.

- Only use a grounded electrical outlet with a rated current of 10 A to avoid the risk of fire and other potential hazards.



CAUTION: Hot surfaces.

Product Overview

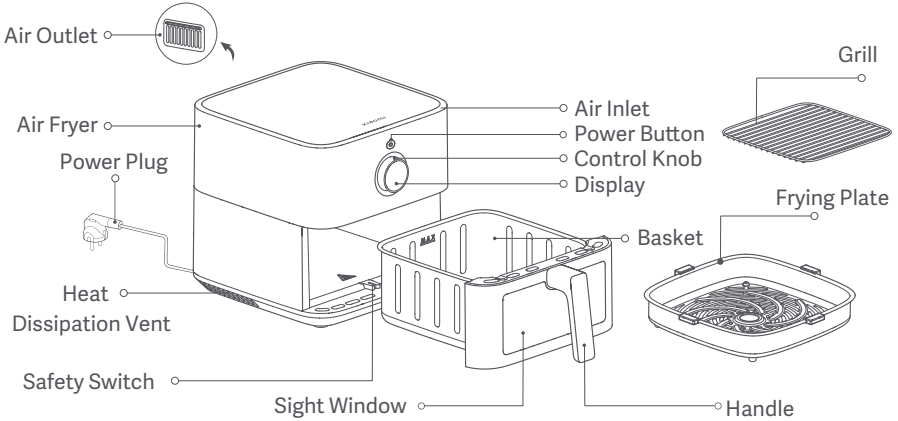

- Notes: 1. The silicone rubber on the frying plate is made of high temperature resistant food-grade materials to prevent the edges of the frying plate from scratching the coating of the basket and to improve the stability of the frying plate. Do not remove the silicone rubber from the frying plate.
2. Ingredients that are too small are not suitable for use on the grill. Please make sure that ingredients don't fall through the gaps in the grill.

Control Knob



- 1 Press the power button to turn on/off.



- 2 Press to confirm selection.



- 3 Press and hold for 1 second to return to the previous menu.

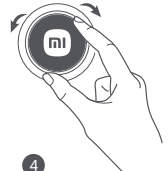

- 4 Turn left/right to change functions.

How to Use

Connect the power cord and press the power button to turn on the air fryer.

- Notes: 1. When the air fryer is turned on for the first time, press the power button and go to the language selection screen, turn the control knob to the desired language, then press the control knob to confirm the selection.
2. The air fryer may give off a minor odor on first use. It is recommended to run the air fryer with an empty basket at the maximum temperature (220°C) for 5 minutes to remove the odor. The air fryer may emit a small amount of white smoke or an odor while running with an empty basket, which is normal.

Turning on

Connect the power cord and press the power button to turn on the air fryer.

Turning off

Press the power button to turn off the air fryer, regardless of the state it is in.



Setting Wi-Fi





- Resetting Wi-Fi:

Press the control knob to enter "Reset Wi-Fi" while in the "Wi-Fi" screen, then press the control knob to select Yes to reset the Wi-Fi, or turn the control knob to select No to abandon resetting the Wi-Fi.

- Enabling/disabling Wi-Fi:

Press the control knob to enter "Enable/Disable Wi-Fi" while in the "Wi-Fi" screen, then press the control knob to select Yes to enable or disable the Wi-Fi, or turn the control knob to select No to abandon the change.

Wi-Fi status indicator

			
Awaiting fast connection...	Reconnecting after a disconnection...	Connected successfully	Updating...
Wi-Fi indicator blinks slowly	Wi-Fi indicator blinks quickly	Wi-Fi indicator stays on	Wi-Fi indicator blinks quickly

Note: If the air fryer does not connect to the Wi-Fi for 30 minutes, the Wi-Fi indicator will turn off.

Updating firmware

During a firmware update via the Mi Home/Xiaomi Home app, the display shows that an update is in progress. Upon completion of the update, the air fryer will restart automatically.

Note: The Mi Home/Xiaomi Home app will be able to update the firmware unless the air fryer or its display is turned off, or the Wi-Fi is disconnected. Other operations cannot be performed when the firmware update is in progress.

Connecting with the Mi Home/Xiaomi Home app

This product works with the Mi Home/Xiaomi Home app*. Control your device with Mi Home/Xiaomi Home app.



- Scan the QR code to download and install the app. You will be directed to the connection setup page if the app is installed already. Or search for "Mi Home/Xiaomi Home" in the app store to download and install it.
- Open the Mi Home/Xiaomi Home app, tap "+" on the upper right, and then follow the instructions to add your device.

* The app is referred to as Xiaomi Home app in Europe (except for Russia). The name of the app displayed on your device should be taken as the default.

Note: The version of the app might have been updated, please follow the instructions based on the current app version.

Cooking

Preparations

The ingredients can be marinated to taste before cooking.

Note: Do not cook foods containing baking soda (sodium hydroxide), such as pretzel buns, to prevent damage to the air fryer's coating.

Start cooking

1. Place the air fryer on a stable, level surface and ensure that there is air circulation around the air fryer.

2. Place the frying plate at the bottom of the air fryer and put the prepared food onto the plate. Avoid overfilling or piling the food beyond the frying plate's rim. This will ensure the best cooking results without the need to turn over the food.

Notes: 1. Overstuffing the air fryer with ingredients might interfere with the hot air flow inside it, which could prevent the food from heating evenly. It may be necessary to adjust the cooking time and turn over the food to achieve the ideal cooking effect.
2. If there are more ingredients, use the grill to place them in layers.

3. When the basket is completely pushed into the air fryer, turn the control knob to select the appropriate recipe and set the parameters (such as the amount of ingredients, mode, cooking temperature, and cooking time) accordingly. Then press the control knob to confirm settings and start cooking.

Notes:

1. The cooking time and temperature (except for yogurt) can be adjusted during the cooking process without needing to pause. After making the adjustments, press the control knob to confirm the new settings, and the cooking will continue based on these updated parameters.
2. Neither the recipe nor the mode can be switched while cooking is underway.
3. Only the cooking time, not the temperature, can be adjusted in the defat mode.

4. When the air fryer's basket is pulled out during cooking, the countdown will blink and cooking will pause. Parameter adjustments are not allowed in this state. Placing the basket back allows the cooking timer to resume, and cooking continues.

Note: For cooking more than 500 g of fries, a prompt to flip the ingredients halfway through will be provided.

5. Once the cooking countdown ends, the air fryer will give off a long beep to indicate the completion of cooking. Carefully take out the basket and use tongs to remove the food.

CAUTIONS: 1. When cooking is completed, the basket is very hot, so do not touch it to avoid getting scalded.
2. If the keep-warm feature is enabled at the end of cooking, the air fryer will automatically transition to the keep-warm mode.

Other Operations

1. Language settings

- Turn on the air fryer, go to settings, and press the control knob to enter the language selection screen.
- Turn the control knob to the desired language and press it to confirm.

2. Manual mode

- When the air fryer is turned on, press the control knob to enter the manual mode, then turn the control knob to the desired cooking temperature, press the control knob to set the time and turn the control knob to the desired cooking time, and finally press the control knob to start the manual cooking program.

3. Temperature/time adjustment

- The temperature can be adjusted between 40°C and 220°C. The time can be adjusted between 0–24 h.
- The cooking temperature is adjusted by 5°C for each turn of the control knob.
- When adjusting or modifying the time parameters in the recipe cooking mode, if the cooking temperature is between 80°C and 220°C, the adjustable cooking time is ≤ 1 hour; if the cooking temperature is $< 80^\circ\text{C}$, the adjustable cooking time is ≤ 24 hours.
- When adjusting the cooking time or scheduled completion time, pay attention to the speed at which the control knob is turned. When the adjusted time range is ≥ 60 minutes, turning the control knob quickly will adjust the time by 60 minutes, while turning the control knob slowly will adjust the time by 1 minute. When the adjusted time range is < 60 minutes, turning the control knob quickly will adjust the time by 10 minutes, while turning the control knob slowly will adjust the time by 1 minute.

4. Scheduled cooking

- Press the control knob to select the schedule function, turn the control knob to select the scheduled recipe, then set the cooking temperature/time and scheduled time. The air fryer will automatically start cooking at a proper time to ensure that the cooking is completed within the scheduled time, and then enter the keep-warm state or finish cooking once done.

Notes:

1. The scheduled time must be longer than the cooking time, but less than 24 hours.
2. The scheduled time refers to the total time period within which the cooking process is expected to be completed. For instance, if the display reads "02:40", it indicates that the cooking will be completed within 2 hours and 40 minutes.
3. The schedule function is not supported in yogurt, dried fruit, and defrost modes.

5. Keep-warm function

- The keep-warm function is enabled by default. This function can be enabled or disabled by navigating to settings > thermostat settings and pressing the control knob on the display. A press-and-hold action on the display for 1 second is required to disable the keep-warm mode once it is enabled.
- The keep-warm function is set to last for 30 minutes at a temperature of 80°C. If the air fryer's basket is pulled out while this function is enabled, both the function and its timer will pause instantly. If the air fryer is placed back within 1 minute, the function and its timer will resume from where they left off. If the air fryer is not placed back within 1 minute, the function will end, and the air fryer will return to the home screen of the corresponding recipe.

CAUTIONS: 1. When keep-warm is on and the cooking temperature is set to $\geq 80^{\circ}\text{C}$, the air fryer will transition to the keep-warm mode after the cooking is completed. Otherwise, the air fryer will skip the keep-warm stage and directly display the cooking completion screen.
2. The keep-warm function is not supported in yogurt, vegetables, dried fruit, and defrost modes.

6. Pause/cancel cooking

- When the air fryer is in cooking mode, press the control knob to pause cooking. When the air fryer is cooking or paused, press and hold the control knob for 1 second to enter the canceling cooking screen. Select Yes to cancel cooking and enter the manual mode screen.

CAUTION: During cooking, the control knob can be turned to adjust the temperature and time parameters. The corresponding numbers will blink during adjustment. Once the adjustment is completed, press the control knob to confirm the new parameters.

7. Cloud recipe mode

- When a cloud recipe is selected and executed using the Mi Home/Xiaomi Home app, the air fryer will cook automatically according to the recipe. After cooking, the air fryer will enter the manual mode screen.

Notes: 1. The schedule function is available when executing cloud recipes.

2. Cloud recipes cannot be executed under the following circumstances:

- ① The air fryer or its display is turned off.
- ② There is no Wi-Fi connection.
- ③ The air fryer is in the cooking/schedule/keep-warm mode.
- ④ The air fryer's basket has been pulled out.

8. Defat mode

- The defat mode enables an increase in fat release from food while cooking without oil, contributing to a reduction in fat intake.
- This mode is specifically suitable for items such as chicken wings, beef steak, and lamb chops, but not intended for other recipes or cloud recipes/custom recipes.
- Upon selecting the defat mode, altering the cooking mode or parameters in the schedule status becomes unavailable. Only the cooking time, not the cooking mode or temperature, can be adjusted during cooking.

9. Error message

- When the air fryer detects an error, the display will show "E1" or "E2", and the air fryer will emit three brief beeps.

Cleaning & Maintenance

Unplug the power cord before cleaning and maintaining the air fryer, and wait for it to cool down to a safe temperature before proceeding. Please remove the basket from the air fryer when cleaning the air fryer.

- Surface of the air fryer:

The surface of the air fryer can be wiped with a dry, soft cloth or a sponge moistened with a neutral cleaning detergent.

- Cavity:

To remove stains from the inside of the air fryer, apply a suitable amount of detergent diluted in hot water to its surface and let it sit for about 10 minutes, then use a soft sponge moistened with water to wipe away the detergent residue.

- Basket:

Clean the air fryer after each use. The basket of the air fryer is coated, so do not use any steel wool or other abrasive cleaning materials to clean it as they may damage the coating.

- Frying plate and grill:

Use a soft, cotton cloth or sponge moistened with neutral detergent to wipe it clean, then moisten it with water to wipe away the detergent residue.

Note: The frying plate and grill can be separated and placed in the dishwasher for cleaning; the basket can be washed in water, but cannot be cleaned in the dishwasher; however, the air fryer can neither be washed in water nor be cleaned in the dishwasher.

Cleaning Precautions

1. After using the air fryer, please unplug the power plug in time. Do not place the air fryer near a source of fire and do not immerse it in water. Do not place the power plug directly on the air fryer to prevent the plug from scratching its surface.
2. Cleaning and maintenance should only be done after the air fryer has cooled down.
3. Do not use any corrosive or abrasive cleaning materials or detergents.

Note: Regular cleaning and maintenance of the air fryer will help to extend its service life.

Maintenance Tips

- Only professionally trained and qualified technicians should repair the air fryer.
- Others should not repair the air fryer without permission to avoid serious consequences.
- When the air fryer malfunctions, please refer to Troubleshooting before contacting the after-sales service team.
- If the issue persists, please unplug the power cord to disconnect it and contact the after-sales service team.

Troubleshooting

Issue	Possible Causes	Solutions
The air fryer doesn't function.	The air fryer is not connected to a power supply.	Plug the power cord into a grounded electrical outlet.
	The basket is not pushed into place.	Pull out the basket and push it back into place.
Display shows E1.	The sensor has a broken circuit.	Contact the after-sales service team.
Display shows E2.	The sensor has a short circuit.	Contact the after-sales service team.
The fan doesn't rotate.	The fan blade is stuck.	Contact the after-sales service team.
	The motor is damaged or other components have a broken circuit.	Contact the after-sales service team.
White smoke is coming out.	Cooking oily ingredients.	When you fry ingredients containing more fat, there will be a lot of smoke, which is normal.
	The air fryer still contains grease residue from the previous cooking program.	Ensure that you clean the air fryer after each cooking program.
Can't insert the basket into the air fryer smoothly.	Too many ingredients in the basket.	The ingredients in the basket can't exceed the maximum mark.
	The basket is not properly inserted.	Properly insert the basket.
The schedule function doesn't function as requested.	The scheduled time is too short.	The scheduled time should be longer than the cooking time.
	The scheduled time is not saved.	The scheduled time should be saved and carried out by pressing the control knob.
Wi-Fi can't be connected.	The Mi Home/Xiaomi Home app is not the latest version.	Update the Mi Home/Xiaomi Home app to the latest version.
	The Wi-Fi signal is weak.	Move to a location where the signal is strong enough.
Unable to connect the air fryer.	Wi-Fi cannot be connected.	Check whether the Wi-Fi is connected normally or reset the Wi-Fi to reconnect.

Electrical Diagram

- ① LCD Display
- ② Safety Switch
- ③ Control Panel
- ④ Heating Element
- ⑤ Fuse
- ⑥ Motor
- ⑦ Power Board
- ⑧ Halogen Lamp
- ⑨ Halogen Lamp
- ⑩ Fuse

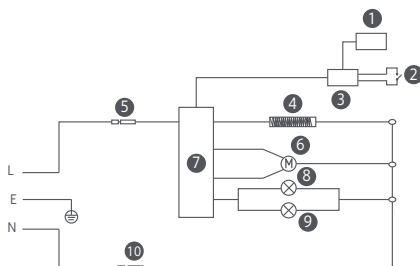

Specifications

Name: Oven (Air Fryer)	Capacity: 5.5 L	Color: White
Model: MAF15	Rated Frequency: 50–60 Hz	Net Weight: 5.2 kg
Rated Power: 1600 W	Rated Voltage: 220–240 V~	Gross Weight: 6.2 kg
Maximum Output Power of the Wi-Fi Module: < 20 dBm Operating Frequency: 2412–2472 MHz		
Operating Temperature: -10°C to 40°C Package Dimensions: 425 × 330 × 330 mm		
Wireless Connectivity: Wi-Fi IEEE 802.11 b/g/n 2.4 GHz		

Under normal use of condition, this equipment should be kept a separation distance of at least 20 cm between the antenna and the body of the user.

CE Hereby, Ningbo Careline Electric Appliance Co., Ltd. declares that the radio equipment type Oven (Air Fryer) MAF15 is in compliance with Directive 2014/53/EU. The full text of the EU declaration of conformity is available at the following internet address: <http://www.mi.com/global/service/support/declaration.html>



All products bearing this symbol are waste electrical and electronic equipment (WEEE as in directive 2012/19/EU) which should not be mixed with unsorted household waste. Instead, you should protect human health and the environment by handing over your waste equipment to a designated collection point for the recycling of waste electrical and electronic equipment, appointed by the government or local authorities. Correct disposal and recycling will help prevent potential negative consequences to the environment and human health. Please contact the installer or local authorities for more information about the location as well as terms and conditions of such collection points.

Manufactured for: Xiaomi Communications Co., Ltd.
 Manufactured by: Ningbo Careline Electric Appliance Co., Ltd.
 (a Mi Ecosystem company)
 Address: No.558, Wei'er Road, Andong Industrial Zone,
 Hangzhou Bay New Area, Ningbo, 315327, Zhejiang, China
 For further information, please go to www.mi.com

User Manual Version: V1.0

Lesen Sie diese Bedienungsanleitung vor der Verwendung sorgfältig durch und bewahren Sie sie auf, um zukünftig die Informationen nachlesen zu können.

Vielen Dank, dass Sie sich für die Xiaomi Smart Heißluft-Fritteuse 5,5 l entschieden haben.

Dieses Produkt ist nur für den Betrieb im Haushalt gedacht.

Abbildungen des Produkts, des Zubehörs und der Benutzeroberfläche in der

Bedienungsanleitung dienen nur als Referenz. Die tatsächlichen Produkte und Funktionen können aufgrund von Produktverbesserungen variieren.

Sicherheitshinweise

- Dieses Gerät ist für Kinder ab einem Alter von 8 Jahren und Personen geeignet, die körperlich, sensorisch oder geistig behindert sind oder nicht über ausreichend Erfahrung oder Kenntnisse verfügen, wenn sie eine Beaufsichtigung oder Anweisung zur sicheren Nutzung des Geräts erhalten haben und wissen, welche Gefahren auftreten können. Kinder dürfen nicht mit dem Gerät spielen. Die Reinigung und Wartung dürfen nicht von Kindern durchgeführt werden, soweit sie nicht älter als 8 Jahre alt sind und beaufsichtigt werden.
- Bitte bewahren Sie die Heißluft-Fritteuse und das Stromkabel außerhalb der Reichweite von Kindern unter 8 Jahren auf.
- Nur für den Betrieb im Haushalt.
- Wenn das Stromkabel beschädigt oder gebrochen ist, muss es durch den Hersteller oder den Kundendienst ersetzt werden, um Sicherheitsgefährdungen zu vermeiden.
- Die Temperatur der zugänglichen Oberfläche kann ansteigen, während die Heißluft-Fritteuse arbeitet.
- Die Oberfläche erwärmt sich schnell, während die Heißluft-Fritteuse in Verwendung ist.
- Die Heißluft-Fritteuse sollte nicht über eine externe Zeitschaltuhr oder eine separate Fernbedienung betrieben werden.
- Blockieren Sie während der Verwendung weder den Luftein- und -auslass der Heißluft-Fritteuse noch die Wärmeabfuhröffnungen, um die normale Wärmeabgabe nicht zu beeinträchtigen.
- Die interne Verkabelung der Heißluft-Fritteuse darf von nicht fachlich geschulten Technikern nicht verändert werden.
- Verwenden Sie keine Holzkohle oder ähnliche Brennstoffe zum Erhitzen des Korbs, der Frittierplatte oder des Grills.
- Stellen Sie den Korb nicht auf andere Wärmequellen, wie z. B. einen Induktionsherd oder Gasherd.

- Stecken Sie den Stecker des Stromkabels nicht mit nassen Händen ein oder ziehen Sie den Stecker nicht ab, um das Risiko eines Stromschlags zu vermeiden.
- Verwenden Sie kein Stromkabel mit einem losen Anschluss oder schlechtem Kontakt.
- Lassen Sie das Stromkabel nicht über scharfe Gegenstände laufen, um eine Beschädigung des Stromkabels zu vermeiden.
- Verwenden Sie die Heißluft-Fritteuse nicht zur Aufbewahrung von Gegenständen, insbesondere von brennbaren, explosiven oder ätzenden Gegenständen.
- Achten Sie darauf, dass Sie das Stromkabel nicht übermäßig einklemmen, knicken, verdrehen oder mit schweren Gegenständen belasten, um zu verhindern, dass der Kern freigelegt wird oder bricht.
- Stellen Sie die Verwendung der Heißluft-Fritteuse sofort ein und ziehen Sie den Stecker von der Stromquelle ab, wenn sie nicht normal funktioniert oder Fehlfunktionen aufweist.
- Die Heißluft-Fritteuse kann nicht gestartet werden, wenn der Korb nicht eingesetzt ist.
- Berühren Sie den Korb während oder direkt nach der Verwendung nicht direkt mit den Händen, damit sie sich nicht verbrühen.
- Erteilen Sie Kindern keine Erlaubnis, in die Nähe der Frischhaltefolie und der Verpackung zu kommen oder damit zu spielen, um Erstickungsunfälle zu vermeiden.
- Verwenden Sie keine Plastikutensilien oder normales Papier zum Einwickeln von Lebensmitteln für das Garen.
- Lassen Sie die Heißluft-Fritteuse nicht fallen und stoßen Sie sie nicht gegen harte Gegenstände, um Schäden oder Fehlfunktionen zu vermeiden.
- Stecken Sie keine Stifte, Drähte oder andere Gegenstände in die Öffnungen der Heißluft-Fritteuse, um einen Stromschlag oder Verletzungen zu vermeiden.
- Verwenden Sie kein Zubehör, das nicht vom Hersteller empfohlen wird.
- Der normale Betriebshöhenbereich dieses Produkts beträgt 0 bis 2000 Meter.
- Halten Sie bei der Verwendung einen Abstand von 30 cm oder mehr zwischen dem Luftauslass und anderen Geräten ein.
- Bewegen oder schütteln Sie die Heißluft-Fritteuse nicht während des Betriebes.

- Stecken Sie keine Fremdkörper in den Sicherheitsschalter, um eine Gefährdung zu vermeiden.
- Wenn Sie die Heißluft-Fritteuse in einem Küchenschrank usw. aufstellen, achten Sie bitte darauf, dass sie gut belüftet ist.
- Bitte ziehen Sie unbedingt den Stecker der Heißluft-Fritteuse vor der Reinigung oder Reparatur ab.
- Dieses Produkt muss auf einer ebenen, hitzebeständigen Oberfläche verwendet werden, um Schäden am Produkt oder Unfälle zu vermeiden.
- Achten Sie darauf, dass die Silikonteile der Heißluft-Fritteuse nicht mit Ethanol oder Lösungen, die mehr als 50 % Alkohol enthalten, in Kontakt kommen.
- Stellen Sie sicher, dass die Steckdose, an die die Heißluft-Fritteuse angeschlossen ist, gut geerdet ist, um einen Stromschlag oder andere Sicherheitsgefährdungen zu vermeiden.
- Verwenden Sie nur eine geerdete Steckdose mit einer Nennstromstärke von 10 A, um das Risiko von Feuer und anderen potenziellen Gefahren zu vermeiden.



VORSICHT: Heiße Oberflächen.

Produktübersicht

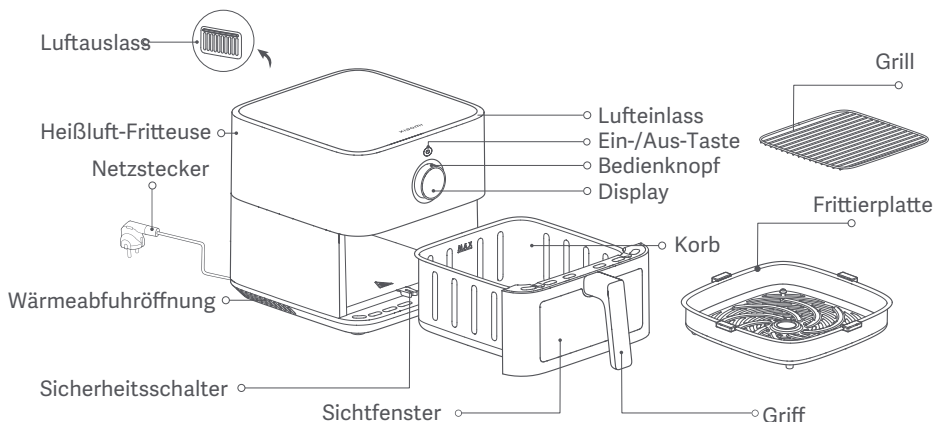

Hinweise: 1. Der Silikongummi auf der Frittierplatte besteht aus hochtemperaturbeständigen, lebensmittelechten Materialien, um zu verhindern, dass die Kanten der Frittierplatte die Beschichtung des Korbes zerkratzen und um die Stabilität der Frittierplatte zu verbessern. Entfernen Sie das Silikongummi nicht von der Frittierplatte.
2. Zu kleine Zutaten sind für die Verwendung auf dem Grill nicht geeignet. Achten Sie darauf, dass die Zutaten nicht durch die Lücken des Grills fallen.

Bedienknopf



1 Drücken Sie die Ein-/Aus-Taste zum Ein-/Ausschalten.



2 Drücken Sie, um die Auswahl zu bestätigen.



3 Halten Sie 1 Sekunde lang gedrückt, um zum vorherigen Menü zurückzukehren.



4 Nach links/rechts drehen, um Funktionen zu wechseln.

Verwendung

Schließen Sie das Stromkabel an und drücken Sie die Ein-/Aus-Taste, um die Heißluft-Fritteuse einzuschalten.

Hinweise: 1. Wenn die Heißluft-Fritteuse zum ersten Mal eingeschaltet wird, drücken Sie die Ein-/Aus-Taste und gehen Sie zum Bildschirm der Sprachauswahl, drehen Sie den Bedienknopf auf die gewünschte Sprache und drücken Sie den Bedienknopf, um die Auswahl zu bestätigen.
2. Die Heißluft-Fritteuse kann bei der ersten Verwendung einen leichten Geruch abgeben. Es wird empfohlen, die Heißluft-Fritteuse mit leerem Korb 5 Minuten lang bei maximaler Temperatur (220 °C) laufen zu lassen, um den Geruch zu entfernen. Die Heißluft-Fritteuse kann beim Betrieb mit leerem Korb eine kleine Menge weißen Rauch oder einen Geruch abgeben, was normal ist.

Einschalten

Schließen Sie das Stromkabel an und drücken Sie die Ein-/Aus-Taste, um die Heißluft-Fritteuse einzuschalten.

Ausschalten

Drücken Sie die Ein-/Aus-Taste, um die Heißluft-Fritteuse auszuschalten, unabhängig davon, in welchem Zustand sie sich befindet.



WLAN einrichten





- Zurücksetzen von WLAN:

Drücken Sie den Bedientaste, um „WLAN zurücksetzen“ aufzurufen, während Sie sich im Bildschirm „WLAN“ befinden, und drücken Sie dann den Bedientaste, um Ja auszuwählen, um das WLAN zurückzusetzen, oder drehen Sie den Bedientaste, um Nein auszuwählen, um das Zurücksetzen des WLANs abzubrechen.

- Aktivieren/Deaktivieren des WLANs:

Drücken Sie den Bedientaste, um „WLAN aktivieren/deaktivieren“ aufzurufen, während Sie sich im Bildschirm „WLAN“ befinden, und drücken Sie dann den Bedientaste, um Ja auszuwählen, um das WLAN zu aktivieren/deaktivieren, oder drehen Sie den Bedientaste, um Nein auszuwählen, um die Änderung abzubrechen.

WLAN-Status Kontrollleuchte

			
Warten auf eine schnelle Verbindung...	Wiederherstellen der Verbindung nach einer Unterbrechung...	Verbindung erfolgreich hergestellt	Wird aktualisiert...
WLAN-Kontrollleuchte blinkt langsam	WLAN-Kontrollleuchte blinkt schnell	WLAN-Kontrollleuchte leuchtet ständig	WLAN-Kontrollleuchte blinkt schnell

Hinweis: Wenn die Heißluft-Fritteuse 30 Minuten lang keine Verbindung zum WLAN herstellt, schaltet sich die WLAN-Kontrollleuchte aus.

Firmware wird aktualisiert

Während einer Firmware-Aktualisierung über die Mi Home-/Xiaomi Home-App zeigt das Display an, dass eine Aktualisierung im Gange ist. Nach Abschluss der Aktualisierung wird die Heißluft-Fritteuse automatisch neu gestartet.

Hinweis: Die Mi Home-/Xiaomi Home-App kann die Firmware nur dann aktualisieren, wenn die Heißluft-Fritteuse oder ihr Display ausgeschaltet ist oder das WLAN getrennt ist. Andere Vorgänge können nicht durchgeführt werden, wenn die Aktualisierung der Firmware im Gange ist.

Verbinden mit der Mi Home-/Xiaomi Home-App

Dieses Produkt funktioniert mit der Mi Home-/Xiaomi Home-App*. Steuern Sie Ihr Gerät mit der Mi Home-/Xiaomi Home-App.



1D3EF2C4

- Scannen Sie den QR-Code, um die App herunterzuladen und zu installieren. Ist die App bereits installiert, werden Sie zur Verbindungseinrichtungs-Seite weitergeleitet. Sie können aber auch im App Store nach „Mi Home/Xiaomi Home“ suchen, um die App herunterzuladen und zu installieren.
- Öffnen Sie die Mi Home-/Xiaomi Home-App, tippen Sie auf das „+“ oben rechts und befolgen Sie die Anweisungen auf dem Bildschirm, um Ihr Gerät hinzuzufügen.

* In Europa (außer in Russland) wird die App unter dem Namen Xiaomi Home-App geführt. Der auf Ihrem Gerät angezeigte Name der App sollte standardmäßig verwendet werden.

Hinweis: Die Version der App wurde möglicherweise aktualisiert. Befolgen Sie bitte die Anweisungen zur aktuellen App-Version.

Garen

Zubereitungen

Die Zutaten können vor dem Garen nach Belieben mariniert werden.

Hinweis: Garen Sie keine Lebensmittel, die Backpulver (Natriumhydroxid) enthalten, wie z. B. Laugenbrötchen, um die Beschichtung der Heißluft-Fritteuse nicht zu beschädigen.

Garen starten

1. Stellen Sie die Heißluft-Fritteuse auf eine stabile, ebene Fläche und stellen Sie sicher, dass eine Luftzirkulation um die Heißluft-Fritteuse besteht.

2. Legen Sie die Frittierplatte auf den Boden der Heißluft-Fritteuse und geben Sie die vorbereiteten Speisen auf die Platte. Vermeiden Sie es, die Speisen über den Rand der Frittierplatte hinaus zu füllen oder zu stapeln. So stellen Sie ein optimales Garergebnis sicher, ohne dass Sie die Speisen wenden müssen.

Hinweise: 1. Wenn Sie die Heißluft-Fritteuse mit Zutaten überfüllen, kann der Heißluftstrom im Inneren der Fritteuse gestört werden, was eine gleichmäßige Erwärmung der Speisen verhindern kann. Es kann notwendig sein, die Garzeit anzupassen und die Speisen zu wenden, um den idealen Gareffekt zu erzielen.
2. Wenn mehr Zutaten vorhanden sind, verwenden Sie den Grill, um sie in Schichten einzulegen.

3. Wenn der Korb vollständig in die Heißluft-Fritteuse geschoben ist, drehen Sie den Bedienknopf, um das entsprechende Rezept auszuwählen und die Parameter (wie Menge der Zutaten, Betriebsart, Gartemperatur und Garzeit) entsprechend einzustellen. Drücken Sie dann den Bedienknopf, um die Einstellungen zu bestätigen und den Garvorgang zu starten.

Hinweise:

1. Die Garzeit und die Temperatur (außer bei Joghurt) können während des Garvorgangs angepasst werden, ohne dass eine Pause erforderlich ist. Nachdem Sie die Anpassungen vorgenommen haben, drücken Sie den Bedienknopf, um die neuen Einstellungen zu bestätigen, und der Garvorgang wird auf der Grundlage dieser aktualisierten Parameter fortgesetzt.
2. Weder das Rezept noch der Modus können während des Garens gewechselt werden.
3. Im Entfetten-Modus kann nur die Garzeit, nicht aber die Temperatur angepasst werden.

4. Wenn der Korb der Heißluft-Fritteuse während des Garens herausgezogen wird, blinkt der Countdown und das Garen wird unterbrochen. Parameteranpassungen sind in diesem Zustand nicht erlaubt. Das Zurücksetzen des Korbes erlaubt die Wiederaufnahme des Garvorgangs, und der Garvorgang wird fortgesetzt.

Hinweis: Wenn Sie mehr als 500 g Pommes frites garen, werden Sie nach der Hälfte der Zeit aufgefordert, die Zutaten umzudrehen.

5. Nach Ablauf des Countdowns gibt die Heißluft-Fritteuse einen langen Signalton ab, um anzuzeigen, dass der Garvorgang beendet ist. Nehmen Sie den Korb vorsichtig heraus und verwenden Sie Zangen, um das Gargut zu entfernen.

VORSICHTSMAßNAHMEN: 1. Nach Abschluss des Garvorgangs ist der Korb sehr heiß, berühren Sie ihn daher nicht, um Verbrühungen zu vermeiden.
2. Wenn die Warmhaltefunktion am Ende des Garvorgangs aktiviert ist, schaltet die Heißluft-Fritteuse automatisch in den Warmhaltemodus.

Andere Vorgänge

1. Spracheinstellungen

- Schalten Sie die Heißluft-Fritteuse ein, gehen Sie zu Einstellungen und drücken Sie den Bedienknopf, um den Bildschirm zur Sprachauswahl aufzurufen.
- Drehen Sie den Bedienknopf auf die gewünschte Sprache und drücken Sie ihn zur Bestätigung.

2. Manueller Modus

- Wenn die Heißluft-Fritteuse eingeschaltet ist, drücken Sie den Bedienknopf, um in den manuellen Modus zu gelangen, drehen Sie dann den Bedienknopf, um die gewünschte Gartemperatur einzustellen, drücken Sie den Bedienknopf, um die Zeit einzustellen und drehen Sie den Bedienknopf auf die gewünschte Garzeit, und drücken Sie schließlich den Bedienknopf, um das manuelle Garprogramm zu starten.

3. Temperatur-/Zeit-Verstellen

- Die Temperatur kann zwischen 40 °C und 220 °C verstellt werden. Die Zeit kann zwischen 0 bis 24 Stunden verstellt werden.
- Die Temperatur wird bei jeder Drehung des Bedienknopfes um 5 °C verstellt.
- Wenn Sie die Zeitparameter im Rezeptgarprogramm verstellen oder ändern, beträgt die verstellbare Garzeit ≤ 1 Stunde, wenn die Temperatur zwischen 80 °C und 220 °C liegt; bei einer Temperatur < 80 °C beträgt die verstellbare Garzeit ≤ 24 Stunden.
- Achten Sie beim Verstellen der Garzeit oder der geplanten Fertigstellungszeit auf die Geschwindigkeit, mit der der Bedienknopf gedreht wird. Wenn der eingestellte Zeitbereich ≥ 60 Minuten ist, wird durch schnelles Drehen des Bedienknopfes die Zeit um 60 Minuten, durch langsames Drehen des Bedienknopfes um 1 Minute verstellt. Wenn der eingestellte Zeitbereich < 60 Minuten ist, wird durch schnelles Drehen des Bedienknopfes die Zeit um 10 Minuten, durch langsames Drehen des Bedienknopfes um 1 Minute verstellt.

4. Geplantes Garen

- Drücken Sie den Bedienknopf, um die Zeitplan-Funktion auszuwählen, drehen Sie den Bedienknopf, um das geplante Rezept auszuwählen, und stellen Sie dann die Gartemperatur/Garzeit und die geplante Uhrzeit ein. Die Heißluft-Fritteuse startet den Garvorgang automatisch zu einer ordnungsgemäßen Zeit, um sicherzustellen, dass der Garvorgang zur geplanten Zeit abgeschlossen ist, und ruft dann den Status Warmhalten auf oder beendet den Garvorgang nach dem Ablauf.

Hinweise:

1. Die geplante Zeit muss länger als die Garzeit sein, aber weniger als 24 Stunden.
2. Die geplante Zeit bezieht sich auf den Gesamtzeitraum, innerhalb dessen der Garvorgang abgeschlossen sein soll. Wenn auf dem Display z.B. „02:40“ angezeigt wird, bedeutet dies, dass der Garvorgang innerhalb von 2 Stunden und 40 Minuten abgeschlossen sein wird.
3. Die Zeitplan-Funktion wird in den Modi Joghurt, Trockenobst und Auftauen nicht unterstützt.

5. Warmhalte-Funktion

- Die Warmhalte-Funktion ist standardmäßig aktiviert. Diese Funktion kann aktiviert oder deaktiviert werden, indem Sie zu Einstellungen > Thermostateinstellungen navigieren und den Bedienknopf auf dem Display drücken. Um die Warmhaltefunktion zu deaktivieren, müssen Sie das Display 1 Sekunde lang gedrückt halten, sobald sie aktiviert ist.
- Die Warmhaltefunktion ist auf eine Dauer von 30 Minuten bei einer Temperatur von 80 °C eingestellt. Wenn der Korb der Heißluft-Fritteuse herausgezogen wird, während diese Funktion aktiviert ist, werden sowohl die Funktion als auch der Timer sofort unterbrochen. Wenn die Heißluft-Fritteuse innerhalb von 1 Minute wieder eingesetzt wird, werden die Funktion und der Timer an der Stelle fortgesetzt, an der sie unterbrochen wurden. Wenn die Heißluft-Fritteuse nicht innerhalb von 1 Minute zurückgestellt wird, wird die Funktion beendet, und die Heißluft-Fritteuse kehrt zum Startbildschirm des entsprechenden Rezepts zurück.

VORSICHTSMAßNAHMEN: 1. Wenn die Warmhaltefunktion eingeschaltet ist und die Gartemperatur auf ≥ 80 °C eingestellt ist, geht die Heißluft-Fritteuse nach Abschluss des Garvorgangs in den Warmhaltemodus über. Andernfalls überspringt die Heißluft-Fritteuse die Warmhaltephase und zeigt direkt das Display für den Abschluss des Garvorgangs an.
2. Die Warmhaltefunktion wird in den Modi Joghurt, Gemüse, Trockenobst und Auftauen nicht unterstützt.

6. Garen unterbrechen/abbrechen

- Wenn sich die Heißluft-Fritteuse im Garmodus befindet, drücken Sie den Bedienknopf, um den Garvorgang zu unterbrechen. Wenn die Heißluft-Fritteuse gart oder pausiert, drücken Sie den Bedienknopf und halten ihn eine Sekunde lang gedrückt, um den Bildschirm zum Abbrechen des Garvorgangs aufzurufen. Wählen Sie Ja, um den Garvorgang abzubrechen und den Bildschirm für den manuellen Modus aufzurufen.

VORSICHT: Während des Garvorgangs können Sie den Bedienknopf verstellen, um die Parameter für Temperatur und Zeiteinteilung zu verstellen. Die entsprechenden Zahlen blinken während des Verstellens. Sobald das Verstellen abgeschlossen ist, drücken Sie den Bedienknopf, um die neuen Parameter zu bestätigen.

7. Cloud-Rezept-Modus

- Wenn Sie mit der Mi Home-/Xiaomi Home-App ein Cloud-Rezept auswählen und ausführen, gart die Heißluft-Fritteuse automatisch gemäß dem Rezept. Nach dem Garen ruft die Heißluft-Fritteuse den Bildschirm für den manuellen Modus auf.

Hinweise: 1. Die Zeitplanfunktion ist bei der Ausführung von Cloud-Rezepten verfügbar.

2. Cloud-Rezepte können unter den folgenden Umständen nicht ausgeführt werden:

- ① Die Heißluft-Fritteuse oder ihr Display ist ausgeschaltet.
- ② Es besteht keine WLAN-Verbindung.
- ③ Die Heißluft-Fritteuse befindet sich im Gar-/ Zeitplan-/ Warmhaltemodus.
- ④ Der Korb der Heißluft-Fritteuse ist herausgezogen worden.

8. Entfetten-Modus

- Der Entfetten-Modus ermöglicht es, beim Garen ohne Öl mehr Fett aus den Lebensmitteln freizusetzen, was zu einer Reduzierung der Fettaufnahme beiträgt.
- Dieser Modus eignet sich besonders für Speisen wie Hähnchenflügel, Rindersteaks und Lammkoteletts, ist aber nicht für andere Rezepte oder Cloud-Rezepte/ Benutzerdefinierte Rezepte vorgesehen.
- Wenn Sie den Entfetten-Modus auswählen, können Sie den Garmodus oder die Parameter im Zeitplanstatus nicht mehr ändern. Während des Garens kann nur die Garzeit, nicht aber der Garmodus oder die Temperatur angepasst werden.

9. Fehlermeldung

- Wenn die Heißluft-Fritteuse einen Fehler erkennt, wird auf dem Display „E1“ oder „E2“ angezeigt, und die Heißluft-Fritteuse gibt drei kurze Signaltöne ab.

Reinigung und Wartung

Ziehen Sie den Stecker des Stromkabels ab, bevor Sie die Heißluft-Fritteuse reinigen und warten Sie, bis sie auf eine sichere Temperatur abgekühlt ist, bevor Sie fortfahren. Bitte nehmen Sie den Korb aus der Heißluft-Fritteuse, wenn Sie die Heißluft-Fritteuse reinigen.

- **Oberfläche der Heißluft-Fritteuse:**
Die Oberfläche der Heißluft-Fritteuse kann mit einem trockenen, weichen Tuch oder einem mit einem neutralen Reinigungsmittel angefeuchteten Schwamm abgewischt werden.
- **Innenraum:**
Um Flecken aus dem Inneren der Heißluft-Fritteuse zu entfernen, tragen Sie eine geeignete Menge in Warmwasser verdünntem Reinigungsmittel auf die Oberfläche auf und lassen Sie es etwa 10 Minuten einwirken. Verwenden Sie dann einen weichen, mit Wasser angefeuchteten Schwamm, um die Reinigungsmittelreste zu entfernen.
- **Korb:**
Reinigen Sie die Heißluft-Fritteuse nach jedem Gebrauch. Der Korb der Heißluft-Fritteuse ist beschichtet, verwenden Sie daher keine Stahlwolle oder andere scheuernde Reinigungsmittel zur Reinigung, da diese die Beschichtung beschädigen können.
- **Frittierplatte und Grill:**
Sie können ein weiches, mit neutralem Reinigungsmittel angefeuchtetes Baumwolltuch oder einen Schwamm verwenden, um sie zu reinigen, und dann mit Wasser befeuchten, um die Reinigungsmittelreste wegzuwischen.

Hinweis: Die Frittierplatte und der Grill können getrennt und in der Spülmaschine gereinigt werden; der Korb kann mit Wasser gewaschen werden, aber nicht in der Spülmaschine; die Heißluft-Fritteuse darf jedoch weder mit Wasser gewaschen noch in der Spülmaschine gereinigt werden.

Vorsichtsmaßnahmen bei der Reinigung

1. Nach dem Gebrauch der Heißluft-Fritteuse trennen Sie bitte rechtzeitig den Netzstecker vom Stromnetz. Stellen Sie die Heißluft-Fritteuse nicht in die Nähe einer Feuerquelle und tauchen Sie sie nicht in Wasser. Legen Sie den Netzstecker nicht direkt auf die Heißluft-Fritteuse, um zu verhindern, dass der Stecker die Oberfläche zerkratzt.
2. Reinigung und Wartung sollten erst ausgeführt werden, wenn die Heißluft-Fritteuse abgekühlt ist.
3. Verwenden Sie keine ätzenden oder scheuernden Reinigungsmaterialien oder Reinigungsmittel.

Hinweis: Eine regelmäßige Reinigung und Wartung der Heißluft-Fritteuse trägt zur Verlängerung ihrer Lebensdauer bei.

Wartungstipps

- Reparaturen an der Heißluft-Fritteuse sollten nur von professionell ausgebildeten und qualifizierten Technikern durchgeführt werden.
- Andere sollten die Heißluft-Fritteuse nicht ohne Erlaubnis reparieren, um ernsthafte Folgen zu vermeiden.
- Wenn sich die Heißluft-Fritteuse nicht normal verhält, lesen Sie bitte den Abschnitt Fehlerbehebung, bevor Sie sich an den Kundendienst-Team wenden.
- Lässt sich das Problem nicht beheben, ziehen Sie bitte das Stromkabel, um es zu trennen und wenden Sie sich an das Kundendienst-Team.

Fehlerbehebung

Problem	Mögliche Ursachen	Lösungen
Die Heißluft-Fritteuse arbeitet nicht.	Die Heißluft-Fritteuse ist nicht an ein Netzteil angeschlossen.	Stecken Sie das Stromkabel in eine geerdete Steckdose.
	Der Korb wurde nicht an seinen Platz eingeschoben.	Ziehen Sie den Korb heraus und schieben Sie ihn wieder an seinen Platz.
Display zeigt E1 an.	Der Sensor hat einen unterbrochenen Stromkreis.	Wenden Sie sich an das Kundendienst-Team.
Display zeigt E2 an.	Der Sensor hat einen Kurzschluss.	Wenden Sie sich an das Kundendienst-Team.
Der Lüfter dreht sich nicht.	Der Lüfterflügel klemmt.	Wenden Sie sich an das Kundendienst-Team.
	Der Motor ist beschädigt oder andere Komponenten haben einen unterbrochenen Stromkreis.	Wenden Sie sich an das Kundendienst-Team.
Es tritt weißer Rauch aus.	Garen von fettigen Zutaten.	Wenn Sie ölige Zutaten, die viel Öl enthalten, frittieren, entsteht eine starke Rauchentwicklung, was normal ist.
	Die Heißluft-Fritteuse enthält noch Fettreste vom vorherigen Garprogramm.	Stellen Sie sicher, dass Sie die Heißluft-Fritteuse nach jedem Garprogramm reinigen.
Der Korb lässt sich nicht problemlos in die Heißluft-Fritteuse einsetzen.	Zu viele Zutaten im Korb.	Die Zutaten im Korb dürfen die Höchstmarke nicht überschreiten.
	Der Korb ist nicht richtig eingesetzt.	Setzen Sie den Korb ordnungsgemäß ein.
Die Zeitplan-Funktion funktioniert nicht wie gewünscht.	Die geplante Zeit ist zu kurz.	Die geplante Zeit sollte länger als die Garzeit sein.
	Die geplante Zeit wird nicht gespeichert.	Die geplante Zeit sollte gespeichert und durch Drücken des Bedienknopfes ausgeführt werden.
WLAN kann nicht verbunden werden.	Die Mi Home-/Xiaomi Home-App ist nicht die neueste Version.	Aktualisieren Sie die Mi Home-/Xiaomi Home-App auf die neueste Version.
	Das WLAN-Signal ist schwach.	Gehen Sie an einen Ort, an dem das Signal stark genug ist.
Die Heißluft-Fritteuse kann nicht verbunden werden.	WLAN-Verbindung nicht möglich.	Prüfen Sie, ob das WLAN normal verbunden ist, oder setzen Sie das WLAN zurück, um die Verbindung wiederherzustellen.

Schaltplan

- | | |
|-----------------------|----------------|
| ① LCD-Display | ⑥ Motor |
| ② Sicherheitsschalter | ⑦ Stromplatine |
| ③ Bedienfeld | ⑧ Halogenlampe |
| ④ Heizelement | ⑨ Halogenlampe |
| ⑤ Sicherung | ⑩ Sicherung |

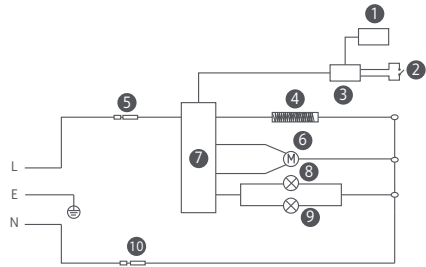

Spezifikationen

Bezeichnung: Ofen (Heißluft-Fritteuse)	Fassungsvermögen: 5,5 l	Farbe: Weiß
Modell: MAF15	Nennfrequenz: 50–60 Hz	Nettogewicht: 5,2 kg
Nennleistung: 1600 W	Nennspannung: 220–240 V~	Bruttogewicht: 6,2 kg
Maximale Ausgangsleistung des WLAN-Moduls: < 20 dBm Betriebsfrequenz: 2412–2472 MHz		
Betriebstemperatur: -10 °C bis 40 °C Verpackungsmaße: 425 × 330 × 330 mm		
WLAN-Verbindung: WLAN IEEE 802.11 b/g/n 2,4 GHz		

Unter normalen Einsatzbedingungen muss dieses Gerät einen Abstand von mindestens 20 cm zwischen der Antenne und dem Körper des Benutzers einhalten.

CE Hiermit bestätigt Ningbo Careline Electric Appliance Co., Ltd., dass das Funkgerät des Typs Ofen (Heißluft-Fritteuse) MAF15 mit der Verordnung 2014/53/EU in Einklang steht. Der vollständige Wortlaut der EU-Konformitätserklärung ist unter der folgenden Internetadresse abrufbar: <http://www.mi.com/global/service/support/declaration.html>



Das Symbol auf dem Produkt oder der Verpackung bedeutet, dass das Produkt einer getrennten Erfassung für elektrische und elektronische Geräte zugeführt werden muss und nicht über den normalen Haushaltsabfall entsorgt werden darf. Bitte entnehmen Sie Batterien und Lampen, die nicht vom Gerät umschlossen sind, vor der Abgabe aus dem Gerät und entsorgen diese über die offiziellen Sammelstellen für Batterien und Lampen.

Beim Kauf eines neuen Elektrogerätes können Sie beim Vertreter ein gleichartiges Altgerät unentgeltlich zurückgeben. Elektrogeräte mit einer Kantenlänge von maximal 25 cm können unentgeltlich bei Vertreibern von Elektro- und Elektronikgeräten mit einer Verkaufsfläche von mindestens 400 m² sowie größeren Supermärkten abgegeben werden, ohne dass ein Neugerät erworben werden muss. Größere Elektrogeräte können kostenlos bei kommunalen Wertstoffhöfen abgegeben werden. Durch die korrekte Entsorgung tragen Sie dazu bei, negative Auswirkungen auf die Umwelt und die menschliche Gesundheit zu vermeiden, die durch unsachgemäße Erfassung und Behandlung von Elektroaltgeräten entstehen können.

Bitte löschen Sie sämtliche personenbezogenen Daten auf dem Gerät, bevor Sie es entsorgen.

Für weitere Informationen kontaktieren sie bitte Ihre Kommunalverwaltung, Ihren örtlichen Abfallentsorger oder das Geschäft, in dem Sie das Produkt erworben haben.

Hergestellt für: Xiaomi Communications Co., Ltd.
 Hersteller: Ningbo Careline Electric Appliance Co., Ltd.
 (ein Unternehmen von Mi Ecosystem)
 Adresse: No.558, Wei'er Road, Andong Industrial Zone,
 Hangzhou Bay New Area, Ningbo, 315327, Zhejiang, China
 Weitere Informationen finden Sie auf www.mi.com

Bedienungsanleitung-Version: V1.0

Leggere attentamente il presente manuale prima dell'uso del dispositivo e conservarlo per ogni riferimento futuro.

Grazie per aver scelto Xiaomi Smart Air Fryer 5.5L. Questo prodotto è destinato esclusivamente all'utilizzo domestico.

Le illustrazioni del prodotto, degli accessori e dell'interfaccia utente nel manuale utente sono esclusivamente a scopo di riferimento. Il prodotto effettivo e le relative funzioni possono variare a causa dei miglioramenti apportati al prodotto stesso.

Istruzioni di sicurezza

- L'apparecchio può essere utilizzato da bambini di età superiore agli 8 anni e da persone con capacità mentali, fisiche o sensoriali ridotte oppure da persone prive di esperienza o conoscenza dell'apparecchio, purché siano sorvegliate o siano state istruite sull'utilizzo in sicurezza dell'apparecchio e comprendano i rischi che ne possono derivare. Non consentire ai bambini di giocare con l'apparecchio. Le operazioni di pulizia e manutenzione non devono essere effettuate da bambini, a meno che non abbiano più di 8 anni e non siano sorvegliati.
- Tenere la friggitrice ad aria e il cavo di alimentazione fuori dalla portata dei bambini di età inferiore agli 8 anni.
- Solo per uso domestico.
- Se il cavo di alimentazione è danneggiato o rotto, deve essere sostituito dal produttore o dal reparto di assistenza post-vendita per evitare rischi alla sicurezza.
- La temperatura della superficie toccabile può aumentare durante il funzionamento della friggitrice ad aria.
- La superficie si riscalda facilmente mentre la friggitrice ad aria è in funzione.
- La friggitrice ad aria non può essere usata con un timer esterno o un telecomando indipendente.
- Al fine di evitare di influenzare la regolare dissipazione del calore, durante l'uso della friggitrice ad aria, non bloccare la presa e l'uscita d'aria della friggitrice ad aria, né le ventole di dissipazione del calore.
- Il cablaggio interno della friggitrice ad aria non deve essere modificato da qualsiasi tecnico non professionista.
- Non usare carbone o altre fonti di combustibile simili per riscaldare il cestello, la piastra o la griglia.
- Non posizionare il cestello su altre fonti di calore, come ad esempio su un fornello a induzione o su di una stufa a gas.
- Al fine di evitare il rischio di scosse elettriche non inserire o disinserire il cavo di alimentazione con le mani bagnate.

- Non utilizzare un cavo di alimentazione con una connessione allentata o un contatto insufficiente.
- Per evitare danni al cavo di alimentazione, non lasciare che lo stesso attraversi oggetti appuntiti.
- Non utilizzare la friggitrice ad aria per conservare oggetti, specialmente oggetti infiammabili, esplosivi o corrosivi.
- Al fine di evitare di esporre o rompere l'anima del cavo di alimentazione, non stringere eccessivamente, piegare, torcere o mettere oggetti pesanti sul cavo stesso.
- Interrompere immediatamente l'utilizzo della friggitrice ad aria e scollegare dalla fonte di alimentazione se non funziona normalmente o non funziona correttamente.
- La friggitrice ad aria non può essere avviata senza che il cestello sia in posizione.
- Per evitare di scottarsi non toccare il cestello direttamente con le mani durante o subito dopo l'uso.
- Per evitare incidenti per soffocamento, non lasciare che i bambini si avvicinino o giochino con la pellicola trasparente e l'imballaggio.
- Non usare utensili di plastica o materiale di carta per avvolgere il cibo per la cottura.
- Non far cadere la friggitrice ad aria e non sbatterla contro oggetti duri per evitare danni o malfunzionamenti.
- Non inserire perni, fili o altri oggetti in nessuna delle aperture della friggitrice ad aria per evitare scosse elettriche o lesioni.
- Non utilizzare accessori non raccomandati dal produttore.
- La gamma di altitudine di funzionamento normale di questo prodotto è 0–2000 metri.
- Durante l'utilizzo, mantenere una distanza di almeno 30 cm tra l'uscita d'aria e altri dispositivi.
- Durante l'utilizzo, non spostare o agitare la friggitrice ad aria.
- Per evitare qualsiasi pericolo, non inserire oggetti estranei nell'interruttore di sicurezza.
- Quando si colloca la friggitrice ad aria in una credenza, ecc., assicurarsi che sia ben ventilata.
- Prima di pulire o riparare la friggitrice ad aria, assicurarsi di scollegare la spina.
- Per evitare danni al prodotto o incidenti, questo prodotto deve essere utilizzato su una superficie piana e resistente al calore.

- Assicurarsi che le parti in silicone della friggitrice ad aria non entrino in contatto con etanolo o soluzioni che contengono più del 50% di alcol.
- Assicurarsi che la presa elettrica in cui è inserita la friggitrice ad aria sia ben collegata a terra per evitare scosse elettriche o altri rischi per la sicurezza.
- Per evitare il rischio di incendio e altri potenziali pericoli, utilizzare solo una presa elettrica con messa a terra con una corrente nominale di 10 A.



ATTENZIONE: superfici bollenti.

Panoramica del prodotto

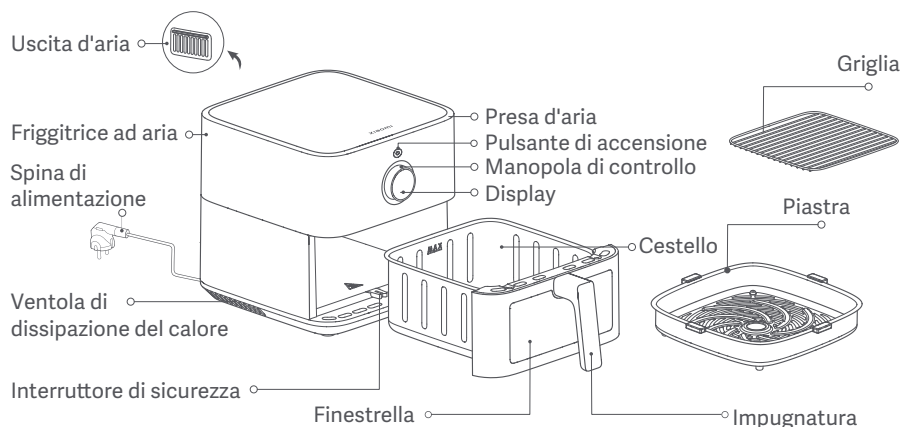

Note: 1. La gomma silconica usata nella piastra è fatta di materiali ad uso alimentare resistenti alle alte temperature per evitare che i bordi della piastra graffino il rivestimento del cestello e per migliorare la stabilità della piastra. Non rimuovere la gomma silconica dalla piastra.

2. Gli ingredienti di dimensioni troppo piccole non sono adatti ad essere utilizzati sulla griglia. Assicurarsi che gli ingredienti non cadano attraverso le fessure della griglia.

Manopola di controllo



1

Premere il pulsante di accensione per accendere/spegnere.



2

Premere per confermare la selezione.



3

Tenere premuto per un secondo per ritornare al menu precedente.

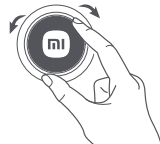

4

Girare a sinistra/destra per cambiare funzione.

Come utilizzare

Collegare il cavo di alimentazione e premere il pulsante di accensione per accendere la friggitrice ad aria.

Note: 1. Quando la friggitrice ad aria viene accesa per la prima volta, premere il pulsante di accensione e passare alla schermata di selezione della lingua, ruotare la manopola di controllo sulla lingua desiderata, quindi premere la manopola di controllo per confermare la selezione.

2. La friggitrice ad aria può emettere un leggero odore al primo utilizzo. Si consiglia di far funzionare la friggitrice ad aria con il cestello vuoto alla temperatura massima (220 °C) per cinque minuti per eliminare l'odore. La friggitrice ad aria può emettere una piccola quantità di fumo bianco o un odore durante il funzionamento con il cestello vuoto, il che è normale.

Accensione

Collegare il cavo di alimentazione e premere il pulsante di accensione per accendere la friggitrice ad aria.

Spegnimento

Premere il pulsante di accensione per spegnere la friggitrice ad aria, indipendentemente dallo stato in cui si trova.



Impostazione Wi-Fi





- Ripristino del Wi-Fi:

Premere la manopola di controllo per accedere a "Ripristino della connessione Wi-Fi" mentre si è nella schermata "Wi-Fi", quindi premere la manopola di controllo per selezionare Sì e ripristinare il Wi-Fi, oppure ruotare la manopola di controllo per selezionare No e non ripristinare il Wi-Fi.

- Abilitazione/disabilitazione del Wi-Fi:

Premere la manopola di controllo per accedere a "Attivare il/Disattivare il Wi-Fi" mentre si è nella schermata "Wi-Fi", quindi premere la manopola di controllo e selezionare Sì per abilitare o disabilitare il Wi-Fi, oppure girare la manopola di controllo e selezionare No per abbandonare la modifica.

Indicatore di stato del Wi-Fi

			
In attesa di connessione veloce...	Riconnessione dopo la disconnessione...	Connessione riuscita	Aggiornamento...
L'indicatore del Wi-Fi lampeggia lentamente	L'indicatore del Wi-Fi lampeggia velocemente	L'indicatore del Wi-Fi è acceso	L'indicatore del Wi-Fi lampeggia velocemente

Nota: se dopo 30 minuti la friggitrice ad aria non si connette al Wi-Fi, l'indicatore del Wi-Fi si spegnerà.

Aggiornamento firmware in corso

Durante un aggiornamento del firmware tramite l'app Mi Home/Xiaomi Home, il display mostra che è in corso un aggiornamento. Al termine dell'aggiornamento, la friggitrice ad aria si riavvia automaticamente.

Nota: l'app Mi Home/Xiaomi Home sarà in grado di aggiornare il firmware a meno che la friggitrice ad aria o il suo display non siano spenti o il Wi-Fi sia disconnesso. Non è possibile eseguire altre operazioni quando è in corso l'aggiornamento del firmware.

Connessione con l'app Mi Home/Xiaomi Home

Questo prodotto funziona con l'app Mi Home/Xiaomi Home*. Controllo del dispositivo con l'app Mi Home/Xiaomi Home.



- Eseguire la scansione del codice QR per scaricare e installare l'app. Se l'app è già installata, si verrà indirizzati alla pagina di configurazione della connessione. In alternativa, cercare l'app "Mi Home/Xiaomi Home" nell'App Store per scaricarla e installarla.
- Aprire l'app Mi Home/Xiaomi Home, toccare il simbolo "+" nell'angolo in alto a destra e seguire le istruzioni fornite per aggiungere il dispositivo.

* In Europa, eccetto che in Russia, l'app si chiama Xiaomi Home. Si consiglia di tenere per impostazione predefinita il nome dell'app visualizzato sul dispositivo.

Nota: poiché la versione dell'app potrebbe essere stata aggiornata, seguire le istruzioni della versione dell'app corrente.

Cottura

Preparazioni

Gli ingredienti possono essere marinati a piacere prima della cottura.

Nota: non cuocere alimenti contenenti bicarbonato di sodio (idrossido di sodio), come ad esempio i pretzel, per evitare di danneggiare il rivestimento della friggitrice ad aria.

Avvia cottura

1. Posizionare la friggitrice ad aria su una superficie stabile e piana e assicurarsi che vi circoli l'aria intorno.

2. Posizionare la piastra sul fondo della friggitrice ad aria e mettere il cibo preparato sulla piastra. Evitare di riempire o ammassare il cibo oltre il bordo della piastra. In questo modo si otterranno i migliori risultati di cottura senza dover girare il cibo.

Note: 1. Il riempimento eccessivo della friggitrice ad aria con gli ingredienti potrebbe interferire con il flusso d'aria calda al suo interno, impedendo al cibo di riscaldarsi in modo uniforme. Potrebbe essere necessario regolare il tempo di cottura e girare gli alimenti per ottenere l'effetto di cottura ideale.

2. Se ci sono più ingredienti, usare la griglia per disporli su più strati.

3. Quando il cestello è completamente inserito nella friggitrice ad aria, ruotare la manopola di controllo per selezionare la ricetta appropriata e impostare i parametri (come la quantità di ingredienti, la modalità, la temperatura di cottura e il tempo di cottura) di conseguenza. Quindi premere la manopola di controllo per confermare le impostazioni e avviare la cottura.

Note:

1. Il tempo e la temperatura di cottura (tranne che per lo yogurt) possono essere regolati durante il processo di cottura senza dover fare una pausa. Dopo aver effettuato le regolazioni, premere la manopola di controllo per confermare le nuove impostazioni e la cottura continuerà in base ai parametri aggiornati.

2. Durante la cottura non è possibile cambiare né la ricetta né la modalità.

3. In modalità sgrassatura è possibile regolare solo il tempo di cottura e non la temperatura.

4. Quando il cestello della friggitrice ad aria viene estratto durante la cottura, il conto alla rovescia lampeggia e la cottura si interrompe. In questo stato non è possibile regolare i parametri. Riposizionando il cestello, il timer di cottura riprende e la cottura continua.

Nota: se si cucinano più di 500 g di patatine fritte, viene richiesto di girare gli ingredienti a metà cottura.

5. Una volta terminato il conto alla rovescia per la cottura, la friggitrice ad aria emette un lungo segnale acustico per indicare il completamento della cottura. Estrarre con attenzione il cestello e usare le pinze per rimuovere il cibo.

AVVISI: 1. A cottura ultimata, il cestello è molto caldo, quindi non toccarlo per evitare di scottarsi.

2. Se la funzione di mantenimento in caldo è attivata, al termine della cottura la friggitrice ad aria passa automaticamente alla modalità di mantenimento in caldo.

Altre operazioni

1. Impostazione della lingua

- Accendere la friggitrice ad aria, andare alle impostazioni e premere la manopola di controllo per entrare nella schermata di selezione della lingua.
- Ruotare la manopola di controllo sulla lingua desiderata e premerla per confermare.

2. Modalità manuale

- Quando la friggitrice ad aria è accesa, premere la manopola di controllo per accedere alla modalità manuale, ruotare la manopola di controllo fino alla temperatura di cottura desiderata, quindi premere nuovamente la manopola di controllo per impostare il tempo e ruotare la manopola di controllo fino al tempo di cottura desiderato, infine premere la manopola di controllo per avviare il programma di cottura manuale.

3. Regolazione della temperatura/tempo

- La temperatura può essere regolata tra 40 °C e 220 °C. Il tempo può essere regolato tra 0 e 24 ore.
- La temperatura di cottura viene regolata di 5 °C per ogni giro della manopola di controllo.
- Se si regolano o modificano i parametri di tempo nel programma di cottura delle ricette, quando la temperatura di cottura è compresa tra 80 °C e 220 °C, il tempo di cottura regolabile è ≤ 1 ora; quando la temperatura di cottura è < 80 °C, il tempo di cottura regolabile è ≤ 24 ore.
- Quando si regola il tempo di cottura o il tempo di completamento programmato, prestare attenzione alla velocità con cui si ruota la manopola di controllo. Quando l'intervallo di tempo regolato è ≥ 60 minuti, ruotando rapidamente la manopola di controllo si regola il tempo di 60 minuti, mentre ruotando lentamente la manopola di controllo si regola il tempo di 1 minuto. Quando l'intervallo di tempo regolato è < 60 minuti, ruotando rapidamente la manopola di controllo si regola il tempo di 10 minuti, mentre ruotando lentamente la manopola di controllo si regola il tempo di 1 minuto.

4. Cottura programmata

- Premere la manopola di controllo per selezionare la funzione di cottura programmata, ruotare la manopola di controllo per selezionare la ricetta programmata, quindi impostare il tempo/la temperatura di cottura e l'ora programmata per il completamento. La friggitrice ad aria inizierà automaticamente la cottura al momento giusto per garantire che la cottura sia completata all'ora programmata, quindi entrerà nello stato di mantenimento in caldo o terminerà la cottura una volta terminata.

Note:

1. Il tempo della programmazione deve essere superiore al tempo di cottura, ma inferiore a 24 ore.
2. Il tempo programmato si riferisce al periodo di tempo totale entro il quale si prevede che il processo di cottura venga completato. Ad esempio, se il display visualizza "02:40", significa che la cottura sarà completata entro 2 ore e 40 minuti.
3. La funzione di cottura programmata non è supportata nelle modalità yogurt, frutta secca e scongelamento.

5. Funzione di mantenimento in caldo

- La funzione di mantenimento in caldo è un'impostazione predefinita. Questa funzione può essere attivata o disattivata navigando su Impostazioni > Impostazioni del termostato e premendo la manopola di controllo sul display. Per disattivare la modalità di mantenimento in caldo una volta attivata, è necessario tenere premuto il display per 1 secondo.
- La funzione di mantenimento in caldo è impostata per una durata di 30 minuti a una temperatura di 80 °C. Se si estrae il cestello della friggitrice ad aria mentre questa funzione è attiva, sia la funzione che il timer si interrompono istantaneamente. Se la friggitrice ad aria viene riposizionata entro 1 minuto, la funzione e il timer riprendono dal punto in cui erano stati interrotti. Se la friggitrice ad aria non viene riposta entro 1 minuto, la funzione termina e la friggitrice ad aria torna alla schermata iniziale della ricetta corrispondente.

AVVISI: 1. Quando il mantenimento in caldo è attivo e la temperatura di cottura è impostata su ≥ 80 °C, la friggitrice ad aria passa alla modalità di mantenimento in caldo al termine della cottura. Altrimenti, la friggitrice ad aria salta la fase di mantenimento in caldo e visualizza direttamente la schermata di completamento della cottura.

2. La funzione di mantenimento in caldo non è supportata nelle modalità yogurt, verdura, frutta secca e scongelamento.

6. Pausa/annullamento della cottura

- Quando la friggitrice ad aria è in modalità di cottura, premere la manopola di controllo per mettere in pausa la cottura. Quando la friggitrice ad aria è in cottura o in pausa, tenere premuta la manopola di controllo per un secondo per accedere alla schermata di annullamento della cottura. Selezionare Sì per annullare la cottura e accedere alla schermata della modalità manuale.

ATTENZIONE: durante la cottura, è possibile ruotare la manopola di controllo per regolare i parametri di temperatura e tempo. I numeri corrispondenti lampeggiano durante la regolazione. Al termine della regolazione, premere la manopola di controllo per confermare i nuovi parametri.

7. Modalità ricetta cloud

- Se si seleziona ed esegue una ricetta cloud con l'app Mi Home/Xiaomi Home, la friggitrice ad aria cucinerà automaticamente secondo la ricetta. Dopo la cottura, la friggitrice ad aria entrerà nella schermata della modalità manuale.

Note: 1. La funzione di cottura programmata è disponibile durante l'esecuzione di ricette cloud.

2. Le ricette cloud non possono essere eseguite nelle seguenti circostanze:

- ① La friggitrice ad aria o il suo display sono spenti.
- ② Non c'è connessione Wi-Fi.
- ③ La friggitrice ad aria è in modalità di cottura/programmazione/mantenimento in caldo.
- ④ Il cestello della friggitrice ad aria è stato estratto.

8. Modalità sgrassatura

- La modalità sgrassatura consente di aumentare il rilascio di grassi dagli alimenti durante la cottura senza olio, contribuendo a ridurre l'assunzione di grassi.
- Questa modalità è particolarmente indicata per alimenti come ali di pollo, bistecche di manzo e costolette d'agnello, ma non per altre ricette o ricette cloud/ricette personalizzate.
- Selezionando la modalità sgrassatura, non è più possibile modificare la modalità di cottura o i parametri nello stato di programmazione. Durante la cottura è possibile regolare solo il tempo di cottura, non la modalità di cottura o la temperatura.

9. Messaggio di errore

- Quando la friggitrice ad aria rileva un errore, il display visualizza "E1" o "E2" e la friggitrice ad aria emette tre brevi segnali acustici.

Pulizia e manutenzione

Prima di effettuare la pulizia e la manutenzione, scollegare il cavo di alimentazione sulla friggitrice ad aria, aspettare che si raffreddi fino a una temperatura sicura. Quando si pulisce la friggitrice ad aria, rimuovere il cestello dalla friggitrice ad aria.

- Superficie della friggitrice ad aria:
La superficie della friggitrice ad aria può essere pulita con un panno asciutto e morbido o con una spugna inumidita con detergente neutro.
- Interno:
Per rimuovere le macchie all'interno della friggitrice ad aria, applicare una quantità adatta di detergente diluito con acqua calda sulla sua superficie e lasciare riposare per circa 10 minuti, quindi usare una spugna morbida inumidita con acqua per pulire i residui di detergente.
- Cestello:
Pulire la friggitrice ad aria dopo ogni uso. Il cestello della friggitrice ad aria è rivestito, dunque non usare spugne metalliche o altri materiali abrasivi per pulirlo, in quanto potrebbe danneggiarne il rivestimento.
- Piastra e griglia:
Per la pulizia, è possibile usare un panno di cotone morbido o una spugna inumidita con un detergente neutro, quindi inumidirlo con acqua per eliminare i residui di detergente.

Nota: la piastra e la griglia possono essere separate e messe in lavastoviglie per la pulizia; il cestello può essere lavato in acqua, ma non in lavastoviglie; la friggitrice ad aria, invece, non può essere né lavata in acqua né in lavastoviglie.

Precauzioni per la pulizia

1. Dopo aver utilizzato la friggitrice ad aria, scollegare per tempo la spina di alimentazione. Non collocare la friggitrice ad aria vicino a una fonte di fuoco e non immergerla in acqua. Non mettere la spina di alimentazione direttamente sulla friggitrice ad aria per evitare che la spina graffi la sua superficie.
2. La pulizia e la manutenzione devono essere effettuate solo dopo che la friggitrice ad aria si è raffreddata.
3. Non utilizzare prodotti o detersivi per la pulizia corrosivi o abrasivi.

Nota: la pulizia e la manutenzione regolari della friggitrice ad aria contribuiranno a prolungare la sua durata.

Suggerimenti per la manutenzione

- La friggitrice ad aria deve essere riparata solo da tecnici professionalmente addestrati e qualificati.
- Al fine di evitare gravi conseguenze, la friggitrice ad aria non può essere riparata da chi non possiede alcuna autorizzazione.
- Quando la friggitrice ad aria funziona in maniera anomala, prima di contattare il servizio post-vendita, si prega di fare riferimento alla sezione Risoluzione dei problemi.
- Se non si riesce a risolvere il problema, scollegare il cavo di alimentazione e contattare il servizio post-vendita.

Risoluzione dei problemi

Problema	Cause possibili	Soluzioni
La friggitrice ad aria non funziona.	La friggitrice ad aria non è collegata ad un'alimentazione elettrica.	Inserire il cavo di alimentazione in una presa elettrica con messa a terra.
	Il cestello non è in posizione.	Estrarre il cestello e reinsertarlo al suo posto.
Il display visualizza E1.	Il sensore ha un circuito interrotto.	Contattare il team del servizio post-vendita.
Il display visualizza E2.	Il sensore è in cortocircuito.	Contattare il team del servizio post-vendita.
La ventola non ruota.	La lama della ventola è bloccata.	Contattare il team del servizio post-vendita.
	Il motore è danneggiato o altri componenti hanno un circuito interrotto.	Contattare il team del servizio post-vendita.
Esce fumo bianco.	Cottura di ingredienti oleosi.	Quando si friggono ingredienti che contengono più grassi, ci sarà molto fumo, il che è normale.
	La friggitrice ad aria contiene ancora residui di grasso del precedente programma di cottura.	Assicurarsi di pulire la friggitrice ad aria dopo ogni programma di cottura.
Impossibilità ad inserire il cestello nella friggitrice ad aria in maniera agevole.	Troppi ingredienti nel cestello.	Gli ingredienti nel cestello non possono superare il segno di quantità massima.
	Il cestello non è inserito correttamente.	Inserire correttamente il cestello.
La funzione di cottura programmata non funziona come richiesto.	Il tempo programmato è troppo breve.	Il tempo programmato deve essere maggiore del tempo di cottura.
	Il tempo programmato non viene salvato.	Il tempo programmato viene salvato ed eseguito premendo la manopola di controllo.
Impossibile collegarsi al Wi-Fi.	L'app Mi Home/Xiaomi Home non è aggiornata all'ultima versione.	Aggiornare l'app Mi Home/Xiaomi Home all'ultima versione.
	Il segnale Wi-Fi è debole.	Spostarsi in un luogo dove il segnale è abbastanza forte.
Impossibile collegare la friggitrice ad aria.	Impossibile collegarsi al Wi-Fi.	Controllare se il Wi-Fi è collegato normalmente o resettare il Wi-Fi per riconnettersi.

Schema elettrico

- ① Display LCD
- ② Interruttore di sicurezza
- ③ Pannello di controllo
- ④ Elemento riscaldante
- ⑤ Fusibile
- ⑥ Motore
- ⑦ Scheda di alimentazione
- ⑧ Lampada alogena
- ⑨ Lampada alogena
- ⑩ Fusibile

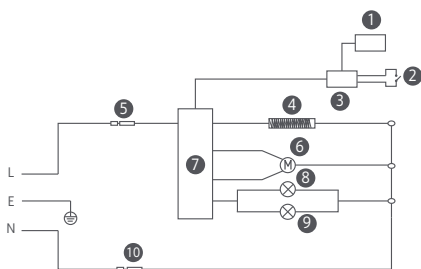

Specifiche tecniche

Nome: Forno (Friggitrice ad aria)	Capacità: 5,5 L	Colore: bianco
Modello: MAF15	Frequenza nominale: 50–60 Hz	Peso netto: 5,2 kg
Potenza nominale: 1600 W	Tensione nominale: 220–240 V~	Peso lordo: 6,2 kg
Potenza in uscita massima del modulo Wi-Fi: < 20 dBm		Frequenza d'esercizio: 2412–2472 MHz
Temperatura di esercizio: da -10 °C a 40 °C Dimensioni della confezione: 425 × 330 × 330 mm		
Connettività wireless: Wi-Fi IEEE 802.11 b/g/n 2,4 GHz		

In condizioni d'uso normali, questa apparecchiatura deve essere tenuta a una distanza minima di 20 cm tra l'antenna e il corpo dell'utente.

CE Con la presente, Ningbo Careline Electric Appliance Co., Ltd. dichiara che l'apparecchiatura radio di tipo Forno (Friggitrice ad aria) MAF15 è conforme alla Direttiva 2014/53/UE. Il testo completo della dichiarazione di conformità UE è disponibile al seguente indirizzo Internet: <http://www.mi.com/global/service/support/declaration.html>



Tutti i prodotti contrassegnati da questo simbolo sono rifiuti di apparecchiature elettriche ed elettroniche (RAEE in base alla direttiva 2012/19/UE) che non devono essere smaltiti assieme a rifiuti domestici non differenziati. Al contrario, è necessario proteggere l'ambiente e la salute umana consegnando i rifiuti a un punto di raccolta autorizzato al riciclaggio di rifiuti di apparecchiature elettriche ed elettroniche, predisposto dalla pubblica amministrazione o dalle autorità locali. Lo smaltimento e il riciclaggio corretti aiutano a prevenire conseguenze potenzialmente negative per l'ambiente e la salute umana. Contattare l'installatore o le autorità locali per ulteriori informazioni sulla sede e per i termini e le condizioni di tali punti di raccolta.

Scatola	Manuale	Neto	Borsa
PAP 20	PAP 22	PS 6	LDPE 4
Carta	Carta	Plastica	Plastica
RACCOLTA DIFFERENZIATA			
Verifica le disposizioni del tuo Comune. Separa le componenti e conferiscile in modo corretto.			

Fabbricato per: Xiaomi Communications Co., Ltd.
 Fabbricato da: Ningbo Careline Electric Appliance Co., Ltd.
 (un'azienda del Mi Ecosystem)
 Indirizzo: No.558, Wei'er Road, Andong Industrial Zone,
 Hangzhou Bay New Area, Ningbo, 315327, Zhejiang, China
 Per ulteriori informazioni, visitare il sito www.mi.com

Versione manuale utente: V1.0

Lisez attentivement ce manuel avant toute utilisation et conservez-le pour pouvoir le consulter ultérieurement.

Merci d'avoir choisi Xiaomi Smart Air Fryer 5.5L. Ce produit est réservé uniquement à un usage domestique.

Les illustrations du produit, les accessoires et l'interface utilisateur présents dans le manuel d'utilisation sont uniquement fournis à titre indicatif. Le produit actuel et les fonctions effectives peuvent varier en raison des améliorations apportées au produit.

Consignes relatives à la sécurité

- Cet appareil peut être utilisé par des enfants d'au moins 8 ans, des personnes aux aptitudes physiques, sensorielles ou mentales réduites ou encore manquant d'expérience et de connaissances, à condition qu'ils soient surveillés ou sensibilisés à l'utilisation de manière sécurisée de l'appareil et qu'ils comprennent les risques impliqués. Les enfants ne doivent pas jouer avec l'appareil. Le nettoyage et l'entretien par l'utilisateur ne doivent pas être effectués par un enfant, sauf si ce dernier est âgé d'au moins 8 ans et fait l'objet d'une surveillance.
- Veuillez conserver la friteuse à air et le cordon d'alimentation hors de la portée des enfants âgés de moins de 8 ans.
- Pour un usage domestique uniquement.
- Si le cordon d'alimentation est endommagé ou cassé, vous devez le remplacer auprès du fabricant ou de son service après-vente, afin d'éviter des accidents liés à la sécurité.
- La température de la surface palpable peut s'élever pendant que la friteuse à air est en fonctionnement.
- La surface chauffera facilement lorsque la friteuse à air est en fonctionnement.
- La friteuse à air ne peut pas être mise en fonctionnement à travers un minuteur externe ou une télécommande indépendante.
- Ne pas bloquer l'entrée d'air et la sortie d'air de la friteuse à air, ni les événements de dissipation de chaleur pendant l'utilisation, pour ne pas affecter la dissipation normale de la chaleur.
- Aucun technicien amateur ne doit modifier le câblage interne de la friteuse à air.
- Ne pas utiliser de charbon ou d'autres sources de chaleur similaires pour chauffer le panier, la plaque de friture ou le gril.
- Ne pas placer le panier sur une autre source de chaleur quelconque, telle qu'une cuisinière à induction ou une cuisinière à gaz.

- Ne pas brancher ni débrancher le cordon d'alimentation avec des mains humides, afin d'éviter le risque de décharge électrique.
- Ne pas utiliser un cordon d'alimentation offrant une connexion flasque ou un mauvais contact.
- Ne pas laisser passer le cordon d'alimentation à travers des objets tranchants, afin d'éviter de l'endommager.
- Ne pas utiliser la friteuse à air pour conserver des articles, surtout des articles inflammables, explosifs ou corrosifs.
- Ne pas pincer, tordre ou recourber à l'excès le cordon d'alimentation, ou placer des objets lourds dessus, afin d'éviter d'exposer ou de casser son noyau.
- Cesser immédiatement d'utiliser la friteuse à air et la débrancher de la source d'énergie si elle ne fonctionne pas normalement ou si elle présente des dysfonctionnements.
- La friteuse à air ne peut pas être mise en fonctionnement sans que le panier ne soit en place.
- Ne pas toucher le panier directement avec vos mains pendant ou tout juste après l'utilisation de la friteuse à air, afin d'éviter de se faire échauder.
- Ne pas permettre aux enfants de se rapprocher ni de jouer avec le film plastique et l'emballage, afin d'éviter des accidents par suffocation.
- Ne pas utiliser des ustensiles plastiques ou du matériau d'emballage en papier ordinaire pour emballer les aliments pour la cuisson.
- Ne pas laisser tomber la friteuse à air ou la cogner contre des objets aux surfaces dures, afin d'éviter des dommages ou des dysfonctionnements.
- Ne pas insérer des épingles, câbles ni d'autres objets dans aucune des ouvertures de la friteuse à air, afin d'éviter une décharge électrique ou des blessures.
- Ne pas utiliser un quelconque accessoire qui ne soit recommandé par le fabricant.
- La plage d'altitude de fonctionnement normal de ce produit est comprise entre 0 à 2000 mètres.
- Respecter une distance d'au moins 30 cm ou plus entre la sortie d'air et d'autres appareils pendant l'utilisation.
- Ne pas déplacer ou secouer la friteuse à air pendant son utilisation.

- Ne pas insérer un quelconque objet étranger dans le commutateur de sécurité, afin d'éviter tout danger.
- Pendant le placement de la friteuse à air dans un placard de cuisine, etc., veuillez-vous assurer qu'il est bien aéré.
- Veuillez-vous assurer que la friteuse à air est débranchée avant de la nettoyer ou de la réparer.
- Ce produit doit être utilisé sur une surface plane, résistante à la chaleur, afin d'éviter d'endommager le produit ou de créer des accidents.
- S'assurer que les parties en silicone de la friteuse à air n'entrent pas en contact avec de l'éthanol ou des solutions qui contiennent de l'alcool à plus de 50 %.
- Veuillez-vous assurer que la prise électrique à laquelle la friteuse à air est branchée est bien mise à la terre, afin d'éviter une décharge électrique ou d'autres accidents liés à la sécurité.
- Utiliser uniquement une prise électrique mise à la terre avec une intensité nominale de 10 A, afin d'éviter un risque d'incendie ou d'autres dangers possibles.



ATTENTION : Surfaces chaudes.

Présentation du produit

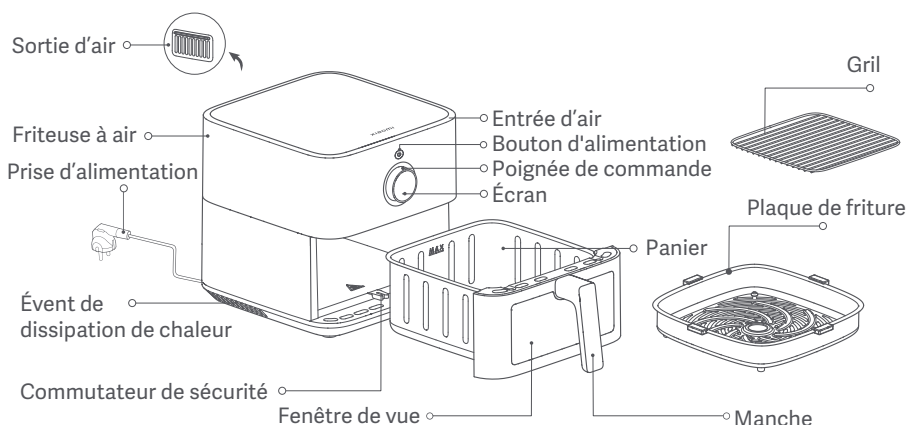

Remarques : 1. Le caoutchouc en silicone utilisé dans la plaque de friture est fait de matériaux en contact avec les aliments hautement résistants à la température pour empêcher que les bords de la plaque de friture ne grattent le revêtement du panier et améliorer la stabilité de la plaque de friture. Ne pas enlever le caoutchouc en silicone de la plaque de friture.

2. Les ingrédients qui sont trop infimes ne sont pas appropriés à utiliser sur le gril. Veuillez-vous assurer que les ingrédients ne tombent pas entre les espaces du gril.

Poignée de commande



Appuyer le bouton d'alimentation pour allumer/éteindre.



Appuyer pour confirmer la sélection.



Appuyer et maintenir enfoncé pendant 1 seconde pour revenir au menu précédent.

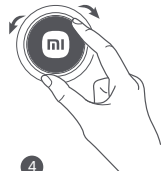

Tourner à gauche/à droite pour changer les fonctions.

Utilisation

Brancher le cordon d'alimentation et appuyer le bouton d'alimentation pour mettre la friteuse à air sous tension.

Remarques : 1. Lorsque la friteuse à air est allumée pour la toute première fois, appuyez le bouton d'alimentation et rendez-vous à l'écran de sélection de la langue, tournez la poignée de commande à la langue souhaitée, puis appuyez la poignée de commande pour confirmer la sélection.

2. La friteuse à air peut dégager une légère odeur à la toute première utilisation. Il est recommandé de faire fonctionner la friteuse à air avec un panier vide à une température maximale (220 °C) pendant 5 minutes pour éliminer l'odeur. La friteuse à air peut émettre une infime quantité de fumée blanche ou une odeur pendant qu'elle fonctionne avec un panier vide, ce qui est normal.

Mise en marche

Brancher le cordon d'alimentation et appuyer le bouton d'alimentation pour mettre la friteuse à air sous tension.

Mise à l'arrêt

Appuyer le bouton d'alimentation pour mettre la friteuse à air hors tension, indépendamment de l'état dans lequel elle se trouve.



Configuration du Wi-Fi





- Réinitialisation du Wi-Fi :

Appuyer la poignée de commande pour entrer la page « Réinitialiser le Wi-Fi » une fois dans l'écran « Wi-Fi », puis appuyer la poignée de commande pour sélectionner Oui pour réinitialiser le Wi-Fi, ou tourner la poignée de commande pour sélectionner Non pour renoncer à la réinitialisation du Wi-Fi.

- Activation/désactivation du Wi-Fi :

Appuyer la poignée de commande pour entrer le paramètre « Activer le/Désactiver le Wi-Fi » une fois dans l'écran « Wi-Fi », puis appuyer la poignée de commande pour sélectionner Oui pour activer ou désactiver le Wi-Fi, ou tourner la poignée de commande pour sélectionner Non pour renoncer au changement.

Voyant de statut du Wi-Fi

			
En attente de la connexion rapide...	Reconnexion en cours après une déconnexion...	Connexion réussie	Mise à jour en cours...
Le voyant du Wi-Fi clignote lentement	Le voyant du Wi-Fi clignote rapidement	L'indicateur Wi-Fi est allumé	Le voyant du Wi-Fi clignote rapidement

Remarque : Si la friteuse à air ne se connecte pas au Wi-Fi au bout de 30 minutes, le voyant du Wi-Fi va s'éteindre.

Mise à jour du micrologiciel

Pendant la mise à jour du micrologiciel à travers l'application Mi Home/Xiaomi Home l'écran montre que la mise à jour est en cours. Au terme de la mise à jour, la friteuse à air redémarrera automatiquement.

Remarque : L'application Mi Home/Xiaomi Home sera en mesure de mettre à jour le micrologiciel à moins que la friteuse à air ou son écran soit éteint ou que le Wi-Fi soit déconnecté. D'autres opérations ne peuvent être effectuées lorsque la mise à jour du micrologiciel est en cours.

Connexion avec l'application Mi Home/Xiaomi Home

Ce produit fonctionne avec l'application Mi Home/Xiaomi Home*. Contrôlez votre appareil avec l'application Mi Home/Xiaomi Home.



1D3EF2C4

- Scannez le code QR pour télécharger et installer l'application. Vous serez redirigé vers la page de configuration si l'application est déjà installée. Sinon, recherchez « Mi Home/Xiaomi Home » dans l'App Store pour la télécharger et l'installer.
- Ouvrez l'application Mi Home/Xiaomi Home, touchez l'icône « + » en haut à droite et suivez les invites pour ajouter votre appareil.

* Cette application est appelée l'application Xiaomi Home en Europe (sauf en Russie). Le nom de l'application qui s'affiche sur votre appareil devrait être utilisé comme nom par défaut.

Remarque : la version de l'application a été mise à jour. Suivez les instructions basées sur la version actuelle de l'application.

Cuisson

Préparations

Les ingrédients peuvent être marinés pour être goûtés avant la cuisson.

Remarque : Ne pas faire cuire les aliments qui contiennent du bicarbonate de soude (l'hydroxyde de sodium), tel que les brioches brezel, afin d'empêcher des dommages au revêtement de la friteuse à air.

Démarrer la cuisson

1. Placer la friteuse à air sur une surface stable plane et s'assurer qu'il y a de l'air en circulation autour de la friteuse à air.

2. Placer la plaque de friture au fond de la friteuse à air et mettre les aliments préparés sur la plaque. Éviter de remplir à l'excès ou d'empiler les aliments au-delà du bord de la plaque de friture. Ceci garantira de meilleurs résultats de cuisson sans avoir besoin de retourner les aliments.

Remarques : 1. Le remplissage à l'excès de la friteuse à air avec des ingrédients pourrait interférer avec l'air chaud à l'intérieur, ce qui empêcherait les aliments de chauffer de façon égale. Il peut s'avérer nécessaire de régler la durée de cuisson et de retourner les aliments pour obtenir l'effet de cuisson idéal.
2. S'il y a plus d'ingrédients, utiliser le gril pour les placer en couches.

3. Lorsque le panier est entièrement poussé à l'intérieur de la friteuse à air, tourner la poignée de commande pour sélectionner la recette appropriée et configurer les paramètres (tels que la quantité d'ingrédients, le mode, la température de cuisson et la durée de cuisson) en conséquence. Puis appuyer la poignée de commande pour confirmer les paramètres et démarrer la cuisson.

Remarques :

1. Le temps et la température de cuisson (sauf pour le yaourt) peuvent être configurés pendant le processus de cuisson sans avoir besoin de mettre en arrêt momentané. Après avoir fait les réglages, appuyer la poignée de commande pour confirmer les nouveaux paramètres et la cuisson se poursuivra en fonction de ces paramètres mis à jour.
2. Ni la recette, ni le mode ne peut être bascule pendant que la cuisson est en cours.
3. Seule la durée de cuisson, non la température, peut être réglée en mode dégraissage.

4. Lorsque le panier de la friteuse à air est sorti pendant la cuisson, le compte à rebours clignotera et la cuisson se mettra en arrêt momentané. Les réglages de paramètre ne sont pas autorisés à cet état. Remettre le panier permet la reprise du décompte de la durée de cuisson, et la cuisson se poursuit.

Remarque : Pour la cuisson de plus de 500 g de frites, une invite à retourner les ingrédients de moitié sera émise.

5. Une fois terminé le compte à rebours de la cuisson, la friteuse à air émettra un long bip pour indiquer la fin de la cuisson. Sortir soigneusement le panier et utiliser des pinces de préhension pour retirer les aliments.

PRÉCAUTIONS : 1. Lorsque la cuisson est terminée, le panier est très chaud. Alors, il ne faut pas le toucher, afin d'éviter de se faire échauder.
2. Si la fonctionnalité de maintien au chaud est activée au terme de la cuisson, la friteuse à air passera automatiquement au mode maintien au chaud.

Autres fonctionnements

1. Paramètres de langue

- Allumer la friteuse à air, accéder aux paramètres, puis appuyer sur la poignée de commande pour entrer l'écran de sélection de la langue.
- Tourner la poignée de commande vers la langue souhaitée et l'appuyer pour confirmer.

2. Mode manuel

- Lorsque la friteuse à air est allumée, appuyez la poignée de commande pour entrer le mode manuel, puis tournez la poignée de commande à la température de cuisson souhaitée, appuyez la poignée de commande pour paramétrer la durée et tournez la poignée de commande à la durée de cuisson souhaitée, puis finalement appuyez la poignée de commande pour démarrer le programme de cuisson manuel.

3. Réglage de la température/durée

- La température peut être réglée entre 40 °C et 220 °C. La durée peut être réglée entre 0–24 heures.
- La température de cuisson est réglée de 5 °C à chaque tour de la poignée de commande.
- Lors du réglage ou de la modification des paramètres de durée dans le mode de cuisson de recette, si la température de cuisson est comprise entre 80 °C et 220 °C, la durée de cuisson réglable est ≤ 1 heure ; lorsque la température de cuisson est < 80 °C, la durée de cuisson réglable est ≤ 24 heures.
- Lors du réglage de la durée de cuisson ou à l'achèvement de la durée programmée, faites attention à la vitesse à laquelle vous tournez la poignée de commande. Lorsque la plage de temps réglée est ≥ 60 minutes, tourner rapidement la poignée de commande réglera la durée de 60 minutes, tandis que tourner la poignée de commande lentement réglera la durée de 1 minute. Lorsque la plage de temps réglée est < 60 minutes, tourner rapidement la poignée de commande réglera la durée de 10 minutes, tandis que tourner la poignée de commande lentement réglera la durée de 1 minute.

4. Cuisson programmée

- Appuyez la poignée de commande pour sélectionner la fonction de programmation, tournez la poignée de commande pour sélectionner la recette programmée, puis paramétrez la durée/température de cuisson et l'heure de fin programmée. La friteuse à air démarrera automatiquement la cuisson au moment approprié pour garantir que la cuisson se termine à la durée programmée, puis entrera en état de maintien au chaud ou mettra fin à la cuisson une fois terminée.

Remarques :

1. La durée programmée doit être supérieure à la durée de cuisson, mais inférieure à 24 heures.
2. La durée programmée renvoie à la période de temps totale pendant laquelle le processus de cuisson est supposé se terminer. Par exemple, lorsque l'écran affiche « 02:40 », cela signifie que la cuisson s'achèvera au bout de 2 heures et 40 minutes.
3. La fonction de programmation n'est pas prise en charge dans les modes yaourt, fruits secs et dégel.

5. Fonction de maintien au chaud

- La fonction de maintien au chaud est activée par défaut. Cette fonction peut être activée ou désactivée en parcourant les paramètres > paramètres de thermostat et en appuyant la poignée de commande sur l'écran. Vous devez appuyer et maintenir enfoncé l'écran pendant 1 seconde pour désactiver le mode de maintien au chaud une fois qu'il est activé.
- La fonction de maintien au chaud est configurée pour durer pendant 30 minutes à une température de 80 °C. Si le panier de la friteuse à air est sorti pendant que cette fonction est activée, la fonction et son chronomètre se mettront instantanément en arrêt momentané. Si la friteuse à air est remise à l'intérieur au bout de 1 minute, la fonction et son chronomètre reprendront à partir du moment où ils ont été arrêtés. Si la friteuse à air n'est pas remise au bout de 1 minute, la fonction prendra fin et la friteuse à air retournera à l'écran d'accueil de la recette correspondante.

PRÉCAUTIONS : 1. Lorsque le maintien au chaud est activé et la température de cuisson est configurée à ≥ 80 °C, la friteuse à air passera au mode maintien au chaud après que la cuisson est terminée. Sinon, la friteuse à air sautera l'étape de maintien au chaud et affichera directement l'écran de fin de cuisson.

2. La fonction de maintien au chaud n'est pas prise en charge dans les modes yaourt, légumes, fruits secs et dégel.

6. Arrêter momentanément/annuler la cuisson

- Lorsque la friteuse à air est en mode cuisson, appuyez la poignée de commande pour arrêter momentanément la cuisson. Lorsque la friteuse à air effectue la cuisson ou est arrêtée momentanément, maintenir enfoncée la poignée de commande pendant 1 seconde pour entrer l'écran d'annulation de la cuisson. Sélectionnez Oui pour annuler la cuisson et entrez l'écran du mode manuel.

ATTENTION : Pendant la cuisson, vous pouvez tourner la poignée de commande pour régler les paramètres de température et de durée. Les chiffres correspondants clignoteront pendant le réglage. Une fois le réglage terminé, appuyer la poignée de commande pour confirmer les nouveaux paramètres.

7. Mode recette du Cloud

- Si vous sélectionnez et exécutez une recette du Cloud avec l'application Mi Home/Xiaomi Home, la friteuse à air effectuera automatiquement la cuisson selon la recette. Après la cuisson, la friteuse à air entrera l'écran du mode manuel

Remarques : 1. La fonction de programmation est disponible lors de l'exécution des recettes du Cloud.

2. Les recettes du Cloud ne peuvent pas être exécutées sous les circonstances suivantes :

① La friteuse à air ou son écran est éteint.

② Il n'y a pas de connexion Wi-Fi.

③ La friteuse à air est en mode cuisson/programmation/maintien au chaud.

④ Le panier de la friteuse à air a été sorti.

8. Mode dégraissage

- Le mode dégraissage permet une augmentation d'évacuation des matières grasses des aliments pendant la cuisson sans huile, contribuant ainsi à la réduction de la teneur en matières grasses.
- Ce mode est spécialement approprié pour les articles tels que les ailes de poulets, l'entrecôte de bœuf et les côtelettes d'agneau, mais il n'est pas destiné à d'autres recettes ou les recettes du Cloud/les recettes personnalisées.
- En sélectionnant le mode dégraissage, la modification du mode de cuisson ou des paramètres dans l'état de programmation devient indisponible. Seule la durée de cuisson, et non le mode ou la température de cuisson, peut être réglée pendant la cuisson.

9. Message d'erreur

- Lorsque la friteuse à air détecte une erreur, l'écran montrera « E1 » ou « E2 » et la friteuse à air émettra trois bips courts.

Nettoyage et entretien

Débrancher le cordon d'alimentation avant de nettoyer et de faire l'entretien de la friteuse à air, et attendre qu'elle se refroidisse à une température sécurisée avant de continuer. Veuillez retirer le panier de la friteuse à air lors du nettoyage de la friteuse à air.

- Surface de la friteuse à air :
La surface de la friteuse à air peut être nettoyée à l'aide d'un tissu doux sec ou d'une éponge mouillée avec un détergent de nettoyage neutre.
- Cavité :
Pour enlever les tâches à l'intérieur de la friteuse à air, appliquer une quantité suffisante de détergent dilué dans de l'eau chaude sur sa surface, laisser la solution s'imprégner pendant 10 minutes, puis utiliser une éponge douce mouillée avec de l'eau pour nettoyer les résidus de détergent.
- Panier :
Nettoyer la friteuse à air après chaque utilisation. Le panier de la friteuse à air est revêtu. Alors, il ne faut pas utiliser de la laine d'acier ou tout autre matériel de nettoyage abrasif pour le nettoyer, car ces produits peuvent endommager le revêtement.
- Plaque de friture et gril :
Vous pouvez utiliser un tissu en coton doux ou une éponge mouillée avec du détergent neutre pour nettoyer, puis mouiller ces parties avec de l'eau pour nettoyer les résidus de détergent.

Remarque : La plaque de friture et le gril peuvent être séparés et placés dans le lave-vaisselle pour le nettoyage. Le panier peut être lavé à l'eau, mais il ne peut pas être lavé dans le lave-vaisselle. Toutefois, la friteuse à air ne peut ni être lavée dans de l'eau ni être nettoyée dans le lave-vaisselle.

Précautions de nettoyage

1. Après avoir utilisé la friteuse à air, veuillez débrancher la prise d'alimentation à temps. Ne pas placer la friteuse à air près d'une source de flamme et ne pas la plonger dans l'eau. Ne pas placer la prise d'alimentation directement sur la friteuse à air, afin d'empêcher que la surface de la fiche se gratte.
2. Le nettoyage et l'entretien doivent uniquement être effectués au terme du refroidissement complet de la friteuse à air.
3. Ne pas utiliser un quelconque matériel de nettoyage corrosif ou abrasif ni de détergent.

Remarque : Le nettoyage et l'entretien réguliers de la friteuse à air permettront d'étendre sa durée de vie.

Astuces d'entretien

- Seuls les techniciens qualifiés et ayant reçu une formation professionnelle en la matière doivent réparer la friteuse à air.
- D'autres personnes ne doivent pas réparer la friteuse à air sans permission, afin d'éviter de conséquences graves.
- Lorsque la friteuse à air se comporte de façon anormale, veuillez consulter la partie Dépannage avant de contacter l'équipe du service après-vente.
- Si l'anomalie persiste, veuillez débrancher le cordon d'alimentation pour le déconnecter, puis contacter l'équipe du service après-vente.

Dépannage

Problème	Causes possibles	Solutions
La friteuse à air ne fonctionne pas.	La friteuse à air n'est pas branchée à une source d'alimentation électrique.	Brancher le cordon d'alimentation dans une prise électrique mise à la terre.
	Le panier n'est pas mis en place.	Retirer le panier et le remettre en place.
L'écran affiche E1.	Le détecteur a un circuit brisé.	Contactez l'équipe du service après-vente.
L'écran affiche E2.	Le détecteur a un court-circuit.	Contactez l'équipe du service après-vente.
Le ventilateur ne tourne pas.	La pale du ventilateur est bloquée.	Contactez l'équipe du service après-vente.
	Le moteur est endommagé ou d'autres composantes ont un circuit brisé.	Contactez l'équipe du service après-vente.
De la fumée blanche s'échappe.	Cuisson des ingrédients huileux.	Lorsque vous faites la friture des ingrédients contenant plus de matières grasses, il y'aura beaucoup de fumée, ce qui est tout à fait normal.
	La friteuse à air contient des résidus de graisse du programme de cuisson précédent.	Rassurez-vous de nettoyer la friteuse à air après chaque programme de cuisson.
Impossible d'insérer aisément le panier dans la friteuse à air.	Le panier contient beaucoup trop d'ingrédients.	Les ingrédients dans le panier ne doivent pas dépasser la marque de limite maximale.
	Le panier n'est pas correctement inséré.	Insérer correctement le panier.
La fonction de programmation ne fonctionne pas comme il se doit.	La durée programmée est trop courte.	La durée programmée est plus longue que la durée de cuisson.
	La durée programmée n'est pas sauvegardée.	La durée programmée devrait être sauvegardée et appliquée en appuyant la poignée de commande.
Impossible de connecter le Wi-Fi.	L'application Mi Home/Xiaomi Home n'est pas la version récente.	Mettre à jour l'application Mi Home/Xiaomi Home vers la toute dernière version.
	Le signal Wi-Fi est faible.	Se déplacer à un lieu où le signal est suffisamment fort.
Impossible de connecter la friteuse à air.	Impossible de connecter le Wi-Fi.	Vérifier que le Wi-Fi est normalement connecté ou réinitialiser le Wi-Fi pour reconnecter.

Diagramme électrique

- ① Écran LCD
- ② Commutateur de sécurité
- ③ Panneau de contrôle
- ④ Élément chauffant
- ⑤ Fusible
- ⑥ Moteur
- ⑦ Panneau d'alimentation
- ⑧ Ampoule Halogène
- ⑨ Ampoule Halogène
- ⑩ Fusible

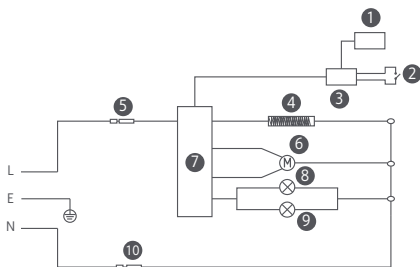

Caractéristiques

Nom : Four (Friteuse à air)	Capacité : 5,5 L	Couleur : Blanc
Modèle : MAF15	Fréquence nominale : 50–60 Hz	Poids net : 5,2 kg
Puissance nominale : 1600 W	Tension nominale : 220–240 V~	Poids brut : 6,2 kg
Puissance maximale en sortie du module Wi-Fi : < 20 dBm	Fréquence de fonctionnement : 2412–2472 MHz	
Température de fonctionnement : -10 °C à 40 °C	Dimensions de l'emballage : 425 × 330 × 330 mm	
Connectivité sans fil : Wi-Fi IEEE 802.11 b/g/n, 2,4 GHz		

Dans des conditions normales d'utilisation, cet équipement doit être maintenu à une distance d'au moins 20 cm entre l'antenne et le corps de l'utilisateur.

CE Par la présente, Ningbo Careline Electric Appliance Co., Ltd. déclare que cet équipement radio de type Four (Friteuse à air) MAF15 est conforme à la Directive européenne 2014/53/UE. L'intégralité de la déclaration de conformité pour l'UE est disponible à l'adresse suivante : <http://www.mi.com/global/service/support/declaration.html>



Tous les produits portant ce symbole deviennent des déchets d'équipements électriques et électroniques (DEEE dans la Directive européenne 2012/19/UE) qui ne doivent pas être mélangés aux déchets ménagers non triés. Vous devez contribuer à la protection de l'environnement et de la santé humaine en apportant l'équipement usagé à un point de collecte dédié au recyclage des équipements électriques et électroniques, agréé par le gouvernement ou les autorités locales. Le recyclage et la destruction appropriés permettront d'éviter tout impact potentiellement négatif sur l'environnement et la santé humaine. Contactez l'installateur ou les autorités locales pour obtenir plus d'informations concernant l'emplacement ainsi que les conditions d'utilisation de ce type de point de collecte.



Points de collecte sur www.quefairedemesdechets.fr
Privilégiez la réparation ou le don de votre appareil !

Fabriqué pour : Xiaomi Communications Co., Ltd.
Fabricant : Ningbo Careline Electric Appliance Co., Ltd.
(une société Mi Ecosystem)
Adresse : No.558, Wei'er Road, Andong Industrial Zone,
Hangzhou Bay New Area, Ningbo, 315327, Zhejiang, China
Pour plus d'informations, rendez-vous sur www.mi.com

Version du manuel d'utilisation : V1.0

Lea detenidamente este manual antes de usar el producto y consérvelo para futuras consultas. Gracias por elegir la Xiaomi Smart Air Fryer 5.5L. Este producto es exclusivo para uso doméstico. Las ilustraciones del producto, los accesorios y la interfaz de usuario del manual de usuario son solo para fines de referencia. El producto y las funciones actuales pueden variar debido a mejoras del producto.

Instrucciones de seguridad

- Este aparato puede ser utilizado por niños a partir de 8 años y por personas con capacidades físicas, sensoriales o mentales reducidas o con falta de experiencia y conocimientos si han recibido supervisión o instrucciones sobre el uso del aparato de forma segura y comprenden los peligros que conlleva. Los niños no deben jugar con el aparato. La limpieza y el mantenimiento por parte del usuario no deben ser realizados por niños, a menos que sean mayores de 8 años y estén supervisados.
- Por favor, mantenga la freidora de aire y el cable de alimentación fuera del alcance de los niños menores de 8 años.
- Sólo para uso en interiores.
- Si el cable de alimentación está dañado o roto, debe ser sustituido por el fabricante o por el departamento del servicio postventa para evitar riesgos de seguridad.
- La temperatura de la superficie accesible puede aumentar mientras la freidora de aire está funcionando.
- La superficie se calentará fácilmente mientras la freidora de aire esté en uso.
- La freidora de aire no debe funcionar a través de un temporizador externo o un mando a distancia independiente.
- No bloquee la entrada y salida de aire de la freidora de aire, ni los conductos de disipación de calor durante su uso para no afectar a su normal disipación de calor.
- Cualquier persona no profesional que no sea un técnico cualificado no debe modificar el cableado interno de la freidora de aire.
- No utilice carbón ni otras fuentes de combustible similares para calentar la cesta, la placa de freír o la parrilla.
- No coloque la cesta sobre ninguna otra fuente de calor, como una cocina de inducción o una estufa de gas.
- No enchufe o desenchufe el cable de alimentación con las manos mojadas para evitar el riesgo de una descarga eléctrica.

- No utilice la freidora de aire para almacenar ningún artículo, especialmente los inflamables, explosivos o corrosivos.
- No pellizque, doble o retuerza en exceso; o coloque objetos pesados sobre el cable de alimentación para evitar que se exponga o rompa su núcleo.
- Deje de utilizar la freidora de aire inmediatamente y desenchúfela de la fuente de alimentación si no funciona con normalidad o se avería.
- La freidora de aire no puede ponerse en marcha sin que la cesta esté colocada.
- No toque la cesta directamente con las manos durante o justo después de su uso para evitar quemarse.
- No permita que los niños se acerquen o jueguen con el envoltorio de plástico y el embalaje para evitar accidentes por asfixia.
- No utilice utensilios de plástico ni materiales de envoltura de papel normales para envolver alimentos para cocinar.
- No deje caer esta freidora de aire ni la golpee contra objetos duros para evitar daños o un mal funcionamiento.
- No introduzca alfileres, cables u otros objetos en ninguna de las aberturas de la freidora de aire para evitar una descarga eléctrica o lesiones.
- No utilice ningún accesorio que no esté recomendado por el fabricante.
- El rango de altitud normal de funcionamiento de este producto es de 0 a 2000 metros.
- Mantenga una distancia de 30 cm o más entre la salida de aire y otros dispositivos, durante su uso.
- No mueva ni agite la freidora de aire durante su uso.
- No introduzca ningún objeto extraño en el interruptor de seguridad para no causar ningún peligro.
- Cuando coloque la freidora de aire en un armario de cocina, etc., asegúrese de que esté bien ventilada.
- Por favor, asegúrese de desenchufar la freidora de aire antes de limpiarla o repararla.
- No utilice un cable de alimentación con una conexión floja o un contacto deficiente.
- No deje que el cable de alimentación pase por objetos afilados para evitar que se dañe el cable de alimentación.

- Este producto debe utilizarse en una superficie plana y resistente al calor para evitar daños en el producto o accidentes.
- Asegúrese de que las piezas de silicona de la freidora de aire no entren en contacto con etanol o soluciones que contengan más del 50 % de alcohol.
- Por favor, asegúrese de que la toma de corriente a la que se enchufa la freidora de aire está bien conectada a tierra para evitar una descarga eléctrica u otros riesgos de seguridad.
- Utilice únicamente una toma de corriente con conexión a tierra con una corriente nominal de 10 A para evitar el riesgo de incendio y otros peligros potenciales.



PRECAUCIÓN: Superficies calientes.

Descripción del producto

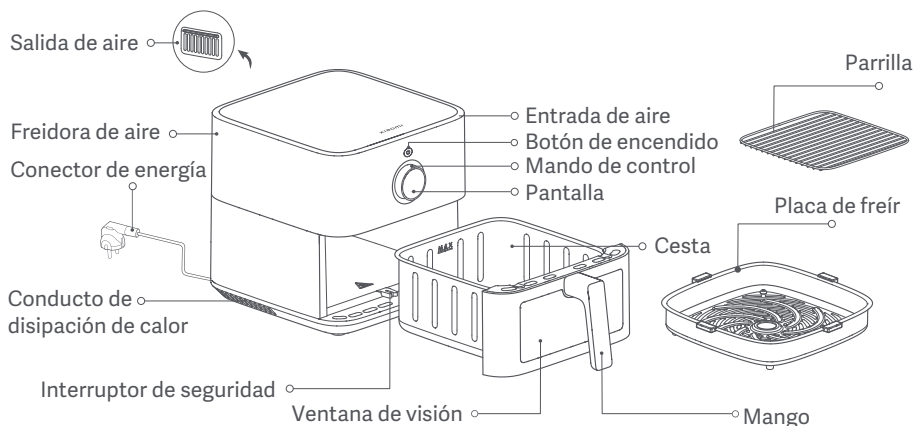

- Notas: 1. La goma de silicona de la placa de freír está hecha de materiales de grado alimentario resistentes a altas temperaturas para evitar que los bordes de la placa de freír rayen el revestimiento de la cesta y para mejorar la estabilidad de la placa de freír. No retire la goma de silicona de la placa de freír.
2. Los ingredientes demasiado pequeños no son adecuados para su uso en la parrilla. Por favor, asegúrese de que los ingredientes no caen por los huecos de la parrilla.

Mando de control



- 1 Pulse el botón de encendido para encender/apagar.



- 2 Pulse para confirmar la selección.



- 3 Mantenga pulsado durante 1 segundo para volver al menú anterior.

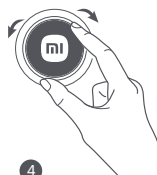

- 4 Gire a la izquierda/derecha para cambiar de función.

Modo de uso

Conecte el cable de alimentación y presione el botón de encendido para encender la freidora de aire.

- Notas: 1. Cuando la freidora de aire se encienda por primera vez, pulse el botón de encendido y vaya a la pantalla de selección de idioma, gire el mando de control hasta el idioma deseado y luego pulse el mando de control para confirmar la selección.
2. La freidora de aire puede desprender un ligero olor en el primer uso. Se recomienda hacer funcionar la freidora de aire con una cesta vacía a la temperatura máxima (220 °C) durante cinco minutos para eliminar el olor. La freidora de aire puede emitir una pequeña cantidad de humo blanco o un olor mientras funciona con la cesta vacía, lo cual es normal.

Encendido

Conecte el cable de alimentación y presione el botón de encendido para encender la freidora de aire.

Apagado

Pulse el botón de encendido para apagar la freidora de aire, independientemente del estado en que se encuentre.



Ajustes Wi-Fi





- Restablecimiento del Wi-Fi:

Pulse el mando de control para entrar en "Restablecer Wi-Fi" mientras está en la pantalla "Wi-Fi", pulse el mando de control para seleccionar Sí para restablecer el Wi-Fi, o gire el mando de control para seleccionar No para abandonar el restablecimiento del Wi-Fi.

- Habilitar/deshabilitar el Wi-Fi:

Pulse el mando de control para entrar en "Activar/Deshabilitar Wi-Fi" mientras está en la pantalla "Wi-Fi", luego pulse el mando de control para seleccionar Sí para activar o desactivar el Wi-Fi, o gire el mando de control para seleccionar No para abandonar el cambio.

Indicador de estado del Wi-Fi

			
Esperando conexión rápida...	Reconectando después de una desconexión...	Conexión correcta	Actualizando...
El indicador Wi-Fi parpadea lentamente	El indicador Wi-Fi parpadea rápidamente	El indicador de Wi-Fi permanece encendido	El indicador Wi-Fi parpadea rápidamente

Nota: Si la freidora de aire no se conecta al Wi-Fi durante 30 minutos, el indicador de Wi-Fi se apagará.

Actualización de firmware

Durante una actualización de firmware a través de la aplicación Mi Home/Xiaomi Home, la pantalla mostrará que hay una actualización en curso. Una vez finalizada la actualización, la freidora de aire se reiniciará automáticamente.

Nota: La aplicación Mi Home/Xiaomi Home podrá actualizar el firmware a no ser que la freidora de aire o su pantalla estén apagadas, o la Wi-Fi esté desconectada. No se pueden realizar otras operaciones cuando la actualización del firmware está en curso.

Conectando con la aplicación Mi Home/Xiaomi Home

Este producto funciona con la aplicación Mi Home/Xiaomi Home*. Controla tu dispositivo con la aplicación Mi Home/Xiaomi Home.



1D3EF2C4

- Escanee el código QR para descargar e instalar la aplicación. Se le dirigirá a la página de configuración de conexión si la aplicación ya está instalada. O busque "Mi Home/Xiaomi Home" en la App Store para descargarla e instalarla.
- Abra la aplicación Mi Home/Xiaomi Home, pulse "+" en la parte superior derecha y, a continuación, siga las instrucciones para añadir el dispositivo.

* La aplicación se conoce como Xiaomi Home en Europa (excepto en Rusia). El nombre de la aplicación que aparece en su dispositivo debe ser tomado como el predeterminado.

Nota: La versión de la aplicación puede haber sido actualizada, siga las instrucciones basadas en la versión actual de la aplicación.

Cocción

Preparativos

Los ingredientes se pueden marinar al gusto antes de cocinarlos.

Nota: No cocine alimentos que contengan bicarbonato sódico (hidróxido de sodio), como los bollos de pretzel, para evitar dañar el revestimiento de la freidora de aire.

Empezar a cocinar

1. Coloque la freidora de aire en una superficie estable y nivelada y asegúrese de que haya circulación de aire alrededor de la freidora de aire.

2. Coloque la placa de freír en la parte inferior de la freidora de aire y ponga los alimentos preparados en la placa. Evite llenar demasiado o amontonar los alimentos más allá del borde de la placa de freír. Esto garantizará los mejores resultados de cocción sin necesidad de dar la vuelta a los alimentos.

Notas: 1. Llenar demasiado la freidora de aire con ingredientes puede interferir con el flujo de aire caliente en su interior, lo que podría impedir que los alimentos se calienten uniformemente. Puede ser necesario ajustar el tiempo de cocción y dar la vuelta a los alimentos para conseguir el efecto de cocción ideal.
2. Si hay más ingredientes, utilice la parrilla para apilarlos.

3. Cuando la cesta esté completamente introducida en la freidora de aire, gire el mando de control para seleccionar la receta adecuada y ajuste los parámetros (como la cantidad de ingredientes, el modo, la temperatura de cocción y el tiempo de cocción) según corresponda. A continuación, pulse el mando de control para confirmar los ajustes e iniciar la cocción.

Notas:

1. El tiempo y la temperatura de cocción (excepto para el yogur) pueden ajustarse durante el proceso de cocción sin necesidad de hacer una pausa. Tras realizar los ajustes, pulse el mando de control para confirmar los nuevos ajustes y la cocción continuará en función de estos parámetros actualizados.
2. No se puede cambiar ni de receta ni de modo mientras se está cocinando.
3. En el modo de desgrasado sólo se puede ajustar el tiempo de cocción, no la temperatura.

4. Cuando se extrae la cesta de la freidora de aire durante la cocción, la cuenta atrás parpadeará y la cocción se detendrá. En este estado no es posible ajustar los parámetros. Si vuelve a colocar la cesta, el temporizador de cocción se reanudará y la cocción continuará.

Nota: Para cocinar más de 500 g de patatas fritas, se le indicará que dé la vuelta a los ingredientes a mitad de la cocción.

5. Una vez finalizada la cuenta atrás de cocción, la freidora de aire emitirá un pitido largo para indicar la finalización de la cocción. Saque con cuidado la cesta y utilice las pinzas para retirar los alimentos.

PRECAUCIONES: 1. Una vez terminada la cocción, la cesta está muy caliente, por lo que no debe tocarse para evitar que se escalde.
2. Si la función de mantenimiento del calor está activada al final de la cocción, la freidora de aire pasará automáticamente al modo de mantenimiento del calor.

Otras operaciones

1. Ajustes de idioma

- Encienda la freidora de aire, vaya a los ajustes y pulse el mando de control para entrar en la pantalla de selección de idioma.
- Gire el mando de control hasta el idioma deseado y púselo para confirmar.

2. Modo manual

- Cuando la freidora de aire esté encendida, pulse el mando de control para entrar en el modo manual, luego gire el mando de control hasta la temperatura de cocción deseada, pulse el mando de control para ajustar el tiempo y gire el mando de control hasta el tiempo de cocción deseado, y finalmente pulse el mando de control para iniciar el programa de cocción manual.

3. Ajuste de temperatura/tiempo

- La temperatura puede ajustarse de 40 °C a 220 °C. El tiempo puede ajustarse de 0 a 24 horas.
- La temperatura de cocción se ajusta en 5 °C por cada giro del mando de control.
- Cuando ajuste o modifique los parámetros de tiempo en el programa de cocción de recetas, si la temperatura de cocción está entre 80 °C y 220 °C, el tiempo de cocción ajustable es ≤ 1 hora; si la temperatura de cocción es < 80 °C, el tiempo de cocción ajustable es ≤ 24 horas.
- Cuando ajuste el tiempo de cocción o la hora programada de finalización, preste atención a la velocidad a la que gira el mando de control. Cuando el rango de tiempo ajustado es ≥ 60 minutos, girando el mando de control rápidamente ajustará el tiempo en 60 minutos, mientras que girando el mando de control lentamente ajustará el tiempo en 1 minuto. Cuando el rango de tiempo ajustado es < 60 minutos, girando el mando de control rápidamente ajustará el tiempo en 10 minutos, mientras que girando el mando de control lentamente ajustará el tiempo en 1 minuto.

4. Cocción programada

- Pulse el mando de control para seleccionar la función de programación, gire el mando de control para seleccionar la receta programada y, a continuación, ajuste la temperatura/el tiempo de cocción y la hora programada. La freidora de aire comenzará a cocinar automáticamente a una hora adecuada para garantizar que la cocción se complete a la hora programada y, a continuación, entrará en el estado de mantenimiento del calor o finalizará la cocción una vez terminada.

Notas:

1. El tiempo programado debe ser superior al tiempo de cocción, pero inferior a 24 horas.
2. El tiempo programado se refiere al período de tiempo total en el que se espera que finalice el proceso de cocción. Por ejemplo, cuando la pantalla muestre "02:40", significa que la cocción finalizará en 2 horas y 40 minutos.
3. La función de programación no es compatible con los modos de yogur, fruta deshidratada y descongelación.

5. Función de mantenimiento de calor

- La función de mantenimiento de calor está activada por defecto. Esta función puede activarse o desactivarse accediendo a Ajustes > Ajustes del termostato y pulsando el mando de control de la pantalla. Para desactivar el modo de mantenimiento del calor una vez activado, es necesario mantener pulsada la pantalla durante 1 segundo.
- La función de mantenimiento del calor está programada para 30 minutos a una temperatura de 80 °C. Si se extrae la cesta de la freidora de aire mientras esta función está activada, tanto la función como su temporizador se detendrán instantáneamente. Si la cesta se vuelve a colocar antes de 1 minuto, la función y su temporizador se reanudarán desde donde se quedaron. Si la cesta no se vuelve a colocar en 1 minuto, la función finalizará y la freidora de aire volverá a la pantalla de inicio de la receta correspondiente.

PRECAUCIONES: 1. Cuando el mantenimiento del calor está activado y la temperatura de cocción está ajustada a ≥ 80 °C, la freidora de aire pasará al modo de mantenimiento del calor una vez finalizada la cocción. De lo contrario, la freidora de aire se saltará la fase de mantenimiento del calor y mostrará directamente la pantalla de finalización de la cocción.
2. La función de mantenimiento de calor no es compatible con los modos de yogur, vegetales, fruta deshidratada y descongelación.

6. Pausar/Cancelar la cocción

- Cuando la freidora de aire esté en modo de cocción, pulse el mando de control para pausar la cocción. Cuando la freidora de aire esté cocinando o en pausa, mantenga pulsado el mando de control durante un segundo para entrar en la pantalla de cancelación de la cocción. Seleccione Sí para cancelar la cocción y entrar en la pantalla del modo manual.

PRECAUCIÓN: Durante la cocción, puede girarse el mando de control para ajustar los parámetros de temperatura y tiempo. Los números correspondientes parpadearán durante el ajuste. Una vez finalizado el ajuste, pulse el mando de control para confirmar los nuevos parámetros.

7. Modo de receta en la nube

- Si selecciona y ejecuta una receta en la nube con la aplicación Mi Home/Xiaomi Home, la freidora de aire cocinará automáticamente según la receta. Después de cocinar, la freidora de aire entrará en la pantalla del modo manual.

Notas: 1. La función de programación está disponible cuando se ejecutan recetas en la nube.

2. Las recetas en la nube no pueden ejecutarse en las siguientes circunstancias:

- ① La freidora de aire o su pantalla están apagadas.
- ② No hay conexión Wi-Fi.
- ③ La freidora de aire está en el modo de cocción/programación/mantenimiento del calor.
- ④ Se ha extraído la cesta de la freidora de aire.

8. Modo desgrasado

- El modo desgrasado permite aumentar la liberación de grasa de los alimentos mientras se cocinan sin aceite, lo que contribuye a reducir la ingesta de grasa.
- Este modo es especialmente adecuado para alimentos como alitas de pollo, filete de ternera y chuletas de cordero, pero no está pensado para otras recetas o recetas en la nube/recetas personalizadas.
- Al seleccionar el modo desgrasado, la modificación del modo de cocción o de los parámetros en el estado de programación dejará de estar disponible. Durante la cocción sólo se puede ajustar el tiempo de cocción, no el modo de cocción ni la temperatura.

9. Mensaje de error

- Cuando la freidora de aire detecte un error, la pantalla mostrará "E1" o "E2", y la freidora de aire emitirá tres breves pitidos.

Limpieza y mantenimiento

Desenchufe el cable de alimentación antes de limpiar y mantener la freidora de aire, y espere a que se enfríe hasta una temperatura segura antes de proceder. Por favor, retire la cesta de la freidora de aire cuando limpie la freidora de aire.

- Superficie de la freidora de aire:
La superficie de la freidora de aire puede limpiarse con un paño seco y suave o con una esponja humedecida con un detergente de limpieza neutro.
- Cubeta:
Para eliminar las manchas del interior de la freidora de aire, aplique una cantidad adecuada de detergente diluido en agua caliente en su superficie y déjelo reposar durante unos 10 minutos, luego utilice una esponja suave humedecida con agua para limpiar los restos de detergente.
- Cesta:
Limpie la freidora de aire después de cada uso. La cesta de la freidora de aire está recubierta, por lo que no utilice lana de acero ni otros materiales de limpieza abrasivos para limpiarla, ya que podrían dañar el recubrimiento.
- Placa de freír y parrilla:
Puede utilizar un paño suave de algodón o una esponja humedecida con detergente neutro para limpiarla, y luego humedecerla con agua para eliminar los restos de detergente.

Nota: La placa de freír y la parrilla pueden separarse y colocarse en el lavavajillas para su limpieza; la cesta puede lavarse en agua, pero no puede limpiarse en el lavavajillas; sin embargo, la freidora de aire no puede lavarse en agua ni limpiarse en el lavavajillas.

Precauciones de limpieza

1. Después de utilizar la freidora de aire, por favor, desenchufe el conector de energía a tiempo. No coloque la freidora de aire cerca de una fuente de fuego ni la sumerja en agua. No coloque el conector de energía directamente sobre la freidora de aire para evitar que el enchufe raye su superficie.
2. La limpieza y el mantenimiento sólo deben realizarse después de que la freidora de aire se haya enfriado.
3. No utilice materiales de limpieza o detergentes corrosivos o abrasivos.

Nota: La limpieza y el mantenimiento regulares de la freidora de aire ayudarán a prolongar su vida útil.

Consejos de mantenimiento

- La freidora de aire sólo debe ser reparada por técnicos profesionales y cualificados.
- Otras personas no deben reparar la freidora de aire sin permiso para evitar consecuencias graves.
- Cuando la freidora de aire no funcione correctamente, consulte la sección de resolución de posibles problemas antes de ponerse en contacto con el equipo de servicio postventa.
- Si el problema persiste, desenchufe el cable de alimentación para desconectarla y póngase en contacto con el equipo de servicio postventa.

Resolución de posibles problemas

Problema	Posibles causas	Soluciones
La freidora de aire no funciona.	La freidora de aire no está conectada a una fuente de alimentación.	Enchufe el cable de alimentación en una toma de corriente con conexión a tierra.
	La cesta no está colocada en su sitio.	Saque la cesta y vuelva a colocarla en su sitio.
La pantalla muestra E1.	El sensor tiene un circuito roto.	Póngase en contacto con el equipo de servicio posventa.
La pantalla muestra E2.	El sensor tiene un cortocircuito.	Póngase en contacto con el equipo de servicio posventa.
El ventilador no gira.	El aspa del ventilador está atascada.	Póngase en contacto con el equipo de servicio posventa.
	El motor está dañado u otros componentes tienen un circuito roto.	Póngase en contacto con el equipo de servicio posventa.
Sale humo blanco.	Está cocinando ingredientes grasos.	Cuando se fríen ingredientes que contienen más grasa, saldrá mucho humo, lo cual es normal.
	La freidora de aire todavía contiene residuos de grasa del programa de cocción anterior.	Asegúrese de limpiar la freidora de aire después de cada programa de cocción.
No se puede introducir la cesta en la freidora de aire con facilidad.	Hay demasiados ingredientes en la cesta.	Los ingredientes de la cesta no pueden superar la marca máxima.
	La cesta no está bien introducida.	Inserte correctamente la cesta.
La función de programación no funciona como se solicita.	El tiempo programado es demasiado corto.	El tiempo programado debe ser superior al tiempo de cocción.
	La hora programada no se ha guardado.	El tiempo programado debe guardarse y llevarse a cabo pulsando el mando de control.
No se puede conectar el Wi-Fi.	La aplicación Mi Home/Xiaomi Home no es la última versión.	Actualice la aplicación Mi Home/Xiaomi Home a la última versión.
	La señal Wi-Fi es débil.	Desplácese a un lugar donde la señal sea lo suficientemente fuerte.
No se puede conectar la freidora de aire.	No se puede conectar a la red Wi-Fi.	Compruebe si el Wi-Fi se conecta con normalidad o reinicie el Wi-Fi para volver a conectarse.

Diagrama eléctrico

- 1 Pantalla LCD
- 2 Interruptor de seguridad
- 3 Panel de control
- 4 Elemento calefactor
- 5 Fusible
- 6 Motor
- 7 Cuadro de potencia
- 8 Lámpara halógena
- 9 Lámpara halógena
- 10 Fusible

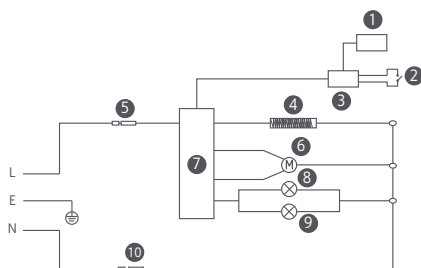

Especificaciones

Nombre: Horno (freidora de aire)	Capacidad: 5,5 L	Color: Blanco
Modelo: MAF15	Frecuencia nominal: 50–60 Hz	Peso neto: 5,2 kg
Potencia nominal: 1600 W	Tensión nominal: 220–240 V~	Peso bruto: 6,2 kg
Potencia máxima de salida del módulo Wi-Fi: < 20 dBm	Frecuencia de funcionamiento: 2412–2472 MHz	
Temperatura de funcionamiento: -10 °C a 40 °C	Dimensiones del paquete: 425 × 330 × 330 mm	
Conexión inalámbrica: Wi-Fi IEEE 802.11 b/g/n 2,4 GHz		

En condiciones normales de uso, este equipo debe mantenerse a una distancia de, al menos, 20 cm entre la antena y el cuerpo del usuario.

CE Por la presente, Ningbo Careline Electric Appliance Co., Ltd. declara que el tipo de equipo radioeléctrico Horno (freidora de aire) MAF15 cumple con la Directiva 2014/53/UE. Encontrará el texto completo de la declaración de conformidad de la UE en esta dirección de Internet: <http://www.mi.com/global/service/support/declaration.html>



Todos los productos que llevan este símbolo son residuos de aparatos eléctricos y electrónicos (RAEE según la directiva 2012/19/UE) que no deben mezclarse con residuos domésticos sin clasificar. En su lugar, debe proteger la salud humana y el medio ambiente entregando sus equipos de desecho a un punto de recogida para el reciclaje de residuos de equipos eléctricos y electrónicos, designado por el gobierno o las autoridades locales. La eliminación y el reciclado correctos ayudarán a evitar posibles consecuencias negativas para el medio ambiente y la salud humana. Póngase en contacto con el instalador o con las autoridades locales para obtener más información sobre la ubicación y las condiciones de dichos puntos de recogida.

Fabricado para: Xiaomi Communications Co., Ltd.
 Fabricado por: Ningbo Careline Electric Appliance Co., Ltd.
 (una empresa Mi Ecosystem)
 Dirección: No.558, Wei'er Road, Andong Industrial Zone,
 Hangzhou Bay New Area, Ningbo, 315327, Zhejiang, China
 Para obtener más información, visite www.mi.com

Versión del manual del usuario: V1.0

Перед использованием внимательно прочтите это руководство. Сохраните его — оно может понадобиться вам в дальнейшем.

Благодарим вас за выбор аэрогриля Xiaomi Smart Air fryer 5.5L. Данное изделие предназначено только для бытового использования.

Иллюстрации изделия, комплектующих и пользовательского интерфейса в руководстве пользователя представлены исключительно в ознакомительных целях. Фактические характеристики прибора и его функции могут отличаться в связи с улучшениями продукта.

Инструкции по безопасности

- Этим устройством могут пользоваться дети в возрасте от 8 лет, а также лица с ограниченными физическими, сенсорными или умственными способностями или недостаточным опытом и знаниями, если они находятся под присмотром или прошли инструктаж по безопасному использованию устройством и понимают связанные с ним опасности. Дети не должны играть с устройством. Чистку и обслуживание устройства могут проводить дети старше 8 лет только в том случае, если она проводится под присмотром.
- Держите аэрогриль и шнур питания в недоступном для детей младше 8 лет месте.
- Только для бытового использования.
- Если шнур питания поврежден или сломан, он должен быть заменен производителем или отделом послепродажного обслуживания во избежание угрозы безопасности.
- Температура доступной поверхности может повышаться во время работы аэрогриля.
- Поверхность будет легко поддаваться нагреву во время использования аэрогриля.
- Запрещается управлять аэрогрилем с помощью внешнего таймера или отдельного пульта дистанционного управления.
- Не перекрывайте предусмотренные в аэрогриле отверстие для забора воздуха и выходное отверстие для воздуха, а также отверстия для отвода тепла во время его использования. В противном случае это повлияет на нормальный отвод тепла.
- Запрещается модификация внутренней проводки аэрогриля силами неподготовленных специалистов.
- Запрещается использовать древесный уголь или другие аналогичные источники топлива для нагрева корзины, поддона для жарки или решетки.
- Не помещайте корзину на какие-либо другие источники тепла, такие как индукционная или газовая плита.

- Не подсоединяйте и не отсоединяйте шнур питания мокрыми руками во избежание риска поражения электрическим током.
- Не используйте шнур питания с ослабленным соединением или плохим контактом.
- Следите за тем, чтобы шнур питания не пересекал острых предметов во избежание его повреждения.
- Не используйте аэрогриль для хранения каких-либо предметов, особенно легковоспламеняющихся, взрывоопасных или едких веществ.
- Не следует излишне пережимать, сгибать или скручивать шнур питания, а также ставить на него тяжелые предметы, чтобы не обнажить и не повредить его проводку.
- Немедленно прекратите использование аэрогриля и отключите его от источника питания, если его нормальное функционирование нарушено или в нем обнаружены технические неисправности.
- Без установленной на место корзины аэрогриль не может быть активирован.
- Не касайтесь корзины руками во время или сразу после использования во избежание ожогов.
- Не позволяйте детям находиться рядом или играть с пищевой пленкой и упаковкой во избежание удушья.
- Не используйте какую-либо пластиковую посуду или обычные бумажные упаковочные материалы для упаковки продуктов во время приготовления.
- Не роняйте аэрогриль и не ударяйте его о твердые предметы, чтобы избежать повреждения или неисправности.
- Не вставляйте булавки, провода или другие предметы в отверстия аэрогриля во избежание поражения электрическим током или получения травм.
- Не используйте какие-либо аксессуары, не рекомендованные производителем.
- Нормальный рабочий диапазон высоты этого изделия составляет 0–2000 метров.
- Во время использования сохраняйте дистанцию не менее 30 см между выходным отверстием для воздуха и другими устройствами.
- Не передвигайте и не встряхивайте аэрогриль во время использования.

- Во избежание опасности не вставляйте посторонние предметы в защитный выключатель.
- При размещении аэрогриля в кухонном шкафу и т. д., убедитесь, что это хорошо вентилируемое место.
- Перед очисткой или ремонтом аэрогриля обязательно отключите его от сети.
- Данное изделие следует использовать на ровной термостойкой поверхности, чтобы избежать повреждения изделия или несчастных случаев.
- Следите за тем, чтобы силиконовые детали аэрогриля не контактировали с этанолом или растворами, содержащими более 50 % спирта.
- Убедитесь, что электрическая розетка, к которой подключен аэрогриль, хорошо заземлена во избежание поражения электрическим током или других угроз безопасности.
- Используйте только заземленную электрическую розетку с номинальным током в 10 А, во избежание риска возгорания и других потенциальных угроз.
- Пожалуйста, избегайте сильных столкновений во время транспортировки.



ВНИМАНИЕ: горячие поверхности.

Описание изделия

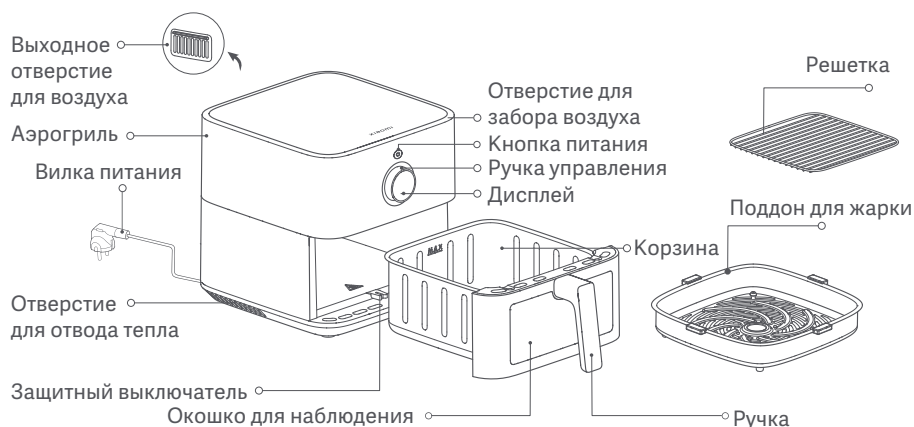

Примечания: 1. Siliconовый каучук на поддоне для жарки изготовлен из жаропрочных материалов, пригодных для пищевых продуктов, чтобы предотвратить царапание краями поддона для жарки покрытия корзины и улучшить устойчивость поддона для жарки. Не удаляйте силиконовый каучук с поддона для жарки.
2. Слишком мелкие ингредиенты не подходят для решетки. Следите за тем, чтобы ингредиенты не проваливались сквозь отверстия решетки.

Ручка управления



1 Нажмите кнопку питания, чтобы включить/выключить.



2 Нажмите, чтобы подтвердить выбор.



3 Нажмите и удерживайте в течение одной секунды для возврата в предыдущее меню.

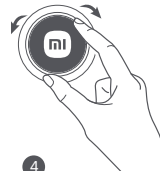

4 Поверните влево/вправо, чтобы менять функции.

Как использовать

Подсоедините шнур питания и нажмите кнопку питания, чтобы включить аэрогриль.

Примечания: 1. При первом включении аэрогриля нажмите кнопку питания и перейдите к экрану выбора языка. Поверните ручку управления на нужный язык, затем нажмите на нее, чтобы подтвердить выбор.

2. При первом использовании от аэрогриля может идти легкий запах. Чтобы устранить запах, рекомендуется включить аэрогриль с пустой корзиной и оставить его включенным на 5 минут при максимальной температуре (220 °C). Во время включения с пустой корзиной от аэрогриля может идти небольшая струя белого дыма или запах. Это нормально.

Включение

Подсоедините шнур питания и нажмите кнопку питания, чтобы включить аэрогриль.

Выключение

Нажмите кнопку питания, чтобы выключить аэрогриль, независимо от того, в каком состоянии он находится.



Настройка сети Wi-Fi

- Сброс соединения Wi-Fi:

Нажмите ручку управления, чтобы войти в меню «Сброс Wi-Fi», находясь на экране «Wi-Fi». Затем нажмите ручку управления, чтобы выбрать «Да» для сброса Wi-Fi, или поверните ее, чтобы выбрать «Нет» для отказа от сброса Wi-Fi.

- Включение/выключение Wi-Fi:

Нажмите ручку управления, чтобы войти в меню «Включить/отключить Wi-Fi», находясь на экране «Wi-Fi». Затем нажмите ручку управления, чтобы выбрать «Да» для включения или отключения Wi-Fi, или поверните ее, чтобы выбрать «Нет» для отказа от изменений.

Индикатор статуса Wi-Fi

			
Ожидание быстрого подключения...	Повторное подключение после отключения...	Подключение успешно выполнено	Обновление...
Индикатор Wi-Fi медленно мигает	Индикатор Wi-Fi быстро мигает	Индикатор Wi-Fi горит постоянно	Индикатор Wi-Fi быстро мигает

Примечание: если аэрогриль не подключается к Wi-Fi в течение 30 минут, индикатор Wi-Fi отключится.

Обновление встроенного ПО

Во время обновления встроенного ПО через приложение Mi Home/Xiaomi Home на дисплее отображается информация о ходе обновления. По завершению обновления аэрогриль автоматически перезапустится.

Примечание: вы не сможете обновить встроенное ПО через приложение Mi Home/Xiaomi Home, если аэрогриль или его дисплей выключены, или если Wi-Fi не подключен. Во время обновления встроенного ПО прочие операции недоступны.

Подключение к приложению Mi Home/Xiaomi Home

Продукт работает с приложением Mi Home/Xiaomi Home*. Управляйте своим устройством в этом приложении Mi Home/Xiaomi Home.



1D3EF2C4

- Отсканируйте QR-код, чтобы скачать и установить приложение. Вы будете перенаправлены на страницу настройки подключения, если приложение уже установлено. Или выполните поиск по запросу «Mi Home/Xiaomi Home» в App Store, чтобы скачать и установить приложение.
- Откройте приложение Mi Home/Xiaomi Home, нажмите «+» в правом верхнем углу и следуйте инструкциям по добавлению устройства.

* В Европе приложение называется «Xiaomi Home» (кроме России). Название приложения, которое отображается на вашем устройстве, должно быть принято по умолчанию.

Примечание: версия приложения могла обновиться. Следуйте инструкциям для текущей версии приложения.

Приготовление

Подготовительные операции

Можно замариновать ингредиенты по вкусу перед приготовлением.

Примечание: чтобы не повредить покрытие аэрогриля, не готовьте продукты, содержащие пищевую соду (гидроксид натрия), например, соленые булочки.

Начало готовки

1. Установите аэрогриль на устойчивую ровную поверхность и убедитесь, что вокруг него циркулирует воздух.

2. Поместите поддон для жарки в нижнюю часть аэрогриля и выложите на него подготовленные продукты. Старайтесь не переполнять поддон для жарки и не накладывать продукты выше его краев. Это обеспечит наилучшие результаты приготовления без необходимости переворачивать продукты.

Примечания: 1. Чрезмерная загрузка аэрогриля ингредиентами может препятствовать свободному движению горячего воздуха внутри него, что может помешать равномерному нагреву пищи. Для достижения идеального эффекта приготовления может потребоваться регулировка времени приготовления и переворачивание пищи.

2. Если ингредиентов больше, используйте решетку, чтобы разместить их в несколько слоев.

3. Когда корзина полностью вставлена в аэрогриль, поверните ручку управления, чтобы выбрать соответствующий рецепт и установить соответствующие параметры (например, количество ингредиентов, режим, температуру и время приготовления). Затем нажмите ручку управления, чтобы подтвердить настройки и начать приготовление.

Примечания:

1. Время и температуру приготовления (кроме йогурта) можно регулировать в процессе готовки без необходимости делать паузу. После внесения изменений нажмите ручку управления, чтобы подтвердить новые настройки, и приготовление продолжится на основе этих обновленных параметров.

2. Во время приготовления нельзя переключать ни рецепт, ни режим готовки.

3. В режиме обезжиривания можно изменить только время приготовления, но не температуру.

4. Если во время приготовления выдвинуть корзину аэрогриля, обратный отсчет начнет мигать, а процесс приготовления приостановится. В этом состоянии нельзя изменить параметры. Если задвинуть корзину обратно, отсчет времени приготовления на таймере возобновится и процесс готовки продолжится.

Примечание: при приготовлении более 500 г картофеля фри в середине процесса приготовления будет предложено перемешать ингредиенты.

5. По окончании обратного отсчета аэрогриль издаст длинный звуковой сигнал, указывающий на завершение приготовления. Осторожно извлеките корзину и с помощью щипцов достаньте еду.

ПРЕДОСТЕРЕЖЕНИЯ: 1. По завершении приготовления корзина будет очень горячей, поэтому не прикасайтесь к ней, чтобы не обжечься.

2. Если функция подогрева по окончании приготовления активирована, аэрогриль автоматически перейдет в режим подогрева.

Другие функции

1. Настройки языка

- Включите аэрогриль, перейдите к настройкам и нажмите ручку управления для входа в экран выбора языка.
- Поворачивая ручку управления, выберите нужный язык, затем нажмите на ручку управления для подтверждения.

2. Ручной режим

- Когда аэрогриль включен, нажмите на ручку управления для входа в ручной режим, затем поверните ее до желаемой температуры приготовления. Нажмите на ручку управления, чтобы установить время, затем поверните ее до желаемого времени приготовления и, наконец, нажмите на ручку управления, чтобы запустить программу приготовления в ручном режиме.

3. Регулировка температуры/времени

- Температура может быть задана в диапазоне от 40 °С до 220 °С. Время может быть задано в диапазоне от 0 до 24 часов.
- Температура готовки регулируется с шагом 5 °С при каждом повороте ручки управления.
- Когда вы регулируете или меняете настройки времени в режиме готовки по рецепту, то если температура готовки находится в диапазоне от 80 °С до 220 °С, регулируемый диапазон времени готовки ≤ 1 час; если температура готовки < 80 °С, регулируемый диапазон времени готовки ≤ 24 часов.
- Когда вы задаете время приготовления или планируемое время завершения готовки, следите за тем, с какой скоростью вы вращаете ручку управления. Если регулируемый диапазон времени ≥ 60 минут, при быстром повороте ручки управления время будет меняться с шагом в 60 минут; если вращать ручку управления медленно – время будет меняться с шагом в 1 минуту. Если регулируемый диапазон времени < 60 минут, при быстром повороте ручки управления время будет меняться с шагом в 10 минут; если вращать ручку управления медленно – время будет меняться с шагом в 1 минуту.

4. Приготовление по расписанию

- Нажмите ручку управления для выбора функции готовки по расписанию. Поверните ручку управления, чтобы выбрать запланированный рецепт, затем установите температуру готовки/продолжительность приготовления и запланированное время приготовления. Аэрогриль автоматически начнет приготовление в заданное время и гарантированно завершит приготовление в запланированное время, а затем перейдет в режим подогрева или закончит приготовление после завершения всех действий.

Примечания:

1. Время исполнения программы должно быть больше времени приготовления, но меньше 24 часов.
2. Запланированное время относится к общему периоду времени, в течение которого ожидается завершение процесса приготовления. Например, если на дисплее отображается «02:40», это означает, что процесс приготовления завершится через 2 часа и 40 минут.
3. Функция готовки по расписанию не поддерживается в режиме приготовления йогуртов, высушенных фруктов и в режиме размораживания.

5. Функция подогрева

- Функция подогрева включена по умолчанию. Эту функцию можно включить или отключить, перейдя в меню «Настройки > Настройки термостата» и нажав ручку управления на дисплее. Чтобы отключить режим подогрева после его активации, необходимо нажать на дисплей и удерживать нажатие в течение 1 секунды.
- Функция подогрева включается на 30 минут при температуре 80 °С. Если выдвинуть корзину аэрогриля, когда эта функция включена, то действие функции и отсчет времени на таймере сразу же приостановятся. Если корзина аэрогриля будет вставлена обратно в течение 1 минуты, функция и ее таймер возобновят свое действие с того места, где они остановились. Если корзина аэрогриля не будет вставлена обратно в течение 1 минуты, функция отключится, и аэрогриль переключится на начальный экран соответствующего рецепта.

ПРЕДОСТЕРЕЖЕНИЯ: 1. Если функция подогрева включена и температура приготовления установлена на ≥ 80 °С, после завершения приготовления аэрогриль перейдет в режим подогрева. В противном случае аэрогриль пропустит этап подогрева и сразу переключится на экран завершения приготовления.

2. Функция подогрева не поддерживается в режиме приготовления йогуртов, овощей, высушенных фруктов и в режиме размораживания.

6. Постановка на паузу/отмена готовки

- Когда аэрогриль работает в режиме готовки, нажмите на ручку управления, чтобы поставить процесс готовки на паузу. Когда аэрогриль работает в режиме готовки или стоит на паузе, нажмите ручку управления и удерживайте ее в течение 1 секунды, чтобы перейти на экран отмены готовки. Выберите «Да» для отмены процесса приготовления еды и перехода на экран ручного режима.

ВНИМАНИЕ: в процессе приготовления еды при помощи поворота ручки управления можно менять параметры температуры и времени. Во время регулировки соответствующие числовые значения будут мигать. После завершения регулировки нажмите на ручку управления, чтобы подтвердить выбор новых параметров.

7. Режим рецептов из облака

- Если в приложении Mi Home/Xiaomi Home выбрать и выполнить рецепт из облака, аэрогриль автоматически приготовит блюдо в соответствии с таким рецептом. После завершения готовки аэрогриль перейдет на экран ручного режима.

Примечания: 1. Во время готовки еды по облачным рецептам доступна функция приготовления по расписанию.

2. Готовка еды по облачным рецептам недоступна при следующих обстоятельствах:

- ① Аэрогриль или его дисплей выключены.
- ② Отсутствует Wi-Fi-подключение.
- ③ Аэрогриль находится в режиме приготовления еды/готовки по расписанию/подогрева.
- ④ Корзина аэрогриля извлечена.

8. Режим обезжиривания

- Режим обезжиривания позволяет увеличить выделение жира из пищи при приготовлении без масла, что способствует снижению потребления жира.
- Этот режим особенно подходит для таких продуктов, как куриные крылышки, стейк из говядины и бараньи отбивные, но не предназначен для других рецептов или облачных/пользовательских рецептов.
- При выборе режима обезжиривания изменение режима приготовления или параметров готовки по расписанию становится недоступным. Во время приготовления можно регулировать только время приготовления, но не режим приготовления или температуру.

9. Сообщение об ошибке

- Если в процессе эксплуатации аэрогриля произойдет какая-либо ошибка, на дисплее появится сообщение «E1» или «E2» и прозвучат три коротких сигнала.

Чистка и техническое обслуживание

Перед чисткой и обслуживанием аэрогриля отсоедините шнур питания и дождитесь, пока изделие остынет до безопасной температуры, прежде чем продолжить. Перед очисткой аэрогриля, пожалуйста, извлеките из него корзину.

- Поверхность аэрогриля:

Поверхность аэрогриля можно протирать сухой мягкой тканью или губкой, смоченной нейтральным моющим средством.

- Углубление:

Чтобы удалить пятна внутри аэрогриля, нанесите на его поверхность подходящее количество моющего средства, разведенного в горячей воде, и оставьте примерно на 10 минут. Затем используйте мягкую губку, смоченную водой, чтобы стереть остатки моющего средства.

- Корзина:

Очищайте аэрогриль после каждого использования. На корзине аэрогриля есть покрытие, поэтому не используйте для ее очистки металлическую мочалку или другие абразивные чистящие материалы, так как они могут повредить покрытие.

- Поддон для жарки, решетка:

Вы можете использовать мягкую хлопчатобумажную ткань или губку, смоченную нейтральным моющим средством, чтобы протереть поддон для жарки/решетку, затем смочите водой, чтобы стереть остатки моющего средства.

Примечание: поддон для жарки и решетку можно разделить и поместить в посудомоечную машину для очистки; корзину можно мыть в воде, но нельзя мыть в посудомоечной машине; однако, сам аэрогриль нельзя мыть водой или в посудомоечной машине.

Меры предосторожности при очистке

1. После использования аэрогриля сразу доставайте вилку питания из розетки. Не размещайте аэрогриль рядом с источником огня и не погружайте его в воду. Не кладите вилку питания непосредственно на аэрогриль во избежание появления царапин на его поверхности.
2. Чистку и техническое обслуживание следует производить только после того, как аэрогриль остыл.
3. Не используйте какие-либо разъедающие или абразивные чистящие материалы или мощные средства.

Примечание: регулярная чистка и техническое обслуживание аэрогриля помогут продлить срок его службы.

Советы по обслуживанию

- К ремонту аэрогриля допускаются только профессионально обученные и квалифицированные специалисты.
- Остальным лицам не следует ремонтировать аэрогриль без разрешения во избежание серьезных последствий.
- Если аэрогриль работает неисправно, обратитесь к разделу «Устранение неполадок», прежде чем связаться со службой послепродажного обслуживания.
- Если проблема не может быть решена, пожалуйста, отсоедините шнур питания и обратитесь в службу послепродажного обслуживания.

Устранение неполадок

Проблема	Возможные причины	Решения
Аэрогриль не функционирует.	Аэрогриль не подключен к источнику питания.	Вставьте шнур питания в заземленную электрическую розетку.
	Корзина установлена неправильно.	Извлеките корзину и установите ее на место.
На дисплее отображается «E1».	В датчике произошел разрыв цепи.	Свяжитесь со службой послепродажного обслуживания.
На дисплее отображается «E2».	В датчике произошло короткое замыкание.	Свяжитесь со службой послепродажного обслуживания.
Вентилятор не вращается.	Лопасть вентилятора застряла.	Свяжитесь со службой послепродажного обслуживания.
	Мотор поврежден или в других компонентах произошел разрыв цепи.	Свяжитесь со службой послепродажного обслуживания.
Из аэрогриля идет белый дым.	Пытаетесь приготовить продукты с высоким содержанием масла.	Когда вы жарите ингредиенты с большим содержанием жира, образуется много дыма, это нормальное явление.
	В аэрогриле все еще есть остатки жира после предыдущей программы приготовления.	Обязательно очищайте аэрогриль после каждой программы приготовления.
Не удается плавно вставить корзину в аэрогриль.	Слишком много ингредиентов в корзине.	Ингредиенты в корзине не должны превышать максимальной отметки.
	Корзина установлена неправильно.	Правильно установите корзину.
Функция готовки по расписанию не работает согласно запросу.	Установлено слишком короткое время готовки по расписанию.	Заданное время готовки по расписанию должно быть больше времени готовки.
	Время готовки по расписанию не сохраняется.	Заданное время готовки по расписанию сохраняется и выполняется нажатием ручки управления.
Невозможно подключить Wi-Fi.	Не актуальная версия приложения Mi Home/Xiaomi Home.	Обновите приложение Mi Home/Xiaomi Home до последней версии.
	Сигнал Wi-Fi слишком слабый.	Переместите изделие в место с достаточно сильным сигналом.
Невозможно подключить аэрогриль.	Не удастся подключиться к сети Wi-Fi.	Проверьте, нормально ли подключен Wi-Fi или сбросьте настройки Wi-Fi для переподключения.

Электрическая схема

- | | |
|--------------------------|--------------------|
| 1 ЖК-дисплей | 6 Мотор |
| 2 Защитный выключатель | 7 Панель питания |
| 3 Панель управления | 8 Галогенная лампа |
| 4 Нагревательный элемент | 9 Галогенная лампа |
| 5 Предохранитель | 10 Предохранитель |

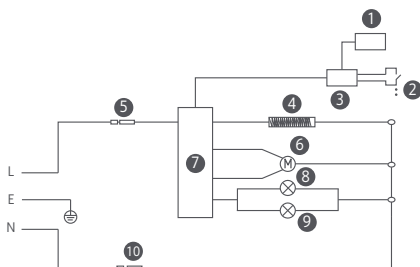

Технические характеристики

Название: электропечь (аэрогриль)	Объем: 5,5 л	Цвет: белый
Модель: MAF15	Номинальная частота: 50–60 Гц	Вес нетто: 5,2 кг
Номинальная мощность: 1600 Вт	Номинальное напряжение: 220–240 В	Вес брутто: 6,2 кг
Максимальная выходная мощность модуля Wi-Fi: < 20 дБм	Рабочий диапазон частот: 2412–2472 МГц	
Температура хранения: от -10 °С до 40 °С	Влажность при хранении: 35–75 %	
Рабочая температура: от -10 °С до 40 °С	Размеры упаковки: 425 × 330 × 330 мм	
Беспроводное подключение: Wi-Fi IEEE 802.11 b/g/n, 2,4 ГГц	Срок службы: 1 год	

При обычных условиях использования между антенной этого оборудования и телом пользователя должно сохраняться расстояние не менее 20 см.



Настоящим компания Ningbo Careline Electric Appliance Co., Ltd. заявляет, что тип радиооборудования электропечь (аэрогриль) MAF15 соответствует требованиям Директивы 2014/53/EU. Полный текст декларации о соответствии нормативным требованиям ЕС доступен по следующему адресу:
<http://www.mi.com/global/service/support/declaration.html>



Все изделия, обозначенные символом раздельного сбора отработанного электрического и электронного оборудования (WEEE, директива 2012/19/EU), следует утилизировать отдельно от несортируемых бытовых отходов. С целью охраны здоровья и защиты окружающей среды такое оборудование необходимо сдавать на переработку в специальные пункты приема электрического и электронного оборудования, определенные правительством или местными органами власти. Правильная утилизация и переработка помогут предотвратить возможные негативные последствия для окружающей среды и здоровья человека. Чтобы узнать, где находятся такие пункты сбора и как они работают, обратитесь в компанию, занимающуюся установкой оборудования, или в местные органы власти.



Соответствие техническим регламентам:
 TP TC 020/2011 «Электромагнитная совместимость технических средств»
 TP TC 004/2011 «О безопасности низковольтного оборудования»
 TP EAЭС 037/2016 «Об ограничении применения опасных веществ в изделиях электротехники и радиоэлектроники»

Изготовлено для: Xiaomi Communications Co., Ltd.
 Изготовитель: Ningbo Careline Electric Appliance Co., Ltd.
 (компания Экосистемы Mi)
 Адрес: No.558, Wei'er Road, Andong Industrial Zone,
 Hangzhou Bay New Area, Ningbo, 315327, Zhejiang, China
 Чтобы получить дополнительную информацию, посетите сайт www.mi.com
 Дата изготовления: см. на упаковке
 Сделано в Китае
 Правила и условия реализации: без ограничений.
 Сведения об импортере и контактная информация отдела послепродажного обслуживания указаны на упаковке.
 Версия руководства пользователя: V1.0

Przed rozpoczęciem korzystania z produktu należy dokładnie zapoznać się z niniejszą instrukcją i zachować ją na przyszłość.

Dziękujemy za zakup Wielofunkcyjnej frytkownicy Xiaomi Smart Air Fryer 5,5 l. Produkt ten jest przeznaczony wyłącznie do użytku domowego.

Ilustracje produktu, akcesoriów i interfejsu użytkownika przedstawione w niniejszej instrukcji obsługi służą jedynie jako odniesienie. Rzeczywisty produkt i funkcje mogą różnić się od przedstawionych w związku z ulepszeniami produktu.

Instrukcje dotyczące bezpieczeństwa

- Ten produkt może być używany przez dzieci w wieku powyżej 8 lat oraz osoby o ograniczonych zdolnościach ruchowych, postrzegania lub umysłowych, a także przez osoby bez doświadczenia ze sprzętem bądź z brakiem wiedzy na jego temat, jeśli odbywa się to pod nadzorem lub zgodnie z instrukcją użytkowania sprzętu w bezpieczny sposób i ze zrozumieniem występujących zagrożeń. Dzieci nie powinny bawić się urządzeniem. Czyszczenie i konserwacja mogą być przeprowadzane przez dzieci w wieku powyżej 8 lat tylko wtedy, gdy odbywa się to pod nadzorem.
- Wielofunkcyjną frytkownicę i przewód zasilania należy trzymać poza zasięgiem dzieci w wieku poniżej 8 lat.
- Wyłącznie do użytku domowego.
- W razie uszkodzenia lub zniszczenia przewodu zasilania należy go wymienić u producenta lub w serwisie posprzedażnym w celu uniknięcia niebezpieczeństwa.
- Temperatura dostępnych powierzchni może wzrosnąć po uruchomieniu wielofunkcyjnej frytkownicy.
- Podczas korzystania z wielofunkcyjnej frytkownicy powierzchnia łatwo się nagrzewa.
- Wielofunkcyjnej frytkownicy nie można obsługiwać za pomocą zewnętrznego minutnika ani niezależnego pilota zdalnego sterowania.
- Nie zatykaj wlotów i wylotów powietrza w wielofunkcyjnej frytkownicy ani ujścia rozpraszającego ciepło podczas korzystania z produktu – w przeciwnym razie może dojść do zakłócenia normalnego procesu rozpraszania ciepła.
- Nieprzygotowani profesjonalnie technicy nie powinni modyfikować wewnętrznego okablowania wielofunkcyjnej frytkownicy.
- Nie używaj węgla ani innych podobnych źródeł gorąca do podgrzewania kosza, płyty do smażenia lub grilla.

- Nie umieszczaj kosza na innych źródłach gorąca, takich jak kuchenka indukcyjna czy gazowa.
- Nie podłączaj przewodu zasilania do gniazdka ani nie odłączaj go mokrymi rękami, bo może to spowodować porażenie prądem.
- Nie używaj przewodu zasilania z poluzowanymi złączami lub słabym stykiem.
- Unikaj przesuwania się przewodu zasilania poprzez ostre przedmioty, aby uniknąć uszkodzenia go.
- Nie używaj wielofunkcyjnej frytkownicy do przechowywania przedmiotów, zwłaszcza łatwopalnych, wybuchowych lub korozyjnych.
- Nie uciskaj nadmiernie, nie zginaj ani nie wykręcaj przewodu zasilania, ani też nie umieszczaj na nim ciężkich przedmiotów – w przeciwnym razie może dojść do odstonięcia lub przerwania rdzenia.
- Jeśli wielofunkcyjna frytkownica nie działa prawidłowo lub wystąpi usterka, natychmiast przestań jej używać i odłącz od źródła zasilania.
- Wielofunkcyjnej frytkownicy nie można uruchomić bez umieszczenia kosza na swoim miejscu.
- Aby uniknąć poparzeń, nie dotykaj kosza gołymi rękoma podczas lub po korzystaniu z urządzenia.
- Aby zapobiec ryzyku uduszenia, nie pozwalaj dzieciom przebywać w pobliżu folii do owijania i opakowania ani bawić się nimi.
- Nie używaj plastikowych przyborów ani zwykłego papieru do owijania w celu owijania żywności przeznaczonej do gotowania.
- Aby uniknąć uszkodzeń lub wadliwego działania, nie upuszczaj wielofunkcyjnej frytkownicy ani nie uderzaj w nią twardymi przedmiotami.
- Aby uniknąć porażenia prądem lub urazu ciała, nie wsadzaj szpilek, drutów ani innych przedmiotów do otworów wielofunkcyjnej frytkownicy.
- Nie używaj akcesoriów innych niż zalecane przez producenta.
- Normalny zakres wysokości roboczej dla tego produktu wynosi 0–2000 metrów.
- Podczas obsługi należy zachować odległość co najmniej 30 cm między wylotami powietrza a innymi urządzeniami.
- Podczas obsługi wielofunkcyjnej frytkownicy nie poruszaj ani nie potrząsaj nią.

- Aby uniknąć zagrożeń, nie umieszczaj żadnych ciał obcych w przełączniku bezpieczeństwa.
- Umieszczając wielofunkcyjną frytkownicę w szafce kuchennej itp., upewnij się, że jest ona dobrze wietrzona.
- Przed przystąpieniem do czyszczenia lub naprawy odłącz wielofunkcyjną frytkownicę od gniazdka.
- Aby uniknąć uszkodzenia produktu lub wypadków, produkt należy umieścić na równej, odpornej na ciepło powierzchni.
- Upewnij się, że silikonowe części wielofunkcyjnej frytkownicy nie stykają się z etanolem lub roztworem zawierającym ponad 50% alkoholu.
- Aby uniknąć porażenia prądem lub innych zagrożeń, upewnij się, że gniazdko elektryczne, do którego podłączona jest wielofunkcyjna frytkownica, jest dobrze uziemione.
- Używaj wyłącznie uziemionego gniazdka elektrycznego o znamionowej wartości prądu 10 A, aby uniknąć ryzyka pożaru i innych potencjalnych zagrożeń.



UWAGA: Gorące powierzchnie.

Przegląd produktu

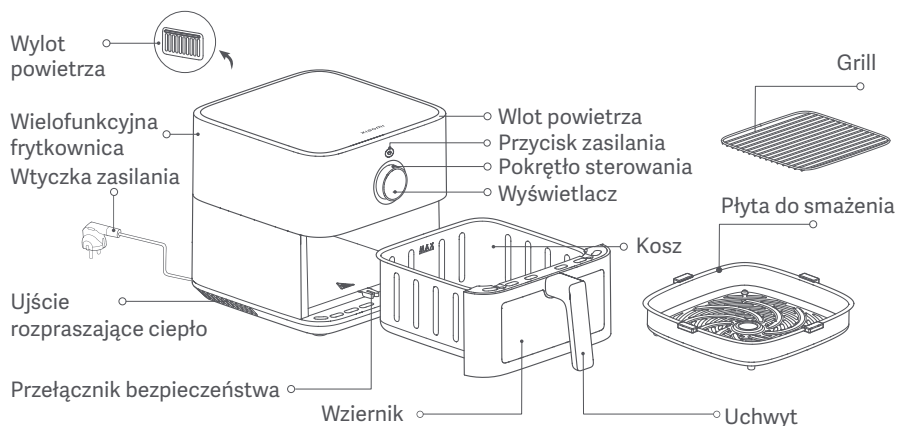

Uwagi: 1. Silikonowa guma na płycie do smażenia wykonana jest z materiałów dopuszczonych do kontaktu z żywnością, odpornych na wysoką temperaturę, które zapobiegają zdrapaniu warstwy kosza przez krawędzie tej płyty i zwiększają jej stabilność. Nie usuwaj silikonowej gumy z płyty do smażenia.

2. Za małe składniki nie są odpowiednie do wykorzystania na grillu. Upewnij się, że składniki nie wypadają przez szpary w grillu.

Pokrętko sterowania



Naciśnij przycisk zasilania, aby włączyć/wyłączyć.

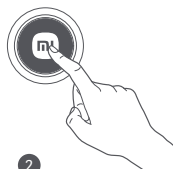

Naciśnij, aby potwierdzić wybór.



Naciśnij i przytrzymaj przez 1 sekundę, aby powrócić do poprzedniego menu.

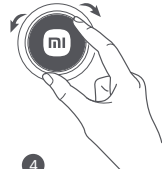

Przekręć w lewo/prawo, aby zmienić funkcje.

Jak używać

Podłącz przewód zasilania i naciśnij przycisk zasilania, aby włączyć wielofunkcyjną frytkownicę.

Uwagi: 1. Po pierwszym włączeniu wielofunkcyjnej frytkownicy naciśnij przycisk zasilania i przejdź do ekranu wyboru języka, przekręć pokrętko sterowania do preferowanego języka, a następnie naciśnij je, aby potwierdzić wybór.

2. Po pierwszym włączeniu wielofunkcyjna frytkownica może wydzielać słaby zapach. Aby się go pozbyć, najlepiej uruchomić wielofunkcyjną frytkownicę z pustym koszykiem, przy maksymalnej temperaturze (220°C) i na pięć minut.

Podczas pracy z pustym koszykiem wielofunkcyjna frytkownica może wydzielać trochę białego dymu lub zapach – jest to zupełnie normalne.

Włączanie

Podłącz przewód zasilania i naciśnij przycisk zasilania, aby włączyć wielofunkcyjną frytkownicę.

Wyłączanie

Naciśnij przycisk zasilania, aby wyłączyć wielofunkcyjną frytkownicę bez względu na tryb, w którym się znajduje.



Ustawianie Wi-Fi





- Resetowanie Wi-Fi:

Naciśnij pokrętkę sterowania, aby przejść do funkcji „Resetowanie połączenia Wi-Fi” na ekranie Wi-Fi, a następnie naciśnij je, aby wybrać „Tak” i zresetować Wi-Fi albo przekręć, aby wybrać „Nie” i opuścić funkcję resetu Wi-Fi.

- Włączanie/wyłączanie Wi-Fi:

Naciśnij pokrętkę sterowania, aby przejść do funkcji „Włączyć/wyłączyć Wi-Fi” na ekranie Wi-Fi, a następnie naciśnij je, aby wybrać „Tak” i włączyć lub wyłączyć Wi-Fi albo przekręć, aby wybrać „Nie” i cofnąć zmianę.

Wskaźnik statusu Wi-Fi

			
Oczekiwanie na szybkie połączenie...	Ponowne łączenie po rozłączeniu...	Połączono pomyślnie	Aktualizowanie...
Wskaźnik Wi-Fi miga wolno	Wskaźnik Wi-Fi miga szybko	Wskaźnik Wi-Fi pozostaje włączony	Wskaźnik Wi-Fi miga szybko

Uwaga: Jeśli po upływie 30 minut wielofunkcyjna frytkownica nie połączy się z Wi-Fi, wskaźnik Wi-Fi zgaśnie.

Aktualizowanie oprogramowania układowego

Podczas aktualizowania oprogramowania układowego za pośrednictwem aplikacji Mi Home/Xiaomi Home wyświetlacz wskazuje, że aktualizacja jest w toku. Po zakończeniu aktualizacji wielofunkcyjna frytkownica automatycznie uruchomi się ponownie.

Uwaga: Aplikacja Mi Home/Xiaomi Home zaktualizuje oprogramowanie układowe, chyba że wielofunkcyjna frytkownica albo wyświetlacz jest wyłączony lub jeśli połączenie Wi-Fi zostanie przerwane. Podczas aktualizacji nie można wykonywać innych operacji.

Łączenie z aplikacją Mi Home/Xiaomi Home

Ten produkt współpracuje z aplikacją Mi Home/Xiaomi Home*. Steruj urządzeniem w aplikacji Mi Home/Xiaomi Home.



1D3EF2C4

- Zeskanuj kod QR, aby pobrać i zainstalować aplikację. Jeśli aplikacja jest już zainstalowana, nastąpi przekierowanie do strony konfiguracji połączenia. Aby pobrać i zainstalować aplikację, możesz też wyszukać nazwę „Mi Home/Xiaomi Home” w sklepie z aplikacjami.
- Otwórz aplikację Mi Home/Xiaomi Home, naciśnij przycisk „+” w górnym prawym rogu ekranu i wykonaj polecenia, aby dodać urządzenie.

* Nazwa aplikacji Xiaomi Home obowiązuje w Europie (za wyjątkiem Rosji). Nazwa aplikacji wyświetlana w urządzeniu użytkownika jest obowiązująca.

Uwaga: Wersja aplikacji mogła zostać uaktualniona. Wykonuj instrukcje bieżącej wersji aplikacji.

Gotowanie

Przygotowanie

Składniki można marynować i spróbować przed gotowaniem.

Uwaga: Nie przyrządzaj posiłków zawierających sodę oczyszczoną (wodorotlenek sodu), takich jak prele, aby zapobiec uszkodzeniu powłoki wielofunkcyjnej frytkownicy.

Rozpocznij gotowanie

1. Umieść wielofunkcyjną frytkownicę na stabilnej, równej powierzchni i upewnij się, że wokół niej cyrkuluje powietrze.

2. Umieść płytę do smażenia na spodzie wielofunkcyjnej frytkownicy i połóż na niej przygotowane jedzenie. Nie wypełniaj płyty nadmiernie ani nie układaj na niej jedzenia poza krawędź. Dzięki temu rezultaty gotowania będą znakomite bez konieczności obracania jedzenia.

Uwagi: 1. Przepełnienie wielofunkcyjnej frytkownicy składnikami może zakłócić przepływ ciepłego powietrza wewnątrz niej, a w konsekwencji – zapobiec równomiernemu ogrzewaniu. Aby uzyskać jak najlepsze rezultaty, konieczna może okazać się regulacja czasu gotowania i obrócenie jedzenia.

2. Jeśli wykorzystywanych jest więcej składników, użyj grilla, aby ułożyć je warstwami.

3. Po wepchnięciu kosza do wielofunkcyjnej frytkownicy obróć pokrętkę sterowania, aby wybrać odpowiedni przepis i ustawić parametry (takie jak ilość składników, tryb, temperatura i czas gotowania). Następnie naciśnij pokrętkę, aby potwierdzić ustawienia i rozpocząć gotowanie.

Uwagi:

1. Czas i temperaturę gotowania (oprócz trybu jogurtu) można wyregulować podczas przyrządzania posiłku bez potrzeby wstrzymywania procedury. Po zakończeniu regulacji naciśnij pokrętkę sterowania, aby potwierdzić nowe ustawienia.

Gotowanie będzie przebiegać zgodnie z zaktualizowanymi parametrami.

2. Podczas gotowania nie można zmienić przepisu ani trybu.

3. W trybie od tłuszczu można wyregulować czas gotowania, lecz nie temperaturę.

4. Jeśli w trakcie gotowania kosz zostanie wyciągnięty z wielofunkcyjnej frytkownicy, licznik zamiga, a proces zostanie wstrzymany. W takiej sytuacji nie można regulować parametrów. Ponowne włożenie koszyka spowoduje wznowienie odliczania i gotowania.

Uwaga: Jeśli w urządzeniu znajduje się ponad 500 g frytek, w połowie gotowania pojawi się komunikat wskazujący na konieczność podrzucenia składników.

5. Po zakończeniu odliczania wielofunkcyjna frytkownica wyemituje długi dźwięk, który oznacza koniec gotowania. Ostrożnie wyjmij kosz i użyj szczypec, aby wyjąć jedzenie.

OSTRZEŻENIA: 1. Po zakończeniu gotowania kosz jest bardzo gorący, więc nie dotykaj go, aby uniknąć poparzeń.

2. Jeśli pod koniec gotowania włączona zostanie funkcja utrzymywania ciepła, wielofunkcyjna frytkownica automatycznie przejdzie w tryb utrzymywania ciepła.

Inne operacje

1. Ustawienia języka

- Włącz wielofunkcyjną frytkownicę, przejdź do ustawień i naciśnij pokrętko sterowania, aby przejść do ekranu wyboru języka.
- Przekręć pokrętko sterowania naabrany język i naciśnij, aby potwierdzić.

2. Tryb ręczny

- Po włączeniu wielofunkcyjnej frytkownicy naciśnij pokrętko sterowania, aby przejść w tryb ręczny, a następnie obróć je do preferowanej temperatury gotowania, naciśnij, aby ustawić czas i obróć do preferowanego czasu gotowania; na koniec naciśnij pokrętko sterowania, aby rozpocząć ręczny program gotowania.

3. Regulacja temperatury/czasu

- Temperaturę można regulować w zakresie od 40°C do 220°C. Czas można regulować w zakresie 0–24 godzin.
- W przypadku temperatury gotowania każdy obrót pokrętkła sterowania zmieni temperaturę o 5°C.
- Jeśli podczas regulacji lub modyfikacji parametrów czasu w trybie gotowania zgodnie z przepisem temperatura gotowania mieści się w zakresie od 80°C do 220°C, regulowany czas gotowania będzie wynosić ≤1 godzinę; jeśli temperatura gotowania wynosi <80°C, regulowany czas gotowania będzie wynosić ≤24 godziny.
- Podczas regulacji czasu gotowania lub planowanego czasu zakończenia zwróć uwagę na szybkość, z jaką obracasz pokrętko sterowania. Jeśli regulowany zakres czasu wynosi ≥60 minut, szybkie przekręcenie pokrętkła sterowania zmieni czas o 60 minut, natomiast wolne przekręcenie zmieni czas o 1 minutę. Jeśli regulowany zakres czasu wynosi <60 minut, szybkie przekręcenie pokrętkła sterowania zmieni czas o 10 minut, natomiast wolne przekręcenie zmieni czas o 1 minutę.

4. Planowane gotowanie

- Naciśnij pokrętko sterowania, aby wybrać funkcję planowania, obróć je, aby wybrać planowany przepis, a następnie ustaw temperaturę/czas gotowania i planowany czas. Wielofunkcyjna frytkownica automatycznie rozpocznie gotowanie w odpowiednim momencie, aby zapewnić zakończenie gotowania w planowanym czasie. Następnie przejdzie w tryb utrzymywania ciepła lub zakończy gotowanie.

Uwagi:

1. Planowany czas musi być dłuższy niż czas gotowania, ale krótszy niż 24 godziny.
2. Planowany czas oznacza całkowity okres, w jakim gotowanie powinno się zakończyć. Przykładowo, jeśli na wyświetlaczu pojawi się czas „02:40”, oznaczać to będzie, że gotowanie zakończy się za 2 godziny i 40 minut.
3. Funkcja planowania nie działa w trybie jogurtu, suszonych owoców i rozmrażania.

5. Funkcja utrzymywania ciepła

- Funkcja utrzymywania ciepła jest domyślnie włączona. Funkcję można włączyć lub wyłączyć po przejściu do opcji Ustawienia > Ustawienia termostatu i naciśnięciu pokrętła sterowania na wyświetlaczu. Naciśnięcie i przytrzymanie na wyświetlaczu przez 1 sekundę jest potrzebne do wyłączenia trybu utrzymywania ciepła, jeśli został włączony.
- Funkcja utrzymywania ciepła będzie działać przez 30 minut w temperaturze 80°C. Jeśli po włączeniu tej funkcji kosz zostanie wyciągnięty z wielofunkcyjnej frytkownicy, działanie funkcji i powiązanego czasomierza zostanie natychmiast wstrzymane. Jeśli kosz zostanie włożony ponownie przed upływem minuty, funkcja i czasomierz wznowią działanie w punkcie, w którym zostało przerwane. Jeśli kosz nie zostanie włożony w ciągu minuty, funkcja wyłączy się i pojawi się ekran główny odpowiedniego przepisu.

OSTRZEŻENIA: 1. Jeśli po włączeniu funkcji utrzymywania ciepła temperatura zostanie ustawiona na $\geq 80^{\circ}\text{C}$, wielofunkcyjna frytkownica przejdzie w tryb utrzymywania ciepła po zakończeniu gotowania. W przeciwnym razie etap utrzymywania ciepła zostanie pominięty i automatycznie wyświetli się ekran zakończenia gotowania.
2. Funkcja utrzymywania ciepła nie działa w trybie jogurtu, warzyw, suszonych owoców i rozmrażania.

6. Wstrzymywanie/anulowanie gotowania

- W trybie gotowania naciśnij pokrętło sterowania, aby wstrzymać gotowanie. Podczas gotowania lub po zatrzymaniu wielofunkcyjnej frytkownicy naciśnij i przytrzymaj pokrętło sterowania przez sekundę, aby przejść do ekranu anulowania gotowania. Wybierz Tak, aby anulować gotowanie i przejść do ekranu trybu ręcznego.

UWAGA: Podczas gotowania można obrócić pokrętło sterowania, aby wyregulować temperaturę i parametry czasu. W trakcie regulacji migać będą odpowiadające liczby. Po zakończeniu regulacji naciśnij pokrętło sterowania, aby potwierdzić wybór nowych parametrów.

7. Tryb przepisów w chmurze

- Po wybraniu i uruchomieniu przepisu w chmurze za pośrednictwem aplikacji Mi Home/Xiaomi Home, wielofunkcyjna frytkownica automatycznie rozpocznie gotowanie zgodnie z tym przepisem. Po zakończeniu gotowania wielofunkcyjna frytkownica przejdzie do ekranu trybu ręcznego.

Uwagi: 1. Funkcja planowania jest dostępna podczas korzystania z przepisów w chmurze.

2. Z przepisów w chmurze nie można korzystać w następujących warunkach:

- ① Wielofunkcyjna frytkownica lub wyświetlacz jest wyłączony.
- ② Brak połączenia Wi-Fi.
- ③ Wielofunkcyjna frytkownica jest w trybie gotowania/planowania/utrzymywania ciepła.
- ④ Kosz został wyciągnięty z wielofunkcyjnej frytkownicy.

8. Tryb odtłuszczania

- Tryb odtłuszczania umożliwia zwiększenie uwalniania tłuszczu z jedzenia podczas gotowania bez oleju, co sprzyja redukcji podaży tłuszczów.
- Ten tryb jest odpowiedni zwłaszcza w przypadku skrzydełek z kurczaka, steków wołowych i kotletów baranich, ale nie nadaje się do stosowania w przypadku innych przepisów, w tym przepisów w chmurze lub niestandardowych.
- Po wybraniu trybu odtłuszczania nie można zmieniać trybu gotowania ani parametrów w ramach zaplanowanego procesu. Podczas gotowania można regulować czas gotowania, lecz nie tryb ani temperaturę.

9. Komunikat o błędzie

- Po wykryciu błędu na wyświetlaczu wielofunkcyjnej frytkownicy pojawi się symbol „E1” lub „E2” i rozlegną się trzy krótkie sygnały dźwiękowe.

Czyszczenie i konserwacja

Przed przystąpieniem do czyszczenia i konserwacji wielofunkcyjnej frytkownicy odłącz przewód zasilania i poczekaj, aż się ochłodzi do bezpiecznej temperatury. Podczas czyszczenia wielofunkcyjnej frytkownicy wyjmij z niej kosz.

- Powierzchnia wielofunkcyjnej frytkownicy:
Powierzchnię wielofunkcyjnej frytkownicy może przetrzeć suchą, miękką szmatką lub gąbką zwilżoną neutralnym środkiem czyszczącym.
- Wnętrze:
Aby usunąć plamy z wnętrza wielofunkcyjnej frytkownicy, użyj odpowiednią ilość detergentu rozpuszczonego w gorącej wodzie i nałóż go na powierzchnię, a następnie pozostaw na około 10 minut; użyj miękkiej gąbki zwilżonej wodzą, aby usunąć resztki detergentu.
- Kosz:
Po każdym użyciu wyczyść wielofunkcyjną frytkownicę. Kosz wielofunkcyjnej frytkownicy jest powlekany, więc podczas czyszczenia nie używaj wełny stalowej ani innych ściernych materiałów czyszczących, bo mogą one uszkodzić powłokę.
- Płyta do smażenia i grill:
Podczas czyszczenia używaj miękkiej, bawełnianej szmatki lub gąbki zwilżonej neutralnym środkiem czyszczącym, a następnie zmocz wodą, aby usunąć resztki detergentu.

Uwaga: Płyte do smażenia i grill można oddzielić i umieścić w zmywarce; kosz można umyć w wodzie, ale nie w zmywarce. Wielofunkcyjnej frytkownicy nie można czyścić w wodzie ani w zmywarce.

Środki ostrożności związane z czyszczeniem

1. Po zakończeniu korzystania z wielofunkcyjnej frytkownicy odłącz wtyczkę zasilania. Nie umieszczaj wielofunkcyjnej frytkownicy w pobliżu źródła ognia i nie zanurzaj jej w wodzie. Nie umieszczaj wtyczki zasilania bezpośrednio na wielofunkcyjnej frytkownicy, aby zapobiec zarysowaniu powierzchni.
2. Czyszczenie i konserwację należy wykonywać wyłącznie po ochłodzeniu się wielofunkcyjnej frytkownicy.
3. Nie stosuj korozyjnych lub ściernych materiałów ani środków czyszczących.

Uwaga: Regularne czyszczenie i konserwacja wielofunkcyjnej frytkownicy wydłużą jej okres eksploatacyjny.

Wskazówki dotyczące konserwacji

- Tylko odpowiednio przeszkoleni, wykwalifikowani technicy powinni przystępować do naprawy wielofunkcyjnej frytkownicy.
- Inne osoby nie powinny naprawiać wielofunkcyjnej frytkownicy bez pozwolenia – w przeciwnym razie grozi to poważnymi konsekwencjami.
- Jeśli wielofunkcyjna frytkownica nie działa normalnie, przed skontaktowaniem się z posprzedażowym działem serwisowym zapoznaj się z sekcją Rozwiązywanie problemów.
- Jeśli problem nie ustępuje, wyjmij przewód zasilania z gniazdka i odłącz go, a następnie skontaktuj się z posprzedażowym działem serwisowym.

Rozwiązywanie problemów

Problem	Prawdopodobne przyczyny	Rozwiązania
Wielofunkcyjna frytkownica nie działa.	Wielofunkcyjna frytkownica nie jest podłączona do zasilania.	Podłącz przewód zasilania do uziemionego gniazdka elektrycznego.
	Kosz nie jest umieszczony na swoim miejscu.	Wyciągnij kosz i wepchnij go ponownie na swoje miejsce.
Na wyświetlaczu pojawia się E1.	Obwód czujnika zepsuł się.	Skontaktuj się z posprzedażowym działem serwisowym.
Na wyświetlaczu pojawia się E2.	W czujniku wystąpiło zwarcie.	Skontaktuj się z posprzedażowym działem serwisowym.
Wentylator nie obraca się.	Skrzydło wentylatora jest zablokowane.	Skontaktuj się z posprzedażowym działem serwisowym.
	Silnik uległ uszkodzeniu lub obwód innych części składowych zepsuł się.	Skontaktuj się z posprzedażowym działem serwisowym.
Pojawił się biały dym.	Gotowanie tłustych składników.	Podczas smażenia składników zawierających większe ilości tłuszczu pojawia się dużo dymu i jest to zupełnie normalne.
	Wielofunkcyjna frytkownica nadal zawiera resztki tłuszczu po poprzednim programie gotowania.	Wyczyść wielofunkcyjną frytkownicę po każdym programie gotowania.
Kosza nie można włożyć gładko do wielofunkcyjnej frytkownicy.	W koszu znajduje się zbyt wiele składników.	Składniki w koszu nie mogą przekroczyć maksymalnego oznaczenia.
	Kosz nie jest włożony prawidłowo.	Włóż kosz prawidłowo.
Funkcja planowania nie działa, jak powinna.	Zaplanowany czas jest za krótki.	Planowany czas powinien być dłuższy niż czas gotowania.
	Zaplanowany czas nie został zapisany.	Planowany czas powinien zostać zapisany i wykonany poprzez naciśnięcie pokrętła sterowania.
Nie można połączyć Wi-Fi.	Wersja aplikacji Mi Home/Xiaomi Home nie jest najnowsza.	Zaktualizuj aplikację Mi Home/Xiaomi Home do najnowszej wersji.
	Sygnal Wi-Fi jest słaby.	Przejdź do miejsca, w którym sygnał jest wystarczająco silny.
Nie można połączyć wielofunkcyjnej frytkownicy.	Nie można połączyć się z Wi-Fi.	Sprawdź, czy Wi-Fi jest połączony normalnie lub zresetuj Wi-Fi, aby połączyć się ponownie.

Schemat elektryczny

- 1 Wyświetlacz LCD
- 2 Przełącznik bezpieczeństwa
- 3 Panel sterowania
- 4 Element grzejny
- 5 Bezpiecznik
- 6 Silnik
- 7 Płyta zasilania
- 8 Lampa halogenowa
- 9 Lampa halogenowa
- 10 Bezpiecznik

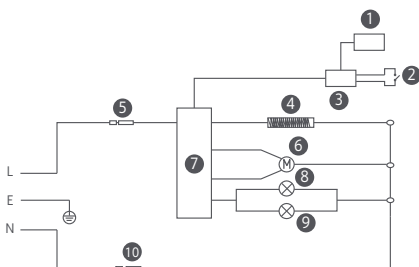

Dane techniczne

Nazwa: kuchenka (wielofunkcyjna frytkownica)	Pojemność: 5,5 l	Kolor: biały
Model: MAF15	Częstotliwość sieci zasilającej: 50–60 Hz	Masa netto: 5,2 kg
Moc nominalna: 1600 W	Napięcie znamionowe: 220–240 V~	Masa brutto: 6,2 kg
Maksymalna moc wyjściowa modułu Wi-Fi: <20 dBm	Częstotliwość robocza: 2412–2472 MHz	
Temperatura eksploatacji: od -10°C do 40°C	Wymiary opakowania: 425 × 330 × 330 mm	
Łączność bezprzewodowa: Wi-Fi IEEE 802.11 b/g/n 2,4 GHz		

W normalnych warunkach użytkowania to urządzenie powinno znajdować się w odległości 20 cm od anteny i ciała użytkownika.

CE Niniejszym firma Ningbo Careline Electric Appliance Co., Ltd. oświadcza, że urządzenie radiowe typu kuchenka (wielofunkcyjna frytkownica) MAF15 jest zgodne z dyrektywą 2014/53/UE. Pełny tekst deklaracji zgodności UE jest dostępny na następującej stronie internetowej: <http://www.mi.com/global/service/support/declaration.html>



Wszystkie produkty oznaczone tym symbolem są uznane za odpady sprzętu elektrycznego i elektronicznego (WEEE) zgodnie z Dyrektywą 2012/19/UE i nie mogą być wyrzucane po zakończeniu okresu użytkowania wraz z innymi odpadami. W celu ochrony zdrowia ludzi oraz środowiska naturalnego należy przekazać zużyty sprzęt do wyznaczonego punktu utylizacji wyznaczonego przez instytucje rządowe lub lokalne. Prawidłowe usunięcie zużytego produktu pomaga w zapobieganiu potencjalnym negatywnym skutkom oddziaływania na środowisko naturalne i zdrowie ludzi. Więcej informacji można uzyskać w urzędzie lokalnym lub od instalatora.

Wyprodukowano dla: Xiaomi Communications Co., Ltd.
Producent: Ningbo Careline Electric Appliance Co., Ltd.
(spółka Mi Ecosystem)
Adres: No.558, Wei'er Road, Andong Industrial Zone,
Hangzhou Bay New Area, Ningbo, 315327, Zhejiang, China
Więcej informacji: www.mi.com

Wersja instrukcji obsługi: V1.0

اقرأ هذا الدليل بعناية قبل الاستخدام واحتفظ به للرجوع إليه مستقبلاً.
شكراً لكم على اختياركم مقلاة Xiaomi الهوائية الذكية 5.5 لتر. هذا المنتج للاستخدام المنزلي فقط.
الرسوم التوضيحية للمنتج والملحقات وواجهة المستخدم في دليل المستخدم يتم توفيرها كمرجع فقط. وقد يختلف المنتج والوظائف الفعلية بسبب إدخال تحسينات على المنتج.

تعليمات الأمان

- يمكن للأطفال في سن 8 أعوام أو أكبر استخدام هذا الجهاز، وكذلك من يعانون من إعاقات جسدية أو حسية أو عقلية أو لديهم نقص في الخبرة والمعلومات بشرط الإشراف عليهم أو تزويدهم بتعليمات الاستخدام الآمن للجهاز وفهمهم للمخاطر المتعلقة به. يجب وضع الجهاز بعيداً عن متناول أيدي الأطفال. لا يجوز للأطفال العبث بالجهاز. ولا يجوز للأطفال القيام بأعمال التنظيف أو الصيانة ما لم يكونوا أكبر من 8 سنوات وتحت إشراف شخص بالغ.
- يرجى إبقاء المقلاة الهوائية وسلك الطاقة بعيداً عن متناول الأطفال ما دون 8 سنوات. للاستخدام المنزلي فقط.
- إذا كان سلك الطاقة تالفاً أو مُعطلاً، فيجب استبداله بواسطة الجهة المصنّعة أو قسم خدمة ما بعد البيع لتجنب مخاطر السلامة.
- قد ترتفع درجة حرارة السطح القابل للمس أثناء عمل المقلاة الهوائية.
- سيسخن السطح بسهولة أثناء استخدام المقلاة الهوائية.
- لا ينبغي استخدام المقلاة الهوائية عبر مؤقت خارجي أو جهاز تحكم مستقل عن بعد.
- لا تقم بسد مدخل الهواء والمخارج الخاصة بالمقلاة الهوائية، ولا فتحات توزيع الحرارة أثناء الاستخدام لتجنب التأثير على عملية توزيع الحرارة العادية الخاصة بها.
- لا يجوز لأي فنيين غير مدربين تدريباً مهنيّاً تعديل تمديدات الأسلاك الداخلية لـ المقلاة الهوائية.
- لا تستخدم الفحم أو أي مصادر وقود مماثلة أخرى لتسخين السلة أو طبق القلي أو الشواية.
- لا تضع السلة على أي مصادر حرارة أخرى، مثل الطباخ الحثي أو فرن الغاز.
- لا تقم بتوصيل أو فصل سلك الطاقة بيدتين مبتلتين لتجنب خطر التعرض لصدمة كهربائية.
- لا تستخدم سلك الطاقة إذا كان اتصاله مرتخياً أو ضعيف الاتصال.
- لا تدع سلك الطاقة يمر من خلال أشياء حادة لتجنب إتلاف سلك الطاقة.
- لا تستخدم المقلاة الهوائية لتخزين أي مواد، ولا سيما تلك المواد القابلة للاشتعال أو الانفجار أو التآكل.
- لا تفرط في الضغط على سلك الطاقة أو ثنيه أو لفه أو وضع أشياء ثقيلة عليه لمنع تعرية لفائف سلك الطاقة أو قطعها.
- توقف عن استخدام المقلاة الهوائية على الفور وقم بفصلها من مصدر الطاقة إذا كانت لا تعمل بصورة طبيعية أو كان بها أعطال.
- لا يمكن بدء تشغيل المقلاة الهوائية بدون وجود السلة في مكانها.

- لا تلمس السلة مباشرة بيديك أثناء الاستخدام أو بعد الاستخدام مباشرة لتجنب التعرض للحرق.
- لا تسمح للأطفال بالاقتراب من كيس التغليف والعبوة أو اللعب بها لتجنب وقوع حوادث الاختناق.
- لا تستخدم أي أواني بلاستيكية أو مواد لف ورقية عادية للف الأطعمة للتهي.
- لا تسقط المقلاة الهوائية أو تصدمها بأشياء صلبة لتجنب وقوع ضرر أو عطل.
- لا تدخل أي مسامير أو أسلاك أو أشياء أخرى في أي من فتحات المقلاة الهوائية لتجنب التعرض لصدمة كهربائية أو إصابة.
- لا تستخدم أي ملحقات غير موصى بها من الشركة المصنعة.
- نطاق ارتفاع التشغيل العادي لهذا المنتج هو 0-2000 متر.
- أثناء الاستخدام، حافظ على مسافة 30 سم أو أكثر بين مخرج الهواء والأجهزة الأخرى.
- لا تحرك أو تهز المقلاة الهوائية أثناء الاستخدام.
- لا تدخل أي أشياء غريبة في مفتاح الأمان لتجنب التعرض لأي خطر.
- عند وضع المقلاة الهوائية في خزانة المطبخ وما إلى ذلك، يرجى التأكد من تهويتها بصورة جيدة.
- يرجى التأكد من فصل المقلاة الهوائية من التيار الكهربائي قبل تنظيفها أو صيانتها.
- يجب استخدام المنتج على سطح مستوي ومقاوم للحرارة لتجنب إتلاف المنتج أو وقوع حوادث.
- تأكد أن أجزاء السيلكون لـ المقلاة الهوائية لا تلامس الإيثانول أو المحاليل التي تحتوي على نسبة أكثر من 50% كحول.
- تأكد من أن المأخذ الكهربائي الموصولة به المقلاة الهوائية مؤرض بصورة صحيحة لتجنب التعرض لصدمة كهربائية أو المخاطر الأخرى المتعلقة بالسلامة.
- استخدم مأخذ كهربائي مؤرض فقط مع تيار مقدر 10 أمبير لتجنب خطر وقوع حريق أو مخاطر محتملة أخرى.

تنبيه: أسطح ساخنة.



نظرة عامة حول المنتج

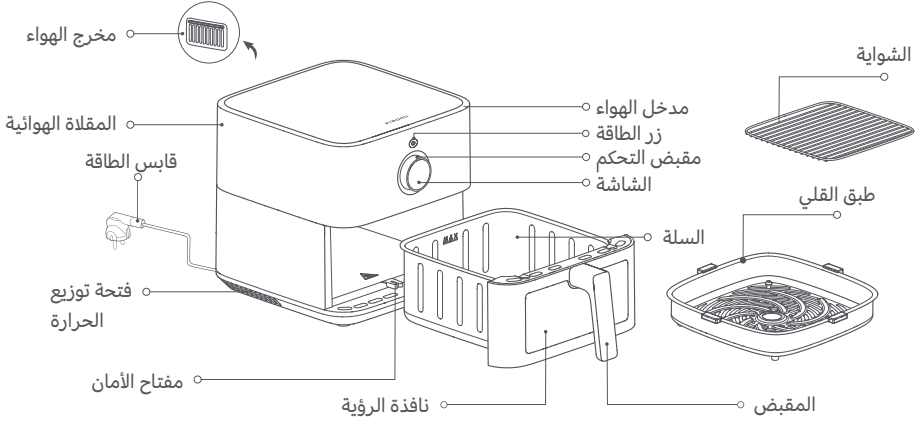

ملاحظات: 1. مطاط السيلكون المستخدم في طبق القلي مصنوع من مواد غير ضارة بالطعام مقاومة لدرجة الحرارة العالية لمنع تسبب حواف طبق القلي بخدش طلاء السلة وتحسين ثبات طبق القلي. لا تتم بإزالة مطاط السيلكون من طبق القلي.
2. المكونات التي تكون بالغة الصغر غير ملائمة للاستخدام على الشواية. يرجى التأكد من عدم وقوع تلك المكونات من خلال فجوات الشواية.

مقبض التحكم

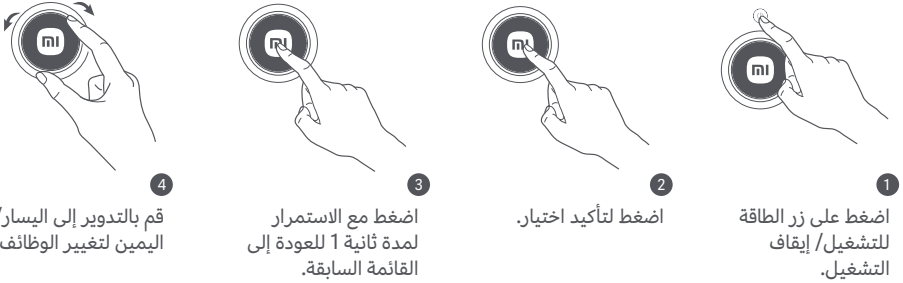

قم بالتدوير إلى اليسار/
اليمن لتغيير الوظائف.

اضغط مع الاستمرار
لمدة ثانية 1 للعودة إلى
القائمة السابقة.

اضغط لتأكيد اختيار.

اضغط على زر الطاقة
للتشغيل/ إيقاف
التشغيل.

ما طريقة الاستخدام

قم بتوصيل سلك الطاقة واضغط على زر الطاقة لتشغيل المقلاة الهوائية.

ملاحظات: 1. عند تشغيل المقلاة الهوائية للمرة الأولى، اضغط على زر الطاقة واذهب إلى شاشة اختيار اللغة، وقم بتدوير مقبض التحكم إلى اللغة المطلوبة، ثم اضغط على مقبض التحكم لتأكيد الاختيار.

2. قد تبعث رائحة طفيفة من المقلاة الهوائية عند استخدامها لأول مرة. يُنصح بتشغيل المقلاة الهوائية بسلة فارغة على درجة الحرارة القصوى (220 درجة مئوية) لمدة 5 دقائق لإزالة الرائحة. قد تبعث كمية صغيرة من الدخان الأبيض أو رائحة خلال تشغيل المقلاة الهوائية بسلة فارغة، وهذا أمر طبيعي.



التشغيل

قم بتوصيل سلك الطاقة واضغط على زر الطاقة لتشغيل
المقلاة الهوائية.

إيقاف التشغيل

اضغط على زر الطاقة لإيقاف تشغيل المقلاة الهوائية،
بصرف النظر عن الحالة التي تكون عليها.

ضبط إعداد Wi-Fi





- إعادة ضبط شبكة Wi-Fi:

اضغط على مقبض التحكم للدخول إلى "Reset Wi-Fi" عندما تكون في شاشة "Wi-Fi"، ثم اضغط على مقبض التحكم لاختيار Yes لإعادة ضبط Wi-Fi، أو قم بتدوير مقبض التحكم لاختيار No للترجع عن إعادة ضبط Wi-Fi.

- تمكين/تعطيل اتصال Wi-Fi:

اضغط على مقبض التحكم للدخول إلى "Enable/Disable Wi-Fi" عندما تكون في شاشة "Wi-Fi"، ثم اضغط على مقبض التحكم لاختيار Yes لتمكين أو تعطيل Wi-Fi، أو قم بتدوير مقبض التحكم لاختيار No للترجع عن التغيير.

مؤشر حالة Wi-Fi

			
جار التحديث...	تم الاتصال بنجاح	إعادة الاتصال بعد فصل الاتصال...	بانتظار الاتصال السريع...
مؤشر Wi-Fi يومض بسرعة	مؤشر Wi-Fi يبقى مضيئاً	مؤشر Wi-Fi يومض بسرعة	مؤشر Wi-Fi يومض ببطء

ملاحظة: إذا لم تتصل المقلاة الهوائية بشبكة Wi-Fi لمدة 30 دقيقة، سيتوقف مؤشر Wi-Fi.

تحديث البرنامج الثابت

أثناء تحديث البرنامج الثابت عبر تطبيق Mi Home/Xiaomi Home، تعرض الشاشة أن هناك تحديث قيد التقدم. عند اكتمال التحديث، سيتم إعادة تشغيل المقلاة الهوائية تلقائياً. ملاحظة: سيكون تطبيق Mi Home/Xiaomi Home قادراً على تحديث البرنامج الثابت ما لم تكن المقلاة الهوائية أو الشاشة الخاص بها متوقفة عن التشغيل، أو كان اتصال Wi-Fi مفصولاً. لا يمكن القيام بأي عمليات أخرى أثناء تقدم تحديث البرنامج الثابت.

الاتصال بتطبيق Mi Home/Xiaomi Home

يعمل هذا المنتج مع تطبيق Mi Home/Xiaomi Home*. تحكم في جهازك من خلال تطبيق Mi Home/Xiaomi Home.

- امسح كود QR ضوئياً لتنزيل التطبيق وتثبيته. سيتم توجيهك إلى صفحة إعداد الاتصال في حال كان التطبيق مثبتاً بالفعل، أو ابحث عن "Mi Home/Xiaomi Home" في متجر التطبيقات لتنزيله وتثبيته.
- افتح تطبيق Mi Home/Xiaomi Home، واضغط على "+" في أعلى الجانب الأيسر، ثم اتبع المطالبات لإضافة جهازك.
- * تتم الإشارة إلى التطبيق باسم تطبيق Xiaomi Home في أوروبا (عدا روسيا)، وبنبغي التعامل مع اسم التطبيق الذي يظهر على جهازك على أنه افتراضي. ملاحظة: ربما قد تم تحديث إصدار التطبيق، الرجاء اتباع التعليمات استناداً إلى إصدار التطبيق الحالي.



1D3EF2C4

الطهي

التحضيرات

يمكن تتيبيل المكونات حسب الذوق قبل الطهي. ملاحظة: م لا تقم بطهي أطعمة تحتوي على صودا الخبيز (هيدروكسيد الصوديوم)، مثل الكعك المملح، لتجنب إتلاف طلاء المقلاة الهوائية.

1. ضع المقلاة الهوائية على سطح ثابت ومستوى وتأكد من وجود دوران للهواء حول المقلاة الهوائية.

2. ضع طبق القلي في أسفل المقلاة الهوائية وضع الطعام المحضر في الطبق. تجنب الإفراط في ملئ الطعام أو تكديسه خارج حافة طبق القلي. هذا من شأنه أن يضمن الحصول على أفضل نتائج طهي دون الحاجة إلى تقليب الطعام.

ملاحظات: 1. الحشو الزائد للمقلاة الهوائية بالمكونات قد يتداخل مع تدفق الهواء الساخن داخلها، والذي يمكن أن يمنع تسخين الطعام بشكل متماثل. ربما يكون من الضروري تعديل وقت الطهي وتقليب الطعام لتحقيق تأثير الطهي المثالي.

2. إذا كان هناك المزيد من المكونات، استخدم الشواية لوضعها في طبقات.

3. عند إدخال السلة بالكامل في المقلاة الهوائية، قم بتدوير مقبض التحكم لتحديد الوصفة المناسبة وتعيين المعلمات (مثل كمية المكونات، الوضع، درجة حرارة الطهي، وقت الطهي) تبعاً لذلك. ثم اضغط على مقبض التحكم لتأكيد الإعدادات وبدء عملية الطهي.

ملاحظات:

1. يمكن تعديل وقت ودرجة حرارة الطهي (باستثناء الزيادي) أثناء عملية الطهي دون الحاجة إلى الإيقاف المؤقت. بعد إجراء التعديلات، اضغط على مقبض التحكم لتأكيد الإعدادات الجديدة، وسيتم مواصلة عملية الطهي بناء على هذه المعلمات المحدثة.

2. لا يمكن تبديل الوصفة ولا الوضع أثناء عملية الطهي.

3. يمكن تعديل وقت الطهي، وليس درجة الحرارة، في وضع إزالة الدهون.

4. عند سحب سلة المقلاة الهوائية للخارج أثناء الطهي، سيومض العد التنازلي وستتوقف عملية الطهي مؤقتاً. غير مسموح بتعديل المعلمات في هذه الحالة. إعادة السلة في مكانها يسمح باستئناف مؤقت الطهي، ومواصلة عملية الطهي.

ملاحظة: لطهي أكثر من 500 غم من البطاطس المقلية، سيصدر تنبيه في منتصف مدة الطهي لتقليب المكونات.

5. عند انتهاء العد التنازلي للطهي، ستصدر المقلاة الهوائية صوت تنبيه طويل للإشارة إلى اكتمال عملية الطهي. أخرج السلة بحذر واستخدم الملاقط لإخراج الطعام.

تنبيهات: 1. عند اكتمال الطهي، تكون السلة ساخنة للغاية، لذلك لا تلمسها لتجنب التعرض للحرق.

2. إذا تم تمكين وظيفة الاحتفاظ بالدفء في نهاية عملية الطهي، سوف تنتقل المقلاة الهوائية تلقائياً إلى وضع الاحتفاظ بالدفء.

عمليات أخرى

1. إعدادات اللغة

- شغل المقلاة الهوائية، اذهب إلى الإعدادات، واضغط على مقبض التحكم للدخول إلى شاشة اختيار اللغة.
- قم بتدوير مقبض التحكم إلى اللغة المطلوبة واضغط عليها للتأكيد.

2. الوضع اليدوي

- عندما تكون المقلاة الهوائية في وضع التشغيل، اضغط على مقبض التحكم لدخول الوضع اليدوي، ثم قم بتدوير مقبض التحكم إلى درجة حرارة الطهي المطلوبة، واضغط على مقبض التحكم لضبط الوقت وقم بتدوير مقبض لضبط إلى وقت الطهي المطلوب، وأخيراً اضغط على مقبض التحكم لبدء برنامج الطهي اليدوي.

3. تعديل درجة الحرارة/ الوقت

- يمكن تعديل درجة الحرارة بين 40 درجة مئوية و 220 درجة مئوية. ويمكن تعديل الوقت بين 0-24 ساعة.
- يتم ضبط درجة الحرارة للطهي بمقدار 5 درجات مئوية لكل دورة في مقبض التحكم.
- عند ضبط أو تعديل معلمات الوقت في وضع طهي الوصفة، إذا كانت درجة حرارة الطهي بين 80 درجة مئوية و 220 درجة مئوية، يكون وقت الطهي القابل للتعديل ≥ 1 ساعة؛ عندما تكون درجة حرارة الطهي > 80 درجة مئوية، يكون وقت الطهي القابل للتعديل ≥ 24 ساعة.
- عندما تقوم بضبط وقت الطهي أو وقت الانتهاء المجدول، يرجى الانتباه إلى سرعة تدوير مقبض التحكم. عندما يكون نطاق الوقت المعدل ≤ 60 دقيقة، سيؤدي تدوير مقبض التحكم بسرعة إلى ضبط الوقت بمقدار 60 دقيقة، في حين سيؤدي تدوير مقبض التحكم ببطء إلى ضبط الوقت بمقدار 1 دقيقة. عندما يكون نطاق الوقت المعدل > 60 دقيقة، سيؤدي تدوير مقبض التحكم بسرعة إلى ضبط الوقت بمقدار 10 دقائق، في حين سيؤدي تدوير مقبض التحكم ببطء إلى ضبط الوقت بمقدار 1 دقيقة.

4. الطهي المجدول

- اضغط على مقبض التحكم لتحديد وظيفة الجدول الزمني، ثم قم بتدوير مقبض التحكم لتحديد الوصفة المجدولة، ثم اضبط درجة حرارة/ وقت الطهي والوقت المجدول. ستبدأ المقلاة الهوائية تلقائياً في الطهي في الوقت المناسب للتأكد من إنهاء الطهي في الوقت المجدول، ثم تدخل حالة الاحتفاظ بالدفء أو تنتهي من الطهي عند الاكتمال.

ملاحظات:

1. ينبغي أن يكون الوقت المجدول أطول من وقت الطهي ولكن أقل من 24 ساعة.
2. يشير الوقت المجدول إلى المدة الزمنية الإجمالية التي يتوقع أن تنتهي فيها عملية الطهي. على سبيل المثال، إذا كانت القراءة المعروضة على الشاشة "02:40"، فهذا يشير إلى أن الطهي سينتهي خلال 2 ساعات و 40 دقيقة.
3. وظيفة الجدول الزمني غير مدعومة في أوضاع الزبادي والفاهكة المجففة وإذابة الجليد.

5. وظيفة الاحتفاظ بالدفء

- تكون وظيفة الاحتفاظ بالدفء ممكنة بالإعدادات الافتراضية. يمكن تمكين هذه الوظيفة أو تعطيلها بالانتقال إلى الإعدادات < إعدادات منظم الحرارة والضغط على مقبض التحكم على الشاشة. يلزم إجراء الضغط مع الاستمرار على الشاشة لمدة 1 ثانية لتعطيل وضع الاحتفاظ بالدفء عند تمكينه.
- يتم تعيين وظيفة الاحتفاظ بالدفء لتستمر 30 دقيقة عند درجة حرارة 80 درجة مئوية. إذا تم سحب سلة المقلاة الهوائية للخارج أثناء تمكين هذه الوظيفة، سيتم إيقاف الوظيفة والمؤقت الخاص بها مؤقتاً على الفور. إذا تمت إعادة وضع المقلاة الهوائية في غضون 1 دقيقة، ستواصل الوظيفة والمؤقت الخاص بها من حيث توقفت. إذا لم يتم إعادة وضع المقلاة الهوائية خلال 1 دقيقة، فسيتم إنهاء الوظيفة، وستعود المقلاة الهوائية إلى الشاشة الرئيسية للوصفة المعنية.
- تبيهاات: 1. عند تشغيل وظيفة الاحتفاظ بالدفء وتم تعيين درجة حرارة الطهي على ≤ 80 درجة مئوية، ستنقل المقلاة الهوائية إلى وضع الاحتفاظ بالدفء بعد اكتمال عملية الطهي. وإلا فإن المقلاة الهوائية سوف تتخطى مرحلة الاحتفاظ بالدفء وتعرض شاشة اكتمال الطهي مباشرة.
- 2. وظيفة الاحتفاظ بالدفء غير مدعومة في أوضاع الزبادي والخضروات والفاكهة المجففة وإذابة الجليد.

6. إيقاف المؤقت/ إلغاء الطهي

- عندما تكون المقلاة الهوائية في وضع الطهي، اضغط على مقبض التحكم لإيقاف الطهي مؤقتاً. عندما تكون المقلاة الهوائية في حالة الطهي أو متوقفة مؤقتاً، اضغط مع الاستمرار على مقبض التحكم لمدة 1 ثانية للدخول في شاشة إلغاء الطهي. حدد Yes لإلغاء الطهي والدخول في شاشة الوضع اليدوي.
- تبيهاات: خلال الطهي، يمكنك تدوير مقبض التحكم لضبط معلمات درجة الحرارة والوقت. ستومض الأرقام المقابلة خلال التعديل. بمجرد الانتهاء من الضبط، اضغط على مقبض التحكم لتأكيد المعلمات الجديدة.

7. وضع الوصفة على السحابة

- إذا قمت بتحديد وتنفيذ وصفة على السحابة باستخدام تطبيق Mi Home/Xiaomi Home، ستقوم المقلاة الهوائية بالطهي تلقائياً وفقاً للوصفة. بعد الطهي، ستدخل المقلاة الهوائية إلى شاشة الوضع اليدوي.
- ملاحظات: 1. تكون وظيفة الجدولة متاحة عند تنفيذ الوصفات على السحابة.
- 2. لا يمكن تنفيذ الوصفات على السحابة في ظل الظروف التالية:
 - ① المقلاة الهوائية أو الشاشة الخاصة بها متوقفة عن التشغيل.
 - ② عدم توفر اتصال Wi-Fi.
 - ③ المقلاة الهوائية في وضع الطهي/ الجدولة/ الاحتفاظ بالدفء.
 - ④ سلة المقلاة الهوائية مسحوبة للخارج.

8. وضع إزالة الدهون

- يمكن وضع إزالة الدهون من زيادة كمية التخلص من الدهون من الطعام أثناء الطهي بدون زيت، مما يساهم في تقليل تناول الدهون.
- هذه الوضع ملائم على وجه الخصوص للأصناف مثل أجنحة الدجاج، وشرائح اللحم البقري، وقطع لحم الضأن، ولكنه غير مخصص لوصفات أخرى أو الوصفات على السحابة/ الوصفات المخصصة.
- عند تحديد وضع إزالة الدهون، يصبح تغيير وضع الطهي أو المعلمات في حالة الجدولة غير متاح. لا يمكن تعديل سوى وقت الطهي، وليس وضع الطهي أو درجة الحرارة، أثناء الطهي.

9. رسالة الخطأ

- عندما تكتشف المقلاة الهوائية وجود خطأ، ستعرض الشاشة "E1" أو "E2"، وستصدر المقلاة الهوائية ثلاثة أصوات تنبيه قصيرة.

التنظيف والصيانة

قم بفصل سلك الطاقة قبل تنظيف وصيانة المقلاة الهوائية، وانتظر حتى تبرد إلى درجة حرارة آمنة قبل المتابعة. يرجى إخراج السلة من المقلاة الهوائية عند تنظيف المقلاة الهوائية.

- سطح المقلاة الهوائية:

يمكن مسح سطح المقلاة الهوائية بقطع قماش جافة وناعمة أو إسفنجة مرطبة بمنظف محايد.

- التجفيف:

إزالة اللطخات من الجزء الداخلي لـ المقلاة الهوائية، استخدم كمية ملائمة من المنظف المخفف في ماء ساخن على سطحها واتركه راکداً لمدة 10 دقائق على السطح، ثم استخدم إسفنجة ناعمة مبللة بالماء لمسح بقايا المنظف.

- السلة:

نظف المقلاة الهوائية بعد كل استخدام. السلة الخاصة بالمقلاة الهوائية مطلية، لذلك لا تستخدم الخريس أو مواد تنظيف كاشطة أخرى لتنظيفها لأن ذلك ربما يتلف الطلاء.

- طبق القلي والشواية:

استخدم قطعة قماش قطنية ناعمة أو إسفنجة مبللة بمنظف محايد لمسحها وتنظيفها، ثم بللها بالماء لمسح بقايا المنظف.

ملاحظة: يمكن فصل طبق القلي والشواية ووضعها في غسالة الأطباق لتنظيفها! يمكن غسل السلة في الماء، ولكن لا يمكن تنظيفها في غسالة الأطباق؛ ولكن لا يمكن غسل المقلاة الهوائية بالماء ولا تنظيفها في غسالة الأطباق.

التدابير الوقائية للتنظيف

1. بعد استخدام المقلاة الهوائية، يرجى فصل قابس الطاقة في الوقت المناسب. لا تضع المقلاة الهوائية بالقرب من مصدر للنار ولا تغمرها في الماء. لا تضع قابس الطاقة مباشرة على المقلاة الهوائية لتفادي خدش القابس لسطحها.
 2. لا تقم بتنظيف أو صيانة المقلاة الهوائية إلا بعد أن تبرد.
 3. لا تستخدم مواد تنظيف أو منظفات مسببة للتآكل أو كاشطة.
- ملاحظة: التنظيف والصيانة الدورية لـ المقلاة الهوائية من شأنه أن يساعد في تمديد عمر خدمتها.

نصائح الصيانة

- يمكن للفنيين المؤهلين والمدربين تدريباً مهنياً تصليح المقلاة الهوائية.
- ولا ينبغي لغيرهم تصليح المقلاة الهوائية دون إذن لتجنب وقوع أي عواقب خطيرة.
- عندما لا تعمل المقلاة الهوائية بصورة طبيعية، يرجى الرجوع إلى استكشاف الأخطاء وإصلاحها قبل الاتصال بفريق خدمة ما بعد البيع.
- في حال استمرت المشكلة، يرجى فصل سلك الطاقة لفصلها والاتصال بفريق خدمة ما بعد البيع.

استكشاف الأخطاء وإصلاحها

المشكلة	الأسباب المحتملة	الحلول
المقلاة الهوائية لا تعمل.	المقلاة الهوائية غير موصولة بمصدر للطاقة.	قم بتوصيل سلك الطاقة بمأخذ كهربائي مؤرض.
	لم يتم دفع السلة في مكانها.	اسحب السلة للخارج وادفعها مجدداً في مكانها.
الشاشة تعرض E1.	هناك دائرة مفصولة في المستشعر.	تواصل مع فريق خدمة ما بعد البيع.
الشاشة تعرض E2.	هناك ماس كهربائي في المستشعر.	تواصل مع فريق خدمة ما بعد البيع.
	نصلة المروحة عالقة.	تواصل مع فريق خدمة ما بعد البيع.
المروحة لا تدور.	المحرك تالف أو هناك دائرة مفصولة في مكونات أخرى.	تواصل مع فريق خدمة ما بعد البيع.
	طهي مكونات دهنية.	عندما تطهوا مكونات تحتوي على دهون كثيرة، سيكون هناك الكثير من الدخان وهذا طبيعي.
دخان أبيض يخرج.	لا يزال هناك بقايا دهون في المقلاة الهوائية من برنامج الطهي السابق.	تأكد من تنظيف المقلاة الهوائية بعد كل برنامج طهي.
	هناك الكثير من المكونات في السلة.	لا يمكن أن تتجاوز المكونات في السلة علامة الحد الأقصى.
لا يمكنني إدخال السلة في المقلاة الهوائية بسلاسة.	لم يتم إدخال السلة بصورة صحيحة.	أدخل السلة بصورة صحيحة.
	الوقت المجدول قصير للغاية.	ينبغي أن يكون الوقت المجدول أطول من وقت الطهي.
وظيفة الجدول الزمني لا تعمل كما هو مطلوب.	لم يتم حفظ الوقت المجدول.	ينبغي حفظ الوقت المجدول وتنفيذه بالضغط على مقبض التحكم.
	إصدار تطبيق Mi Home/Xiaomi Home ليس أحدث إصدار.	قم بتحديث تطبيق Mi Home/Xiaomi Home إلى أحدث إصدار.
لا يمكن الاتصال بشبكة Wi-Fi.	إشارة الـ Wi-Fi ضعيفة.	انقلها إلى موقع تكون فيه الإشارة قوية كفاية.
	لا يمكن الاتصال بشبكة Wi-Fi.	تحقق ما إذا كانت شبكة Wi-Fi متصلة بصورة طبيعية أو أعد ضبط شبكة Wi-Fi لإعادة الاتصال.

الرسم البياني الكهربائي

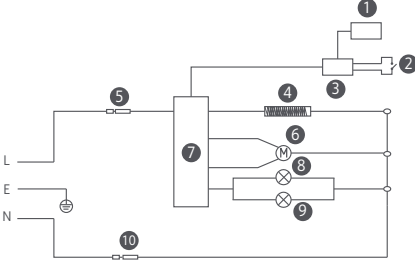

- | | | | |
|---------------|---|--------------|---|
| المحرك | ⑥ | شاشة LCD | ① |
| لوحة الطاقة | ⑦ | مفتاح الأمان | ② |
| مصباح هالوجين | ⑧ | لوحة التحكم | ③ |
| مصباح هالوجين | ⑨ | عنصر التسخين | ④ |
| المنصهر | ⑩ | المنصهر | ⑤ |

المواصفات

اللون: أبيض	السعة: 5.5 لتر	الاسم: فرن (المقلدة الهوائية)
الوزن الصافي: 5.2 كلغم	التردد المقدر: 50 إلى 60 هرتز	الطراز: MAF15
الوزن الإجمالي: 6.2 كلغم	الجهد المقدر: نحو 220 إلى 240 فولت~	الطاقة المقدرة: 1600 واط
تردد التشغيل: 2412-2472 ميغاهرتز	20 ديسيبل مللي واط > Wi-Fi وحدة	طاقة الإخراج القصوى
أبعاد العلبة: 330 × 330 × 425 ملم	10- إلى 40 درجة مئوية	درجة حرارة التشغيل:
الاتصال اللاسلكي: 2.4 Wi-Fi IEEE 802.11 b/g/n جيجاهرتز		

أثناء الاستخدام العادي، يجب إبقاء هذا الجهاز على مسافة فاصلة لا تقل عن 20 سم بين الهوائي وجسم المستخدم.

بموجب هذا، تعلن شركة Ningbo Careline Electric Appliance Co., Ltd. أن نوع جهاز الراديو فرن (المقلدة الهوائية) MAF15 يتوافق مع التوجيه 2014/53/EU. النص الكامل لإعلان مطابقة الاتحاد الأوروبي متاح على عنوان الإنترنت التالي: <http://www.mi.com/global/service/support/declaration.html>



جميع المنتجات التي تحمل هذا الرمز هي نفايات المعدات الكهربائية والإلكترونية (WEEE) وفقاً للتوجيه (2012/19/EU) التي لا ينبغي أن تختلط بالنفايات المنزلية التي لم يتم فرزها. وبدلاً من ذلك، يجب حماية صحة الإنسان والبيئة بتسليم معدات النفايات إلى نقطة تجميع مخصصة معينة من قبل الحكومة أو السلطات المحلية لإعادة تدوير نفايات المعدات الكهربائية والإلكترونية. سيساعد التخلص الصحيح وإعادة التدوير على منع النتائج السلبية المحتملة على البيئة وصحة الإنسان. يرجى الاتصال بشركة التركيب أو السلطات المحلية للحصول على مزيد من المعلومات حول الموقع بالإضافة إلى شروط وأحكام نقاط التجميع هذه.



تم التصنيع لصالح شركة: Xiaomi Communications Co., Ltd.
 الجهة المصنعة: Ningbo Careline Electric Appliance Co., Ltd.
 (إحدى شركات نظام Mi الشامل)
 العنوان: No.558, Wei'er Road, Andong Industrial Zone,
 Hangzhou Bay New Area, Ningbo, 315327, Zhejiang, China
 لمزيد من المعلومات، الرجاء الانتقال إلى موقع www.mi.com

إصدار دليل المستخدم: الإصدار 1.0

Ürünü kullanmadan önce bu kılavuzu dikkatlice okuyun ve ileride başvurmak üzere saklayın. Xiaomi Akıllı Hava Fritözü 5,5L ürününü tercih ettiğiniz için teşekkür ederiz. Bu ürün sadece ev kullanımı içindir.

Kullanım kılavuzundaki ürün, aksesuar ve kullanıcı arayüzü çizimleri yalnızca referans amaçlı olarak sağlanmıştır. Ürün iyileştirmeleri nedeniyle asıl ürün ve işlevler farklılık gösterebilir.

Güvenlik Talimatları

- Bu cihaz, gözetim altında olmaları veya kendilerine cihazın güvenli bir şekilde kullanılmasına ve ilgili tehlikelerin anlaşılmasına yönelik talimatlar verilmiş olması durumunda 8 yaş ve üzeri çocuklar ve fiziksel, duyuşsal veya zihinsel yetileri azalmış ya da deneyim ve bilgi eksikliği olan kişiler tarafından kullanılabilir. Çocuklar cihaz ile oynamamalıdır. Temizlik ve kullanıcı tarafından gerçekleştirilecek bakım, 8 yaşından büyük olmadıkları ve gözetim altında olmadıkları sürece çocuklar tarafından yapılmamalıdır.
- Lütfen hava fritözünü ve güç kablosunu 8 yaşından küçük çocukların erişemeyeceği bir yerde saklayın.
- Sadece ev kullanımı içindir.
- Güç kablosu hasar görmüşse veya kırılmışsa, güvenlik risklerini önlemek için üretici veya satış sonrası hizmet departmanı tarafından değiştirilmelidir.
- Hava fritözü çalıştığı sırada, dokunulabilir yüzeyin sıcaklığı artabilir.
- Hava fritözü kullanımdayken yüzey kolayca ısınır.
- Hava fritözü harici bir zamanlayıcı veya ayrı bir uzaktan kumanda ile çalıştırılmamalıdır.
- Hava fritözünün normal ısı dağılımının etkilenmesini önlemek için, kullanım sırasında cihazın hava giriş ve çıkışlarını veya ısı dağılım deliklerini engellemeyin.
- Profesyonel eğitim almamış hiçbir teknisyen, hava fritözünün dahili kablolarını değiştirmemelidir.
- Sepeti, kızartma tepsisini veya ızgarayı ısıtmak için odun kömürü veya benzeri yakıt kaynakları kullanmayın.
- Sepeti, indüksiyonlu ocak veya gaz sobası gibi diğer ısı kaynaklarının üzerine koymayın.
- Elektrik çarpması riskinden kaçınmak için güç kablosunu ıslak ellerle takmayın veya çıkarmayın.
- Gevşek bağlantılı veya zayıf temaslı bir güç kablosu kullanmayın.
- Güç kablosuna zarar vermemek için, güç kablosunun keskin nesnelere arasından geçmesine izin vermemeyin.

- Hava fritözünü özellikle yanıcı, patlayıcı veya aşındırıcı öğeler olmak üzere herhangi bir öğeyi saklamak için kullanmayın.
- Çekirdeğinin dışarı çıkmasını veya kırılmasını önlemek için, güç kablosunu aşırı derecede sıkıştırmayın, bükmeyin, döndürmeyin veya üzerine ağır nesnelere koymayın.
- Eğer anormal bir şekilde çalışıyorsa veya arızalıysa, hava fritözünü kullanmayı hemen bırakın ve güç kaynağından çıkarın.
- Sepet yerinde yokken hava fritözünü çalıştıramaz.
- Haşlanmayı önlemek için, kullanım sırasında veya kullanımdan hemen sonra sepete doğrudan ellerinizle dokunmayın.
- Boğulma kazalarını önlemek için çocukların streç filme ve ambalaja yaklaşımlarına veya bunlarla oynamalarına izin vermeyin.
- Yiyecekleri pişirmek üzere sarmak için plastik kapları veya normal kağıt ambalaj malzemelerini kullanmayın.
- Hasar veya arızayı önlemek için, bu hava fritözünü düşürmeyin veya sert nesnelere çarpmayın.
- Elektrik çarpmasını veya yaralanmayı önlemek için, hava fritözünün açıklıklarından herhangi birine iğne, kablo veya başka nesnelere sokmayın.
- Üretici tarafından tavsiye edilmeyen herhangi bir aksesuarı kullanmayın.
- Bu ürünün normal çalışma yüksekliği aralığı 0–2000 metredir.
- Kullanım sırasında hava çıkışı ile diğer cihazlar arasında 30 cm veya daha fazla mesafe bırakın.
- Kullanım sırasında hava fritözünü hareket ettirmeyin veya sallamayın.
- Herhangi bir tehlikeyi önlemek için, güvenlik anahtarına herhangi bir yabancı nesne sokmayın.
- Hava fritözünü mutfak dolabı vb. içine yerleştirirken lütfen buraların iyi havalandırıldığından emin olun.
- Lütfen temizlemeden veya tamir etmeden önce hava fritözünün fişini prizden çektiğinizden emin olun.
- Ürüne zarar gelmesini veya kazaları önlemek için, bu ürün düz, ısıya dayanıklı bir yüzeyde kullanılmalıdır.
- Hava fritözünün silikon parçalarının etanol veya %50'den fazla alkol içeren solüsyonlarla temas etmediğinden emin olun.
- Elektrik çarpmasını veya diğer güvenlik risklerini önlemek için, lütfen hava fritözünün takılı olduğu elektrik prizinin iyi topraklanmış olduğundan emin olun.

- Yangın riskini ve diđer olası tehlikeleri önlemek için yalnızca 10 A nominal akıma sahip topraklı bir elektrik prizi kullanın.



DİKKAT: Sıcak yüzey.

Ürüne Genel Bakış

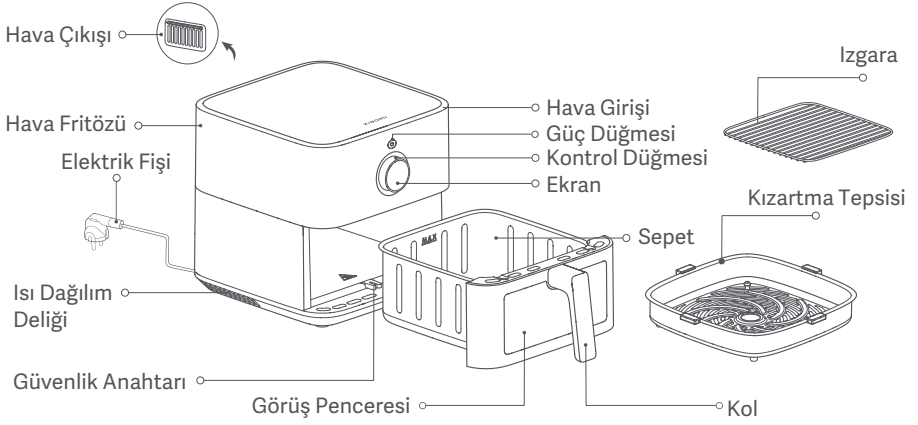

Notlar: 1. Kızartma tepsisinde kullanılan silikon kauçuk, kızartma tepsisinin kenarlarının sepetin kaplamasını çizmesini önlemek ve kızartma tepsisinin sabit durmasını güçlendirmek için yüksek sıcaklığa dayanıklı gıdada kullanılabilir malzemelerden üretilmiştir. Silikon kauçuğu kızartma tepsisinden çıkarmayın.
2. Çok küçük malzemeler ızgarada kullanıma uygun değildir. Lütfen malzemelerin ızgaradaki aralıklardan düşmediğinden emin olun.

Kontrol Düğmesi



1 Açmak/kapatmak için güç düğmesine basın.



2 Seçimi onaylamak için basın.



3 Önceki menüye dönmek için 1 saniye basılı tutun.



4 Fonksiyonları değiştirmek için sola/sağa çevirin.

Nasıl Kullanılır

Güç kablosunu bağlayın ve hava fritözünü açmak için güç düğmesine basın.

Notlar: 1. Hava fritözü ilk kez açıldığında, güç düğmesine basın ve dil seçim ekranına gidin, kontrol düğmesini istediğiniz dile çevirin, ardından seçimi onaylamak için kontrol düğmesine basın.
2. Hava fritözü ilk kullanımda hafif bir koku yayabilir. Kokuyu gidermek için hava fritözünü boş bir sepetle maksimum sıcaklıkta (220 °C) 5 dakika çalıştırmanız önerilir. Hava fritözü boş bir sepetle çalışırken az miktarda beyaz duman veya koku yayabilir, bu normaldir.

Açma

Güç kablosunu bağlayın ve hava fritözünü açmak için güç düğmesine basın.

Kapatma

Hangi durumda olursa olsun, hava fritözünü kapatmak için güç düğmesine basın.



Wi-Fi ayarlama





• Wi-Fi Sıfırlama:

"Wi-Fi" ekranındayken "Wi-Fi'yi sıfırla" seçeneğine girmek için kontrol düğmesine basın, ardından Wi-Fi'yi sıfırlamak için Evet seçeneğini seçmek üzere kontrol düğmesine basın veya Wi-Fi'yi sıfırlamaktan vazgeçmek için Hayır seçeneğini seçmek üzere kontrol düğmesini çevirin.

• Wi-Fi'yi etkinleştirme/devre dışı bırakma:

"Wi-Fi" ekranındayken "Wi-Fi etkinleştirilsin mi/devre dışı bırakılsın mı" ayarına girmek için kontrol düğmesine basın, ardından Wi-Fi'yi etkinleştirmek veya devre dışı bırakmak için Evet seçeneğini seçmek üzere kontrol düğmesine basın veya değişiklikten vazgeçmek için Hayır seçeneğini seçmek üzere kontrol düğmesini çevirin.

Wi-Fi durum göstergesi

			
Hızlı bağlantı bekleniyor...	Bağlantı kesintisinden sonra tekrar bağlanıyor...	Başarıyla bağlantı	Güncelleniyor...
Wi-Fi göstergesi yavaşça yanıp söner	Wi-Fi göstergesi hızlıca yanıp söner	Wi-Fi göstergesi açık kalır	Wi-Fi göstergesi hızlıca yanıp söner

Not: Hava fritözü 30 dakika boyunca Wi-Fi'ye bağlanmazsa, Wi-Fi göstergesi kapanır.

Aygıt yazılımı güncelleme

Mi Home/Xiaomi Home uygulaması aracılığıyla bir ürün yazılımı güncellemesi sırasında, ekranda bir güncellenmenin devam ettiği gösterilir. Güncelleme tamamlandığında hava fritözü otomatik olarak yeniden başlayacaktır.

Not: Mi Home/Xiaomi Home uygulaması, hava fritözü veya ekranı kapatılmadığı veya Wi-Fi bağlantısı kesilmediği sürece aygıt yazılımını güncelleyebilir. Aygıt yazılımı güncellemesi devam ederken diğer işlemler gerçekleştirilemez.

Mi Home/Xiaomi Home Uygulamasına Bağlanma

Bu ürün Mi Home/Xiaomi Home uygulaması* ile çalışır. Cihazınızı Mi Home/Xiaomi Home uygulamasıyla denetleyin.



1D3EF2C4

- QR kodunu tarayarak uygulamayı indirin ve yükleyin. Uygulama zaten yüklüyse bağlantı kurulum sayfasına yönlendirilirsiniz. Dilerseniz uygulamayı indirip yüklemek için uygulama mağazasında "Mi Home/Xiaomi Home" ifadesini arayın.
- Mi Home/Xiaomi Home uygulamasını açın, sağ üstteki "+" simgesine dokunun ve cihazınızı eklemeye yönelik istemleri izleyin.

* Uygulamanın Avrupa'daki (Rusya hariç) adı Xiaomi Home'dur. Cihazınızda görüntülenen uygulama adı varsayılan olarak kabul edilmelidir.

Not: Uygulamanın sürümü güncellenmiş olabilir. Lütfen mevcut uygulama sürümüne ilişkin talimatları uygulayın.

Pişirme

Hazırlıklar

Malzemeler pişirmeden önce tatlandırmak için marine edilebilir.

Not: Hava fritözünün kaplamasının zarar görmesini önlemek için çubuk kraker gibi kabartma tozu (sodyum hidroksit) içeren yiyecekleri pişirmeyin.

Piřirmeyi bařlatma

1. Hava fritözünü sabit, düz bir yüzeye yerleřtirin ve hava fritözü çevresinde hava sirkülasyonu olmasını saęlayın.

2. Kızartma tepsisini hava fritözünün altına yerleřtirin ve hazırlanan yiyecekleri tepsinin üzerine koyun. Yiyecekleri aşırı doldurmaktan veya kızartma tepsisinin kenarından taşımaktan kaçının. Bu řekilde, yiyecekleri ters çevirmeye gerek kalmadan en iyi piřirme sonuçlarının elde edilmesini saęlayacaktır.

Notlar: 1. Hava fritözünü malzemelerle aşırı doldurmak, içindeki sıcak hava akışını engelleyebilir ve bu da yiyeceğin eşit řekilde ısınmasını önleyebilir. İdeal piřirme etkisini elde etmek için piřirme süresini ayarlamak ve yiyeceęi ters çevirmek gerekebilir.

2. Daha fazla malzeme varsa, bunları iki katmanlı olarak yerleřtirmek için ızgarayı kullanın.

3. Sepet hava fritözünün içine tamamen itildiğinde, uygun tarif seçmek için kontrol düęmesini çevirin ve parametreleri (malzeme miktarı, mod, piřirme sıcaklığı ve piřirme süresi gibi) buna göre ayarlayın. Ardından ayarları onaylamak ve piřirmeyi bařlatmak için kontrol düęmesine basın.

Notlar:

1. Piřirme süresi ve sıcaklığı (yoęurt hariç) piřirme işlemi sırasında duraklatmaya gerek kalmadan ayarlanabilir. Ayarlamaları yaptıktan sonra, yeni ayarları onaylamak için kontrol düęmesine basın ve piřirme bu güncellenmiş parametrelere göre devam edecektir.
2. Piřirme devam ederken ne tarif ne de mod deęiřtirilebilir.
3. Yaęsız modda sıcaklık deęil, sadece piřirme süresi ayarlanabilir.

4. Piřirme sırasında hava fritözünün sepeti dıřarı çekildiğinde geri sayım yanıp söner ve piřirme duraklar. Bu durumda parametre ayarlamalarına izin verilmez. Sepetin geri yerleřtirilmesi piřirme zamanlayıcısının devam etmesini saęlar ve piřirme devam eder.

Not: 500 g'dan fazla patates kızartması piřirirken, malzemelerin yarıya kadar çevrilmesi için bir uyarı verilecektir.

5. Piřirme geri sayımı sona erdiğinde, hava fritözü piřirme işleminin tamamlandığını belirtmek için uzun bir bip sesi çıkaracaktır. Sepeti dikkatlice çıkarın ve yiyecekleri çıkarmak için mařa kullanın.

UYARILAR: 1. Piřirme tamamlandığında sepet çok sıcaktır, bu nedenle hařlanmaktan kaçınmak için sepete dokunmayın.

2. Piřirmenin sonunda sıcak tutma özellięi etkinleřtirilirse hava fritözü otomatik olarak sıcak tutma moduna geçecektir.

Diğer İşlemler

1. Dil ayarları

- Hava fritözünü açın, ayarlara gidin ve dil seçim ekranına girmek için kontrol düğmesine basın.
- Kontrol düğmesini istenen dile çevirin ve onaylamak için basın.

2. Manuel mod

- Hava fritözü açıldığında, manüel moda girmek için kontrol düğmesine basın, ardından kontrol düğmesini istenen pişirme sıcaklığına çevirin, zamanı ayarlamak için kontrol düğmesine basın ve kontrol düğmesini istenen pişirme süresine çevirin ve son olarak manüel pişirme programını başlatmak için kontrol düğmesine basın.

3. Sıcaklık/zaman ayarı

- Sıcaklık 40 °C ile 220 °C arasında ayarlanabilir. Zaman 0–24 saat arasında ayarlanabilir.
- Pişirme sıcaklığı, kontrol düğmesinin her çevrilisinde 5 °C ayarlanır.
- Tarif pişirme modunda zaman parametrelerini ayarlarken veya değiştirirken, pişirme sıcaklığı 80 °C ile 220 °C arasındaysa, ayarlanabilir pişirme süresi ≤ 1 saattir; pişirme sıcaklığı < 80 °C ise, ayarlanabilir pişirme süresi ≤ 24 saattir.
- Pişirme süresini veya planlanan tamamlanma süresini ayarlarken, kontrol düğmesinin çevrilme hızına dikkat edin. Ayarlanan zaman aralığı ≥ 60 dakika olduğunda, kontrol düğmesini hızlı çevirmek süreyi 60 dakika ayarlarken, kontrol düğmesini yavaş çevirmek süreyi 1 dakika ayarlayacaktır. Ayarlanan zaman aralığı < 60 dakika olduğunda, kontrol düğmesini hızlı çevirmek süreyi 10 dakika ayarlarken, kontrol düğmesini yavaş çevirmek süreyi 1 dakika ayarlayacaktır.

4. Programlı pişirme

- Programlama işlevini seçmek için kontrol düğmesine basın, programlanan tarifi seçmek için kontrol düğmesini çevirin, ardından pişirme sıcaklığını/saatini ve programlanan saati ayarlayın. Hava fritözü, pişirmenin planlanan süre içinde tamamlanmasını sağlamak için uygun bir zamanda otomatik olarak pişirmeye başlayacak ve ardından sıcak tutma durumuna girecek veya bittiğinde pişirmeyi bitirecektir.

Notlar:

1. Planlanan süre, pişirme süresinden uzun ancak 24 saatten az olmalıdır.
2. Programlanan zaman, pişirme işleminin tamamlanması beklenen toplam süreyi ifade eder. Örneğin, ekranda "02:40" yazıyorsa, pişirme işleminin 2 saat 40 dakika içinde tamamlanacağını gösterir.
3. Program işlevi yoğurt, kuru meyve ve buz çözme modlarında desteklenmez.

5. Sıcak tutma işlevi

- Sıcak tutma işlevi varsayılan olarak etkinleştirilmiştir. Bu işlev, ayarlar > termostat ayarları bölümüne gidilerek ve ekrandaki kontrol düğmesine basılarak etkinleştirilebilir veya devre dışı bırakılabilir. Sıcak tutma modu etkinleştirildikten sonra devre dışı bırakmak için ekrana 1 saniye boyunca basılı tutulması gerekir.
- Sıcak tutma işlevi 80 °C sıcaklıkta 30 dakika sürecek şekilde ayarlanmıştır. Bu işlev etkin durumdayken hava fritözünün sepeti dışarı çekilirse hem işlev hem de zamanlayıcı anında durur. Hava fritözü 1 dakika içinde geri yerleştirilirse fonksiyon ve zamanlayıcı kaldığı yerden devam eder. Hava fritözü 1 dakika içinde geri yerleştirilmezse, işlev sona erer ve hava fritözü ilgili tarifin ana ekranına döner.

UYARILAR: 1. Sıcak tutma açık olduğunda ve pişirme sıcaklığı ≥ 80 °C olarak ayarlandığında, hava fritözü pişirme tamamlandıktan sonra sıcak tutma moduna geçecektir. Aksi takdirde hava fritözü sıcak tutma aşamasını atlayacak ve doğrudan pişirme tamamlama ekranını görüntüleyecektir.
2. Sıcak tutma işlevi yoğurt, sebze, kuru meyve ve buz çözme modlarında desteklenmez.

6. Pişirmeyi duraklatma/iptal etme

- Hava fritözü pişirme modundayken, pişirmeyi duraklatmak için kontrol düğmesine basın. Hava fritözü pişirenken veya duraklatılmışken, pişirme iptal ekranına girmek için kontrol düğmesini 1 saniye basılı tutun. Pişirmeyi iptal etmek ve manüel mod ekranına girmek için Evet'i seçin.

DİKKAT: Pişirme sırasında sıcaklık ve zaman parametrelerini ayarlamak için kontrol düğmesi çevrilebilir. Ayarlama sırasında ilgili sayılar yanıp sönecektir. Ayarlama tamamlandığında, yeni parametreleri onaylamak için kontrol düğmesine basın.

7. Bulut tarifi modu

- Mi Home/Xiaomi Home uygulaması kullanılarak bir bulut tarifi seçildiğinde ve çalıştırıldığında, hava fritözü tarife göre otomatik olarak pişirecektir. Pişirdikten sonra hava fritözü manüel mod ekranına girecektir.

Notlar: 1. Zamanlama işlevi bulut tarifleri yürütülürken kullanılabilir.

2. Bulut tarifleri aşağıdaki koşullar altında yürütülemez:

- ① Hava fritözü veya ekranı kapalıdır.
- ② Wi-Fi bağlantısı yok.
- ③ Hava fritözü pişirme/programlama/sıcak tutma modundadır.
- ④ Hava fritözünün sepeti dışarı çekilmiştir.

8. Yağsız mod

- Yağsız modu, yağsız pişirme sırasında yiyeceklerden yağ salınımının artmasını sağlayarak yağ alımının azalmasına katkıda bulunur.
- Bu mod özellikle tavuk kanadı, dana biftek ve kuzu pirzola gibi ürünler için uygundur, ancak diğer tarifler veya bulut tarifleri/özel tarifler için tasarlanmamıştır.
- Yağsız modu seçildiğinde, program durumundaki pişirme modunun veya parametrelerin değiştirilmesi kullanılamaz hale gelir. Pişirme sırasında pişirme modu veya sıcaklık değil, yalnızca pişirme süresi ayarlanabilir.

9. Hata İletisi

- Hava fritözünü bir hata tespit ettiğinde, ekranda "E1" veya "E2" görüntülenir ve hava fritözünü üç kısa bip sesi çıkarır.

Temizlik ve Bakım

Hava fritözünü temizlemeden ve bakımını yapmadan önce güç kablosunu prizden çekin ve devam etmeden önce güvenli bir sıcaklığa soğumasını bekleyin. Hava fritözünü temizlerken lütfen sepeti hava fritözünden çıkarın.

- Hava fritözünün yüzeyi:
Hava fritözünün yüzeyi, kuru ve yumuşak bir bezle ya da nötr bir temizleme deterjanıyla nemlendirilmiş bir süngerle silinebilir.
- Boşluk:
Hava fritözünün içindeki lekeleri çıkarmak için, sıcak suyla seyreltilmiş uygun miktarda deterjanı yüzeyine sürün ve yaklaşık 10 dakika bekletin, ardından deterjan kalıntısını silmek için suyla nemlendirilmiş yumuşak bir sünger kullanın.
- Sepet:
Her kullanımdan sonra hava fritözünü temizleyin. Hava fritözünün sepeti kaplanmıştır, bu sebeple kaplamaya zarar verebileceği için temizleme işleminde bulaşık teli ya da diğer aşındırıcı temizlik malzemelerini kullanmayın.
- Kızartma tepsisi ve ızgara:
Temizlemek için nötr deterjanla nemlendirilmiş yumuşak, pamuklu bir bez veya sünger kullanın, ardından deterjan kalıntılarını silmek için suyla nemlendirin.

Not: Kızartma tepsisi ve ızgara ayrılabilir ve temizlik için bulaşık makinesine yerleştirilebilir; sepet suda yıkanabilir, ancak bulaşık makinesinde temizlenemez; ancak hava fritözünü ne suda yıkanabilir ne de bulaşık makinesinde temizlenebilir.

Temizlik Önlemleri

1. Hava fritözünü kullandıktan sonra, lütfen elektrik fişini zamanında çekin. Hava fritözünü ateş kaynağının yakınına koymayın ve suya daldırmayın. Fişin hava fritözünün yüzeyini çizmesini önlemek için, elektrik fişini doğrudan hava fritözünün üzerine koymayın.
2. Temizlik ve bakım yalnızca hava fritözünü soğuduktan sonra yapılmalıdır.
3. Aşındırıcı veya yıpratıcı temizlik malzemelerini veya deterjanları kullanmayın.

Not: Hava fritözünün düzenli olarak temizlenmesi ve bakımı, servis ömrünü uzatmaya yardımcı olacaktır.

Bakım İpuçları

- Hava fritözünü yalnızca profesyonel eğitim almış ve kalifiye teknisyenler tamir etmelidir.
- Ciddi sonuçları önlemek adına diğer kişiler, hava fritözünü izin almadan tamir etmemelidir.
- Hava fritözünü arızalandığında, satış sonrası hizmet ekibiyle iletişime geçmeden önce lütfen Sorun Giderme bölümüne bakın.
- Sorun devam ederse, lütfen güç kablosunun fişini çekerek bağlantıyı kesin ve satış sonrası hizmet ekibiyle iletişime geçin.

Sorun Giderme

Sorun	Olası Nedenler	Çözümler
Hava fritözü çalışmıyor.	Hava fritözü bir güç kaynağına bağlı değil.	Güç kablosunu topraklı bir elektrik prizine takın.
	Sepet yerine sığmıyor.	Sepeti dışarı çekin ve yerine geri itin.
Ekranda E1 görüntülenir.	Sensörde arızalı bir devre var.	Satış sonrası hizmet ekibiyle iletişime geçin.
Ekranda E2 görüntülenir.	Sensörde bir kısa devre var.	Satış sonrası hizmet ekibiyle iletişime geçin.
Fan dönmüyor.	Fan kanadı sıkışmış.	Satış sonrası hizmet ekibiyle iletişime geçin.
	Motor hasarlı veya diğer bileşenlerde bir arızalı devre var.	Satış sonrası hizmet ekibiyle iletişime geçin.
Beyaz duman çıkıyor.	Yağlı malzemeleri pişiriyor.	Çok fazla yağ içeren malzemeleri kızarttığınızda, daha fazla duman çıkacaktır, bu normaldir.
	Hava fritözünde hâlâ önceki pişirme programından kalan yağ kalıntısı var.	Her pişirme programından sonra hava fritözünü temizlediğinizden emin olun.
Sepeti hava fritözüne düzgün bir şekilde yerleştiremiyorum.	Sepette çok fazla malzeme var.	Sepetteki malzemeler maksimum işaretini geçemez.
	Sepet doğru şekilde takılmamış.	Sepeti doğru şekilde yerleştirin.
Programlama işlevi istendiği gibi çalışmıyor.	Planlanan süre çok kısa.	Planlanan süre pişirme süresinden daha uzun olmalı.
	Planlanan zaman kaydedilmedi.	Planlanan süre kaydedilmeli ve kontrol düğmesine basılarak gerçekleştirilmelidir.
Wi-Fi bağlanamıyor.	Mi Home/Xiaomi Home uygulamasını en güncel sürüm değil.	Mi Home/Xiaomi Home uygulamasını en güncel sürüme güncelleyin.
	Wi-Fi sinyali zayıf.	Sinyalin yeterince güçlü olduğu bir yere taşıyın.
Hava fritözü bağlanamıyor.	Wi-Fi bağlanamıyor.	Wi-Fi'nin normal şekilde bağlanıp bağlanmadığını kontrol edin veya yeniden bağlanmak için Wi-Fi'yi sıfırlayın.

Elektrik Şeması

- ① LCD Ekran
- ② Güvenlik Anahtarı
- ③ Kontrol Paneli
- ④ Isıtma Ögesi
- ⑤ Sigorta
- ⑥ Motor
- ⑦ Enerji Panosu
- ⑧ Halojen Lamba
- ⑨ Halojen Lamba
- ⑩ Sigorta

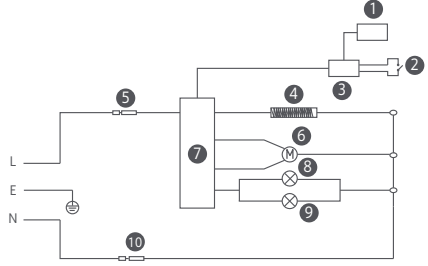

Teknik Özellikler

Ad: Fırın (Hava Fritözü)	Kapasite: 5,5 L	Renk: Beyaz
Model: MAF15	Nominal Frekans: 50–60 Hz	Net Ağırlık: 5,2 kg
Nominal Güç: 1600 W	Nominal Voltaj: 220–240 V~	Brüt Ağırlık: 6,2 kg
Wi-Fi Modülünün Maksimum Çıkış Gücü: < 20 dBm	İşlem Frekansı: 2412–2472 MHz	
Çalışma Sıcaklığı: -10 °C ila 40 °C	Paket Boyutları: 425 × 330 × 330 mm	
Kablosuz Bağlantı: Wi-Fi IEEE 802.11 b/g/n 2,4 GHz		

Normal koşullar altında, bu ekipman için anten ile kullanıcı arasında en az 20 cm'lik bir mesafe bırakılmalıdır.

CE İşbu belge ile Ningbo Careline Electric Appliance Co., Ltd., radyo ekipmanı tipi Fırın (Hava Fritözü) MAF15 ürününün 2014/53/EU sayılı Direktife uygun olduğunu beyan etmektedir. AB uygunluk beyanının tam metnine şu adresten ulaşılabilir: <http://www.mi.com/global/service/support/declaration.html>



Bu sembolü taşıyan tüm ürünler, elektrikli ve elektronik ekipman atıklarıdır (2012/19/EU sayılı direktifte WEEE olarak belirtilmiştir) ve bunların sınıflandırılmamış evsel atıklarla birlikte atılmaması gerekir. Bunun yerine ekipman atıklarınızı, elektrikli ve elektronik ekipman atıklarının geri dönüşümü için devlet veya yerel makamlar tarafından belirlenmiş bir toplama noktasına teslim ederek insan sağlığını ve çevreyi korumanız gerekir. Doğru imha ve geri dönüşüm, çevre ve insan sağlığı üzerindeki olası olumsuz sonuçları önlemeye yardımcı olur. Söz konusu toplama noktaları ve bu tür toplama noktalarının koşulları ile ilgili daha fazla bilgi için lütfen kurulumcuya veya yerel makamlara başvurun.

Şu şirket için üretildi: Xiaomi Communications Co., Ltd.
Üretici: Ningbo Careline Electric Appliance Co., Ltd.
(Mi Ekosisteminde yer alan şirketlerden biri)
Adres: No.558, Wei'er Road, Andong Industrial Zone,
Hangzhou Bay New Area, Ningbo, 315327, Zhejiang, China
Daha fazla bilgi için lütfen www.mi.com'u ziyaret edin

Kullanım Kılavuzu Sürümü: V1.0

Đọc kỹ hướng dẫn sử dụng này trước khi sử dụng và giữ lại để tham khảo.

Cảm ơn quý khách đã chọn Nồi chiên không dầu thông minh Xiaomi 5,5L. Sản phẩm này chỉ dành cho mục đích sử dụng trong gia đình.

Minh họa về sản phẩm, phụ kiện và giao diện người dùng trong hướng dẫn sử dụng chỉ mang tính chất tham khảo. Sản phẩm và chức năng thực tế có thể thay đổi do cải tiến sản phẩm.

Hướng dẫn an toàn

- Trẻ em từ 8 tuổi trở lên và những người bị suy giảm khả năng về thể chất, giác quan hoặc tinh thần hoặc thiếu kinh nghiệm và kiến thức có thể sử dụng thiết bị này nếu được giám sát hoặc hướng dẫn về việc sử dụng thiết bị một cách an toàn và hiểu rõ các mối nguy hiểm có thể xảy ra. Trẻ em không được chơi với thiết bị. Trẻ em không được vệ sinh và bảo trì thiết bị trừ khi lớn hơn 8 tuổi và có sự giám sát.
- Vui lòng để nồi chiên không dầu và dây nguồn ngoài tầm tay trẻ em dưới 8 tuổi.
- Chỉ dành cho mục đích sử dụng trong gia đình.
- Nếu dây nguồn bị hỏng hoặc bị đứt thì phải được thay thế bởi nhà sản xuất hoặc bộ phận dịch vụ sau bán hàng để tránh các nguy cơ về an toàn.
- Nhiệt độ của bề mặt có thể chạm vào có thể tăng lên trong khi nồi chiên không dầu đang hoạt động.
- Bề mặt sẽ dễ nóng lên trong khi sử dụng nồi chiên không dầu.
- Không nên vận hành nồi chiên không dầu thông qua bộ hẹn giờ bên ngoài hoặc điều khiển từ xa riêng biệt.
- Không chặn lỗ không khí vào và lỗ thoát khí của nồi chiên không dầu cũng như các lỗ thông hơi tản nhiệt trong quá trình sử dụng để tránh ảnh hưởng đến quá trình tản nhiệt thông thường của nó.
- Các kỹ thuật viên không được đào tạo chuyên nghiệp không được sửa hệ thống dây nguồn bên trong của nồi chiên không dầu.
- Không sử dụng than hoặc các nguồn nhiên liệu tương tự khác để làm nóng rổ, đĩa chiên hoặc vỉ nướng.
- Không đặt rổ trên bất kỳ nguồn nhiệt nào khác, chẳng hạn như bếp từ hoặc bếp ga.
- Không cắm hoặc rút dây nguồn khi tay ướt để tránh nguy cơ bị điện giật.
- Không sử dụng dây nguồn có kết nối lỏng lẻo hoặc tiếp xúc kém.
- Không để dây nguồn xuyên qua các vật sắc nhọn để tránh làm hỏng dây nguồn.

- Không sử dụng nồi chiên không dầu để chứa bất kỳ vật dụng nào, đặc biệt là các vật dụng dễ cháy, nổ hoặc ăn mòn.
- Không kẹp, bẻ cong, xoắn hoặc đặt các vật nặng quá mức lên dây nguồn để tránh làm hỏng hoặc đứt lõi dây.
- Ngừng sử dụng nồi chiên không dầu ngay lập tức và rút phích cắm ra khỏi nguồn điện nếu nó không hoạt động bình thường hoặc bị trục trặc.
- Không thể khởi động nồi chiên không dầu nếu không có ổ được đặt đúng vị trí.
- Không chạm tay trực tiếp vào ổ trong hoặc ngay sau khi sử dụng để tránh bị bỏng.
- Không để trẻ em đến gần hoặc chơi với màng bọc và bao bì để tránh tai nạn ngạt thở.
- Không sử dụng bất kỳ vật dụng nào bằng nhựa hoặc vật liệu gói giấy thông thường để bọc thực phẩm khi nấu.
- Không làm rơi nồi chiên không dầu này hoặc va chạm vào vật cứng để tránh làm hư hỏng hoặc bị trục trặc.
- Không cắm ghim, dây hoặc các vật khác vào bất kỳ khe hở nào của nồi chiên không dầu để tránh bị điện giật hoặc bị thương.
- Không sử dụng bất kỳ phụ kiện nào không được nhà sản xuất khuyến nghị.
- Phạm vi độ cao hoạt động bình thường của sản phẩm này là 0–2000 mét.
- Giữ khoảng cách từ 30 cm trở lên giữa lỗ thoát khí và các thiết bị khác trong quá trình sử dụng.
- Không di chuyển hoặc lắc nồi chiên không dầu trong quá trình sử dụng.
- Không nhét bất kỳ vật lạ nào vào công tắc an toàn để tránh gây nguy hiểm.
- Khi đặt nồi chiên không dầu trong tủ bếp, v.v., hãy đảm bảo rằng nó được thông gió tốt.
- Hãy nhớ rút phích cắm của nồi chiên không dầu trước khi vệ sinh hoặc sửa chữa nó.
- Sản phẩm này phải được sử dụng trên bề mặt bằng phẳng, chịu nhiệt để tránh tai nạn hoặc làm hỏng sản phẩm.
- Đảm bảo rằng các bộ phận silicone của nồi chiên không dầu không tiếp xúc với ethanol hoặc các dung dịch có nồng độ cồn trên 50%.
- Hãy đảm bảo nồi chiên không dầu được cắm vào ổ cắm điện được nối đất tốt để tránh bị điện giật hoặc các nguy cơ an toàn khác.

- Chỉ sử dụng ổ cắm điện nối đất có dòng điện định mức từ 10 A trở lên để tránh nguy cơ cháy nổ và các mối nguy hiểm tiềm ẩn khác.



CẢNH BÁO: Bề mặt nóng.

Tổng quan về sản phẩm

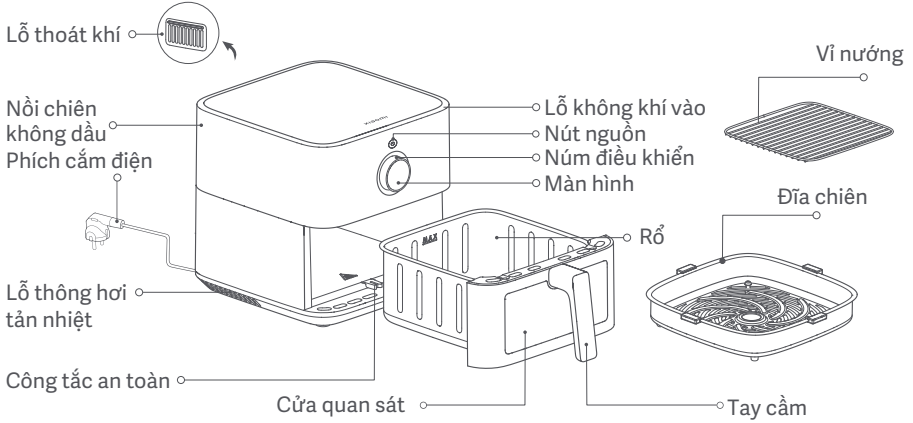

Lưu ý: 1. Cao su silicone trên đĩa chiên được làm bằng vật liệu cấp thực phẩm chịu nhiệt độ cao để ngăn các cạnh của đĩa chiên không làm xước lớp phủ của rổ và cải thiện độ ổn định của đĩa chiên. Không tháo cao su silicone ra khỏi đĩa chiên.
2. Nguyên liệu quá nhỏ sẽ không thích hợp để sử dụng trên vỉ nướng. Hãy đảm bảo rằng nguyên liệu không bị rơi qua các khe hở trên vỉ nướng.

Núm điều khiển



1. Nhấn nút nguồn để bật/tắt.



2. Nhấn để xác nhận lựa chọn.



3. Nhấn và giữ trong 1 giây để quay lại trình đơn trước.



4. Xoay trái/phải để thay đổi các chức năng.

Cách sử dụng

Kết nối dây nguồn và nhấn nút nguồn để bật nồi chiên không dầu.

Lưu ý: 1. Khi lần đầu tiên bật nồi chiên không dầu, hãy nhấn nút nguồn và chuyển đến màn hình lựa chọn ngôn ngữ, xoay núm điều khiển sang ngôn ngữ mong muốn, sau đó nhấn nút điều khiển để xác nhận lựa chọn.
2. Nồi chiên không dầu có thể có mùi nhẹ trong lần sử dụng đầu tiên. Bạn nên nấu nồi chiên không dầu với rổ trống ở nhiệt độ tối đa (220°C) trong năm phút để khử mùi. Nồi chiên không dầu có thể phát ra một ít khói trắng hoặc mùi khi nấu với rổ trống, đây là hiện tượng bình thường.

Đang bật

Kết nối dây nguồn và nhấn nút nguồn để bật nồi chiên không dầu.

Đang tắt

Nhấn nút nguồn để tắt nồi chiên không dầu, bất kể trạng thái của nó là gì.



Đặt Wi-Fi





- Đặt lại Wi-Fi:

Nhấn nút điều khiển để vào "Reset Wi-Fi" khi đang ở màn hình "Wi-Fi", sau đó nhấn nút điều khiển để chọn Yes để đặt lại Wi-Fi hoặc xoay nút điều khiển để chọn No để bỏ đặt lại Wi-Fi.

- Bật/tắt Wi-Fi:

Nhấn nút điều khiển để vào "Enable/Disable Wi-Fi" khi đang ở màn hình "Wi-Fi", sau đó nhấn nút điều khiển để chọn Yes để bật hoặc tắt Wi-Fi hoặc xoay nút điều khiển để chọn No để bỏ thay đổi.

Đèn chỉ báo trạng thái Wi-Fi

			
Đang chờ kết nối nhanh...	Đang kết nối lại sau khi ngắt kết nối...	Đã kết nối thành công	Đang cập nhật...
Đèn chỉ báo Wi-Fi nhấp nháy chậm	Đèn chỉ báo Wi-Fi nhấp nháy nhanh	Đèn chỉ báo Wi-Fi ổn định	Đèn chỉ báo Wi-Fi nhấp nháy nhanh

Lưu ý: Nếu trong 30 phút, nồi chiên không dầu không kết nối với Wi-Fi, đèn chỉ báo Wi-Fi sẽ tắt.

Đang cập nhật chương trình cơ sở

Trong quá trình cập nhật chương trình cơ sở thông qua ứng dụng Mi Home/Xiaomi Home, màn hình hiển thị đang tiến hành quá trình cập nhật. Sau khi hoàn tất cập nhật, nồi chiên không dầu sẽ tự động khởi động lại.

Lưu ý: Ứng dụng Mi Home/Xiaomi Home sẽ có thể cập nhật chương trình cơ sở trừ khi nồi chiên không dầu hoặc màn hình của nó bị tắt hoặc Wi-Fi bị ngắt kết nối. Không thể thực hiện các thao tác khác khi đang cập nhật chương trình cơ sở.

Đang kết nối với Ứng dụng Mi Home/Xiaomi Home

Sản phẩm này hoạt động với ứng dụng Mi Home/Xiaomi Home*. Điều khiển thiết bị của bạn với ứng dụng Mi Home/Xiaomi Home.



1D3EF2C4

- Quét mã QR để tải xuống và cài đặt ứng dụng. Bạn sẽ được chuyển hướng đến trang thiết lập kết nối nếu ứng dụng đã được cài đặt. Hoặc tìm kiếm "Mi Home/Xiaomi Home" trong cửa hàng ứng dụng để tải xuống và cài đặt ứng dụng.
- Mở ứng dụng Mi Home/Xiaomi Home, nhấn "+" ở góc trên cùng bên phải, và sau đó làm theo lời nhắc để thêm thiết bị của bạn.

* Ứng dụng này có tên là ứng dụng Xiaomi Home tại Châu Âu (trừ Nga). Cần thiết đặt tên ứng dụng được hiển thị trên thiết bị của bạn làm tên mặc định.

Lưu ý: Phiên bản ứng dụng có thể đã được cập nhật, vui lòng làm theo các hướng dẫn trên phiên bản ứng dụng hiện tại.

Nấu

Chuẩn bị

Nguyên liệu có thể được tẩm ướp gia vị cho vừa ăn trước khi nấu.

Lưu ý: Không nấu thực phẩm có chứa baking soda (natri hydroxit), chẳng hạn như Bánh mì Pretzel, để tránh làm hỏng lớp phủ của nồi chiên không dầu.

Bắt đầu nấu

1. Đặt nồi chiên không dầu trên bề mặt ổn định, bằng phẳng và đảm bảo có không khí lưu thông xung quanh nồi chiên không dầu.

2. Đặt đĩa chiên ở đáy nồi chiên không dầu và đặt thực phẩm đã chuẩn bị sẵn vào đĩa. Tránh đổ quá đầy hoặc chất thực phẩm quá vành đĩa chiên. Điều này sẽ đảm bảo kết quả nấu tốt nhất mà không cần phải lật thực phẩm.

Lưu ý: 1. Việc nhồi quá nhiều nguyên liệu vào nồi chiên không dầu có thể cản trở luồng khí nóng bên trong nồi, điều này có thể khiến thực phẩm không chín đều. Có thể cần phải điều chỉnh thời gian nấu và lật thực phẩm để đạt được hiệu quả nấu lý tưởng.

2. Nếu có nhiều nguyên liệu hơn, hãy dùng vỉ nướng để xếp chúng theo lớp.

3. Khi rổ đã được đẩy hoàn toàn vào nồi chiên không dầu, hãy xoay núm điều khiển để chọn công thức nấu ăn phù hợp và đặt các thông số (như lượng nguyên liệu, chế độ, nhiệt độ nấu, thời gian nấu) cho phù hợp. Sau đó nhấn núm điều khiển để xác nhận cài đặt và bắt đầu nấu.

Lưu ý:

1. Thời gian và nhiệt độ nấu (trừ sữa chua) có thể được điều chỉnh trong quá trình nấu mà không cần tạm dừng. Sau khi thực hiện điều chỉnh, hãy nhấn núm điều khiển để xác nhận cài đặt mới và quá trình nấu sẽ tiếp tục dựa trên các thông số đã cập nhật này.

2. Không thể chuyển đổi công thức cũng như chế độ trong khi đang nấu.

3. Chỉ có thể điều chỉnh thời gian nấu chứ không phải nhiệt độ ở chế độ khử béo.

4. Khi rổ của nồi chiên không dầu được kéo ra trong khi nấu, đồng hồ đếm ngược sẽ nhấp nháy và quá trình nấu sẽ tạm dừng. Không được phép điều chỉnh tham số ở trạng thái này. Đặt rổ trở lại cho phép hẹn giờ nấu tiếp tục và quá trình nấu tiếp tục.

Lưu ý: Để nấu hơn 500 g khoai tây chiên, lời nhắc lật nguyên liệu giữa chừng sẽ xuất hiện.

5. Sau khi quá trình đếm ngược nấu kết thúc, nồi chiên không dầu sẽ phát ra một tiếng bíp dài để cho biết quá trình nấu đã hoàn tất. Cần thận lấy rổ ra và dùng kẹp để lấy thực phẩm ra.

CẢNH BÁO: 1. Khi nấu xong, rổ rất nóng, vì vậy không được chạm vào để tránh bị bỏng.

2. Nếu tính năng giữ ấm được bật khi kết thúc nấu, nồi chiên không dầu sẽ tự động chuyển sang chế độ giữ ấm.

Thao tác khác

1. Cài đặt ngôn ngữ

- Bật nồi chiên không dầu, vào cài đặt và nhấn nút điều khiển để vào màn hình lựa chọn ngôn ngữ.
- Xoay nút điều khiển sang ngôn ngữ mong muốn và nhấn nó để xác nhận.

2. Chế độ thủ công

- Khi bật nồi chiên không dầu, nhấn nút điều khiển để vào chế độ thủ công, sau đó xoay nút điều khiển đến nhiệt độ nấu mong muốn, nhấn nút điều khiển để đặt thời gian và xoay nút điều khiển đến thời gian nấu mong muốn, và cuối cùng nhấn nút điều khiển để bắt đầu chương trình nấu thủ công.

3. Điều chỉnh nhiệt độ/thời gian

- Nhiệt độ có thể được điều chỉnh trong khoảng từ 40°C đến 220°C. Thời gian có thể được điều chỉnh trong khoảng 0–24 giờ.
- Mỗi lần xoay nút điều khiển sẽ điều chỉnh nhiệt độ nấu 5°C.
- Khi điều chỉnh hoặc sửa đổi các thông số thời gian trong chế độ nấu theo công thức, nếu nhiệt độ nấu nằm trong khoảng từ 80°C đến 220°C, thời gian nấu có thể điều chỉnh ≤ 1 giờ; nếu nhiệt độ nấu $< 80^\circ\text{C}$, thời gian nấu có thể điều chỉnh ≤ 24 giờ.
- Khi điều chỉnh thời gian nấu hoặc thời gian hoàn thành theo lịch trình, hãy chú ý đến tốc độ xoay của nút điều khiển. Khi khoảng thời gian điều chỉnh ≥ 60 phút, xoay nhanh nút điều khiển sẽ chỉnh thời gian 60 phút, trong khi xoay chậm nút điều khiển sẽ chỉnh thời gian 1 phút. Khi khoảng thời gian điều chỉnh < 60 phút, xoay nhanh nút điều khiển sẽ chỉnh thời gian 10 phút, trong khi xoay chậm nút điều khiển sẽ chỉnh thời gian 1 phút.

4. Nấu theo lịch trình

- Nhấn nút điều khiển để chọn chức năng theo lịch trình, xoay nút điều khiển để chọn công thức đã lên lịch trình, sau đó đặt thời gian/nhiệt độ nấu và thời gian đã lên lịch trình. Nồi chiên không dầu sẽ tự động bắt đầu nấu vào thời điểm thích hợp để đảm bảo quá trình nấu hoàn tất trong thời gian đã lên lịch trình, sau đó chuyển sang trạng thái giữ ấm hoặc kết thúc nấu sau khi hoàn tất.

Lưu ý:

1. Thời gian theo lịch trình phải dài hơn thời gian nấu nhưng ít hơn 24 giờ.
2. Thời gian theo lịch trình đề cập đến tổng khoảng thời gian mà quá trình nấu dự kiến sẽ được hoàn thành. Ví dụ khi màn hình hiển thị "02:40" có nghĩa là quá trình nấu sẽ hoàn thành trong vòng 2 giờ 40 phút.
3. Chức năng theo lịch trình không được hỗ trợ trong các chế độ sữa chua, trái cây sấy khô và rã đông.

5. Chức năng giữ ấm

- Chức năng giữ ấm được bật mặc định. Bạn có thể bật hoặc tắt chức năng này bằng cách điều hướng đến cài đặt > cài đặt bộ điều chỉnh nhiệt và nhấn nút điều khiển trên màn hình. Cần phải thực hiện thao tác nhấn và giữ trên màn hình trong 1 giây để tắt chế độ giữ ấm sau khi chế độ này được bật.
- Chức năng giữ ấm được thiết lập để kéo dài trong 30 phút ở nhiệt độ 80°C. Nếu rổ của nồi chiên không dầu được kéo ra trong khi chức năng này được bật thì cả chức năng và bộ hẹn giờ của nó sẽ tạm dừng ngay lập tức. Nếu nồi chiên không dầu được đặt trở lại trong vòng 1 phút, chức năng và bộ hẹn giờ của nó sẽ tiếp tục từ nơi chúng đã dừng lại. Nếu nồi chiên không dầu không được đặt trở lại trong vòng 1 phút, chức năng sẽ kết thúc và nồi chiên không dầu sẽ quay lại màn hình chính của công thức tương ứng.

CẢNH BÁO: 1. Khi bật tính năng giữ ấm và nhiệt độ nấu được đặt ở mức $\geq 80^{\circ}\text{C}$, nồi chiên không dầu sẽ chuyển sang chế độ giữ ấm sau khi nấu xong. Nếu không, nồi chiên không dầu sẽ bỏ qua giai đoạn giữ ấm và hiển thị trực tiếp màn hình hoàn tất nấu.
2. Chức năng giữ ấm không được hỗ trợ trong các chế độ sửa chua, rau, trái cây sấy khô và rã đông.

6. Tạm dừng/hủy nấu

- Khi nồi chiên không dầu ở chế độ nấu, nhấn nút điều khiển để tạm dừng nấu. Khi nồi chiên không dầu đang nấu hoặc tạm dừng, hãy nhấn và giữ nút điều khiển trong một giây để vào màn hình hủy nấu. Chọn Yes để hủy nấu và vào màn hình chế độ thủ công.

CẢNH BÁO: Trong quá trình nấu, bạn có thể xoay nút điều khiển để điều chỉnh các thông số về nhiệt độ và thời gian. Các số tương ứng sẽ nhấp nháy trong quá trình điều chỉnh. Sau khi điều chỉnh xong, nhấn nút điều chỉnh để xác nhận các thông số mới.

7. Chế độ công thức trên đám mây

- Khi chọn và thực hiện công thức trên đám mây bằng ứng dụng Mi Home/Xiaomi Home, nồi chiên không dầu sẽ tự động nấu theo công thức. Sau khi nấu, nồi chiên không dầu sẽ vào màn hình chế độ thủ công.

Lưu ý: 1. Chức năng lập lịch khả dụng khi thực hiện các công thức trên đám mây.

2. Công thức trên đám mây không thể được thực hiện trong các trường hợp sau:

- ① Nồi chiên không dầu hoặc màn hình của nó bị tắt.
- ② Không có kết nối Wi-Fi.
- ③ Nồi chiên không dầu đang ở chế độ nấu/lên lịch/giữ ấm.
- ④ Rổ của nồi chiên không dầu đã được kéo ra.

8. Chế độ khử chất béo

- Chế độ khử béo cho phép tăng lượng chất béo thoát ra từ thực phẩm khi nấu không dùng dầu, góp phần giảm lượng chất béo ăn vào.
- Chế độ này đặc biệt phù hợp với các món như cánh gà, bò bít tết và sườn cừu, nhưng không dành cho các công thức khác hoặc công thức trên đám mây/công thức tùy chỉnh.
- Khi chọn chế độ khử béo, việc thay đổi chế độ nấu hoặc các thông số ở trạng thái theo lịch trình sẽ không khả dụng. Chỉ có thể điều chỉnh thời gian nấu chứ không điều chỉnh được chế độ nấu hoặc nhiệt độ trong khi nấu.

9. Thông báo lỗi

- Khi nồi chiên không dầu phát hiện lỗi, màn hình sẽ hiển thị "E1" hoặc "E2" và nồi chiên không dầu sẽ phát ra ba tiếng bíp ngắn.

Vệ sinh và Bảo trì

Trước khi vệ sinh và bảo trì nồi chiên không dầu hãy rút dây nguồn và đợi nó nguội đến nhiệt độ an toàn rồi mới tiến hành. Vui lòng tháo rổ ra khỏi nồi chiên không dầu khi vệ sinh nồi chiên không dầu.

- Bề mặt của nồi chiên không dầu:
Bề mặt của nồi chiên không dầu có thể được lau bằng vải khô, mềm hoặc miếng bọt biển được làm ẩm bằng chất tẩy rửa trung tính.
- Lỗ trống:
Để loại bỏ các vết bẩn từ bên trong nồi chiên không dầu, hãy thoa một lượng chất tẩy rửa thích hợp đã được pha loãng trong nước nóng lên bề mặt của nó và để trong khoảng mười phút, sau đó sử dụng một miếng bọt biển mềm thấm nước để lau sạch cạnh của chất tẩy rửa.
- Rổ:
Vệ sinh nồi chiên không dầu sau mỗi lần sử dụng. Rổ của nồi chiên không dầu được tráng phủ, do đó không sử dụng bất kỳ vật liệu bụi nhùi kim loại hoặc vật liệu tẩy rửa ăn mòn khác để vệ sinh vì chúng có thể làm hỏng lớp phủ.
- Đĩa chiên, vỉ nướng:
Bạn có thể dùng khăn bông mềm hoặc miếng bọt biển thấm chất tẩy rửa trung tính để lau sạch, sau đó thấm nước để lau sạch cạnh của chất tẩy rửa.

Lưu ý: Đĩa chiên và vỉ nướng có thể được tách rời và làm sạch trong máy rửa chén; rổ có thể được rửa trong nước, nhưng không thể được làm sạch trong máy rửa chén; tuy nhiên, nồi chiên không dầu không thể được rửa trong nước cũng như không thể được làm sạch trong máy rửa chén.

Thận trọng khi vệ sinh

1. Sau khi sử dụng nồi chiên không dầu, vui lòng rút phích cắm điện kịp thời. Không đặt nồi chiên không dầu gần nguồn lửa và không ngâm nó trong nước. Không đặt phích cắm điện trực tiếp lên nồi chiên không dầu để tránh làm xước bề mặt của nó.
2. Chỉ nên vệ sinh và bảo trì sau khi nồi chiên không dầu nguội.
3. Không sử dụng bất kỳ vật liệu tẩy rửa hoặc chất tẩy rửa nào có tính ăn mòn hoặc mài mòn.

Lưu ý: Việc vệ sinh và bảo trì nồi chiên không dầu thường xuyên sẽ giúp kéo dài tuổi thọ của nó.

Mẹo bảo trì

- Chỉ những kỹ thuật viên được đào tạo chuyên nghiệp và có trình độ mới được sửa chữa nồi chiên không dầu.
- Những người khác không nên tự ý sửa chữa nồi chiên không dầu để tránh những hậu quả nghiêm trọng.
- Khi nồi chiên không dầu gặp sự cố, vui lòng tham khảo xử lý sự cố trước khi liên hệ với đội ngũ dịch vụ sau bán hàng.
- Nếu sự cố không thể được giải quyết, vui lòng rút dây nguồn để ngắt kết nối và liên hệ với đội ngũ dịch vụ sau bán hàng.

Xử lý sự cố

Sự cố	Những nguyên nhân có thể gây ra sự cố	Giải pháp
Nồi chiên không dầu không hoạt động.	Nồi chiên không dầu chưa được cắm vào nguồn điện.	Cắm dây nguồn vào ổ cắm điện được nối đất.
	Rổ không được đẩy vào.	Kéo rổ ra và đẩy nó trở lại vị trí cũ.
Màn hình hiển thị E1.	Cảm biến bị đứt mạch.	Liên hệ với đội ngũ dịch vụ sau bán hàng.
Màn hình hiển thị E2.	Cảm biến bị chập mạch.	Liên hệ với đội ngũ dịch vụ sau bán hàng.
Quạt không xoay.	Cánh quạt bị kẹt.	Liên hệ với đội ngũ dịch vụ sau bán hàng.
	Động cơ bị hỏng hoặc các bộ phận khác bị đứt mạch.	Liên hệ với đội ngũ dịch vụ sau bán hàng.
Khói trắng đang bốc ra.	Nấu các nguyên liệu nhiều dầu mỡ.	Sẽ có nhiều khói khi bạn chiên các nguyên liệu chứa nhiều dầu mỡ, điều này là bình thường.
	Nồi chiên không dầu vẫn còn cặn dầu mỡ từ chương trình nấu trước đó.	Đảm bảo rằng bạn làm sạch nồi chiên không dầu sau mỗi chương trình nấu.
Không thể lắp rổ vào nồi chiên không dầu một cách trơn tru.	Quá nhiều nguyên liệu trong rổ.	Các nguyên liệu trong rổ không được vượt quá vạch tối đa.
	Rổ không được lắp đúng cách.	Chèn rổ đúng cách.
Chức năng theo lịch trình không hoạt động theo yêu cầu.	Thời gian theo lịch trình quá ngắn.	Thời gian theo lịch trình phải dài hơn thời gian nấu.
	Thời gian theo lịch trình chưa được lưu.	Thời gian theo lịch trình phải được lưu và thực hiện bằng cách nhấn vào nút điều khiển.
Không thể kết nối Wi-Fi.	Ứng dụng Mi Home/Xiaomi Home chưa được cập nhật lên phiên bản mới nhất.	Cập nhật ứng dụng Mi Home/Xiaomi Home lên phiên bản mới nhất.
	Tín hiệu Wi-Fi yếu.	Di chuyển đến vị trí có tín hiệu đủ mạnh.
Không thể kết nối nồi chiên không dầu.	Không thể kết nối Wi-Fi.	Kiểm tra xem Wi-Fi có được kết nối bình thường hay không hoặc đặt lại Wi-Fi để kết nối lại.

Sơ đồ mạch điện

- | | |
|--------------------|---------------|
| ① Màn hình LCD | ⑥ Động cơ |
| ② Công tắc an toàn | ⑦ Bảng điện |
| ③ Bảng điều khiển | ⑧ Đèn halogen |
| ④ Phần tử làm nóng | ⑨ Đèn halogen |
| ⑤ Cầu chì | ⑩ Cầu chì |

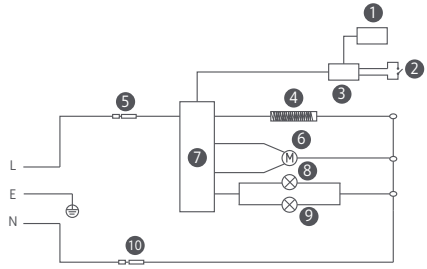

Thông số kỹ thuật

Tên: Lò nướng (Nồi chiên không dầu)	Dung tích: 5,5 L	Màu sắc: Trắng
Model: MAF15	Tần số định mức: 50–60 Hz	Trọng lượng tịnh: 5,2 kg
Công suất định mức: 1600 W	Điện áp định mức: 220–240 V~	Tổng trọng lượng: 6,2 kg
Công suất đầu ra tối đa của Mô-đun Wi-Fi: <20 dBm	Tần số vận hành: 2412–2472 MHz	
Nhiệt độ hoạt động: -10°C đến 40°C	Kích thước bao bì: 425 × 330 × 330 mm	
Khả năng kết nối không dây: Wi-Fi IEEE 802.11 b/g/n 2,4 GHz		

Trong điều kiện hoạt động bình thường, cần giữ khoảng cách tối thiểu là 20 cm giữa ăng-ten của thiết bị này với cơ thể của người dùng.



Qua tài liệu này, Ningbo Careline Electric Appliance Co., Ltd. tuyên bố rằng thiết bị radio loại Lò nướng (Nồi chiên không dầu) MAF15 tuân thủ Chỉ thị 2014/53/EU. Toàn bộ nội dung của tuyên bố về sự phù hợp với EU có sẵn tại địa chỉ internet sau: <http://www.mi.com/global/service/support/declaration.html>



Tất cả các sản phẩm có biểu tượng này đều là rác thải thiết bị điện và điện tử (WEEE như trong 2012/19/EU), không nên vứt bỏ chúng cùng với rác thải sinh hoạt chưa phân loại. Thay vào đó, để bảo vệ môi trường và sức khỏe của mọi người, bạn nên mang thiết bị thải loại đến điểm thu gom được chỉ định để tái chế rác thải thiết bị điện và điện tử, do chính quyền hoặc cơ quan địa phương chỉ định. Việc tái chế và xử lý vứt bỏ đúng cách sẽ giúp ngăn ngừa những hậu quả tiêu cực tiềm tàng đối với môi trường và sức khỏe của con người. Vui lòng liên hệ với bên lắp đặt hoặc cơ quan địa phương để biết thêm thông tin về địa điểm cũng như các điều khoản và điều kiện của điểm thu gom.

Sản xuất cho: Xiaomi Communications Co., Ltd.
 Nhà sản xuất: Ningbo Careline Electric Appliance Co., Ltd.
 (một công ty thuộc Hệ sinh thái Mi)
 Địa chỉ: No.558, Wei'er Road, Andong Industrial Zone,
 Hangzhou Bay New Area, Ningbo, 315327, Zhejiang, China
 Để biết thêm thông tin, vui lòng truy cập www.mi.com

Hướng dẫn sử dụng phiên bản: V1.0

Bacalah petunjuk ini sebelum menggunakan produk dan simpanlah untuk rujukan di lain waktu. Terima kasih telah memilih Xiaomi Smart Air Fryer 5.5L. Produk ini hanya untuk penggunaan rumah tangga.

Ilustrasi produk, aksesori, dan antarmuka pengguna dalam panduan pengguna ini hanya untuk tujuan referensi. Produk dan fungsi sebenarnya dapat bervariasi karena peningkatan produk.

Instruksi Keselamatan

- Alat ini dapat digunakan oleh anak-anak berusia 8 tahun ke atas, orang dengan keterbatasan fisik, sensoris, atau mental, atau orang yang kurang memahami dan tidak berpengalaman menggunakan alat ini asalkan mereka diawasi atau sudah diberi petunjuk mengenai penggunaan alat secara aman dan telah memahami bahaya yang mungkin terjadi. Anak-anak tidak boleh memainkan alat ini. Pembersihan dan pemeliharaan alat oleh pengguna tidak boleh dilakukan anak-anak kecuali mereka berusia lebih dari 8 tahun dan diawasi.
- Harap simpan air fryer dan kabel daya jauh dari jangkauan anak berusia di bawah 8 tahun.
- Hanya untuk penggunaan rumah tangga.
- Jika kabel daya rusak atau patah, ini harus diganti oleh produsen atau departemen layanan purna-jual untuk menghindari bahaya keamanan.
- Suhu permukaan yang dapat diakses dapat naik jika air fryer bekerja.
- Permukaan akan memanas dengan mudah jika air fryer sedang digunakan.
- Air fryer tidak boleh dioperasikan melalui penghitung waktu eksternal atau kontrol jarak jauh terpisah.
- Jangan menghambat saluran udara masuk dan keluar air fryer, juga ventilasi pembuangan panas selama penggunaan untuk menghindarinya terdampak pembuangan panas normal.
- Teknisi yang tidak terlatih secara profesional tidak boleh mengubah pengkabelan internal air fryer.
- Jangan menggunakan arang atau sumber bahan bakar serupa lainnya untuk memanasi keranjang, pelat penggorengan, atau grill.
- Jangan meletakkan keranjang di atas sumber panas lainnya, seperti kompor induksi atau kompor gas.
- Jangan mencolokkan atau melepaskan kabel daya dengan tangan basah untuk menghindari risiko sengatan listrik.

- Jangan menggunakan kabel daya dengan koneksi yang longgar atau kontak yang buruk.
- Jangan biarkan kabel daya melintasi benda tajam untuk menghindari kerusakan kabel daya.
- Jangan menggunakan air fryer untuk menyimpan benda apa pun, khususnya benda yang mudah terbakar, mudah meledak, atau korosif.
- Jangan secara berlebihan menjepit, membengkokkan, memuntir, atau meletakkan benda berat di atas kabel daya untuk mencegahnya memaparkan atau merusak intinya.
- Jangan menggunakan air fryer dengan segera dan melepaskannya dari sumber daya jika tidak berfungsi secara normal atau mengalami malafungsi.
- Air fryer tidak dapat dimulai tanpa keranjang diletakkan di tempatnya.
- Jangan menyentuh keranjang secara langsung dengan tangan Anda selama atau tepat setelah penggunaan untuk menghindari melepuh.
- Jangan izinkan anak-anak mendekati atau bermain dengan pembungkus plastik dan kemasan untuk menghindari cedera kehabisan udara.
- Jangan menggunakan perkakas plastik atau bahan pembungkus kertas normal untuk membungkus makanan untuk memasak.
- Jangan menjatuhkan air fryer atau membenturkannya pada benda keras untuk menghindari kerusakan atau malafungsi.
- Jangan memasukkan pin, kabel, atau benda lain ke dalam bukaan air fryer untuk menghindari sengatan listrik atau cedera.
- Jangan menggunakan aksesoris apa pun yang tidak disarankan oleh produsen.
- Rentang ketinggian operasi normal produk ini adalah 0–2000 meter.
- Jaga jarak 30 cm atau lebih antara saluran udara keluar dan perangkat lain selama penggunaan.
- Jangan menggerakkan atau menggoyangkan air fryer selama penggunaan.
- Jangan memasukkan benda asing apa pun ke dalam sakelar pengaman untuk menghindari bahaya apa pun.

- Saat menempatkan air fryer ini di kabinet dapur dsb., harap pastikan air fryer dialiri udara dengan baik.
- Harap pastikan untuk melepaskan sambungan air fryer sebelum membersihkan atau memperbaikinya.
- Produk ini harus digunakan di permukaan datar, tahan panas, untuk menghindari kerusakan terhadap produk atau kecelakaan.
- Pastikan bahwa komponen silikon air fryer tidak terkena etanol atau larutan yang mengandung lebih dari 50% alkohol.
- Harap pastikan stopkontak listrik tempat air fryer dicolokkan memiliki arde yang baik untuk menghindari sengatan listrik atau bahaya keselamatan lainnya.
- Hanya gunakan stopkontak listrik yang diardekan dengan arus terukur sebesar 10 A untuk menghindari risiko kebakaran dan potensi bahaya lainnya.



PERHATIAN: Permukaan panas.

Ikhtisar Produk

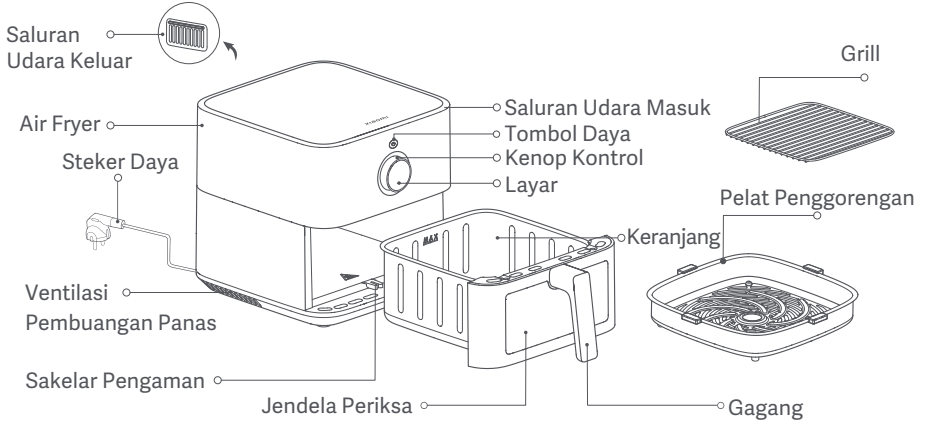

- Catatan: 1. Karet silikon di pelat penggorengan dibuat dari bahan khusus untuk makanan tahan suhu tinggi untuk mencegah tepian pelat penggorengan dari menggores lapisan keranjang serta meningkatkan stabilitas pelat penggorengan. Jangan melepaskan karet silikon dari pelat penggorengan.
2. Bahan yang terlalu kecil tidak cocok untuk digunakan di grill. Harap pastikan bahan tidak jatuh di antara celah pada grill.

Kenop Kontrol



- 1 Tekan tombol daya untuk menyalakan/mematikan.



- 2 Tekan untuk mengonfirmasi pilihan.



- 3 Tekan dan tahan selama 1 detik untuk kembali ke menu sebelumnya.

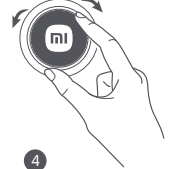

- 4 Putar ke kiri/kanan untuk mengubah fungsi.

Cara Penggunaan

Sambungkan kabel daya dan tekan tombol daya untuk menyalakan air fryer.

Catatan: 1. Jika air fryer dinyalakan untuk pertama kalinya, tekan tombol daya, lalu buka layar pilihan bahasa, putar kenop kontrol ke bahasa yang diinginkan, lalu tekan kenop kontrol untuk mengonfirmasi pilihan.

2. Air fryer mungkin akan mengeluarkan sedikit bau pada penggunaan pertama. Disarankan untuk menjalankan air fryer dengan keranjang kosong pada suhu maksimum (220°C) selama 5 menit untuk menghilangkan bau. Air fryer mungkin mengeluarkan sedikit asap putih atau bau saat menjalankan keranjang kosong, yang mana merupakan hal normal.

Menghidupkan

Sambungkan kabel daya dan tekan tombol daya untuk menyalakan air fryer.

Mematikan

Tekan tombol daya untuk mematikan air fryer, tanpa memandang status perangkatnya saat ini.



Mengatur Wi-Fi





- Mereset Wi-Fi:

Tekan kenop kontrol untuk masuk "Reset Wi-Fi" saat di layar "Wi-Fi", lalu tekan kenop kontrol untuk memilih Yes untuk mereset Wi-Fi, atau putar kenop kontrol untuk memilih No untuk mengabaikan mereset Wi-Fi.

- Mengaktifkan/Menonaktifkan Wi-Fi:

Tekan kenop kontrol untuk masuk "Enable/Disable Wi-Fi" saat di layar "Wi-Fi", lalu tekan kenop kontrol untuk memilih Yes untuk mengaktifkan atau menonaktifkan Wi-Fi, atau putar kenop kontrol untuk memilih No untuk mengabaikan perubahan.

Indikator status Wi-Fi

			
Menunggu koneksi cepat...	Menyambungkan kembali setelah pemutusan sambungan...	Berhasil tersambung	Memperbarui...
Indikator Wi-Fi berkedip perlahan	Indikator Wi-Fi berkedip cepat	Indikator Wi-Fi tetap menyala	Indikator Wi-Fi berkedip cepat

Catatan: Jika air fryer tidak menyambungkan ke Wi-Fi selama 30 menit, indikator Wi-Fi akan mati.

Memperbarui firmware

Selama pembaruan firmware melalui aplikasi Mi Home/Xiaomi Home, tampilan akan menunjukkan bahwa pembaruan sedang berlangsung. Setelah menyelesaikan pembaruan, air fryer akan dinyalakan ulang secara otomatis.

Catatan: Aplikasi Mi Home/Xiaomi Home akan dapat memperbarui firmware kecuali air fryer atau layarnya dimatikan, atau Wi-Fi terputus koneksinya. Operasi lain tidak dapat dilakukan jika pembaruan firmware sedang berlangsung.

Menghubungkan dengan Aplikasi Mi Home/Xiaomi Home

Produk ini dapat digunakan dengan aplikasi Mi Home/Xiaomi Home*. Kontrol perangkat Anda menggunakan aplikasi Mi Home/Xiaomi Home.



1D3EF2C4

- Pindai kode QR untuk mengunduh dan menginstal aplikasi. Anda akan dialihkan ke halaman penyiapan jaringan jika aplikasi telah diinstal. Atau cari "Mi Home/Xiaomi Home" di App Store untuk mengunduh dan menginstal aplikasi.
- Buka aplikasi Mi Home/Xiaomi Home, ketuk "+" di bagian kanan atas, kemudian ikuti perintah untuk menambahkan perangkat Anda.

* Aplikasi ini disebut sebagai aplikasi Xiaomi Home di Eropa (kecuali Rusia). Nama aplikasi yang ditampilkan di perangkat Anda akan muncul secara default.

Catatan: Versi aplikasi mungkin telah diperbarui, ikuti instruksi sesuai versi aplikasi terbaru.

Memasak

Persiapan

Bahan dapat diasinkan untuk dicicipi sebelum memasak.

Catatan: Jangan memasak makanan yang mengandung baking soda (natrium hidroksida), seperti pretzel bun, untuk mencegah kerusakan terhadap lapisan air fryer.

Mulai memasak

1. Letakkan air fryer di permukaan datar yang stabil dan pastikan bahwa ada sirkulasi udara di sekitar air fryer.

2. Letakkan pelat penggorengan di bawah air fryer, lalu letakkan makanan yang sudah disiapkan ke atas pelat. Hindari mengisi makanan secara berlebihan atau menumpuk makanan melebihi tepian pelat penggorengan. Ini akan memastikan hasil memasak terbaik tanpa perlu membalikkan makanannya.

Catatan: 1. Mengisi air fryer dengan bahan secara berlebihan dapat mengganggu aliran udara panas di dalamnya, yang mana dapat mencegah masakan menjadi panas secara merata. Mungkin diperlukan untuk menyesuaikan waktu makanan dan membalik makanan untuk mencapai efek memasak yang ideal.

2. Jika ada lebih banyak bahan, gunakan grill untuk menempatkannya dalam beberapa lapisan.

3. Jika keranjang didorong sepenuhnya ke dalam air fryer, putar kenop kontrol untuk memilih resep yang tepat dan atur parameter (seperti jumlah bahan, mode, suhu memasak, dan waktu memasak) secara sesuai. Kemudian tekan kenop kontrol untuk mengonfirmasi pengaturan dan mulai memasak.

Catatan:

1. Waktu dan suhu memasak (kecuali untuk yogurt) dapat disesuaikan selama proses memasak tanpa harus menjeda. Setelah melakukan penyesuaian, tekan kenop kontrol untuk mengonfirmasi pengaturan baru, lalu memasak akan dilanjutkan berdasarkan parameter yang diperbarui ini.

2. Baik resep maupun mode tidak dapat dialihkan saat memasak sedang berlangsung.

3. Hanya waktu memasak, bukan suhu, yang dapat disesuaikan di mode menguraikan lemak.

4. Jika keranjang air fryer ditarik keluar selama memasak, hitung mundur akan berkedip dan memasak akan dijeda. Penyesuaian parameter tidak akan diizinkan dalam keadaan ini.

Meletakkan keranjang kembali memungkinkan penghitung waktu memasak kembali dilanjutkan dan memasak akan dilanjutkan.

Catatan: Untuk memasak lebih dari 500 g kentang goreng, sebuah pesan meminta untuk membalik bahan saat separuh proses memasak akan diberikan.

5. Setelah hitung mundur memasak selesai, air fryer akan mengeluarkan bunyi bip panjang untuk menunjukkan selesainya memasak. Keluarkan keranjang dengan hati-hati, dan gunakan penjepit untuk mengambil makanan.

PERHATIAN: 1. Jika memasak sudah selesai, keranjang akan sangat panas, jadi jangan sentuh keranjang untuk menghindari melepuh.

2. Jika fitur menjaga tetap hangat diaktifkan pada akhir memasak, air fryer akan secara otomatis melakukan transisi ke mode jaga tetap hangat.

Operasi Lainnya

1. Pengaturan bahasa

- Nyalakan air fryer, buka pengaturan, lalu tekan kenop kontrol untuk masuk layar pilihan bahasa.
- Putar kenop kontrol ke bahasa yang diinginkan, lalu tekan untuk mengonfirmasi.

2. Mode manual

- Jika air fryer dinyalakan, tekan kenop kontrol untuk masuk mode manual, kemudian putar kenop kontrol ke suhu memasak yang diinginkan, tekan kenop kontrol untuk mengatur waktu dan putar kenop kontrol ke waktu memasak yang diinginkan, lalu terakhir, tekan kenop kontrol untuk memulai program memasak manual.

3. Penyesuaian suhu/waktu

- Suhu dapat disesuaikan antara 40°C dan 220°C. Waktu dapat disesuaikan antara 0–24 j.
- Suhu memasak disesuaikan sebesar 5°C untuk setiap putaran kenop kontrol.
- Saat menyesuaikan atau mengubah parameter waktu di mode memasak resep, jika suhu memasak antara 80°C dan 220°C, waktu memasak yang disesuaikan adalah ≤ 1 jam; jika suhu memasak adalah $< 80^\circ\text{C}$, waktu memasak yang dapat disesuaikan ≤ 24 jam.
- Saat menyesuaikan waktu memasak atau waktu penyelesaian terjadwal, perhatikan kecepatan pada kenop kontrol mana yang diputar. Saat rentang waktu yang disesuaikan ≥ 60 menit, memutar kenop kontrol dengan cepat akan menyesuaikan waktu sebesar 60 menit, sementara memutar kenop kontrol dengan lambat akan menyesuaikan waktu sebesar 1 menit. Jika rentang waktu yang disesuaikan adalah < 60 menit, memutar kenop kontrol dengan cepat akan menyesuaikan waktu sebesar 10 menit, sementara memutar kenop kontrol dengan lambat akan menyesuaikan waktu sebesar 1 menit.

4. Masak terjadwal

- Tekan kenop kontrol untuk memilih fungsi jadwal, putar kenop kontrol untuk memilih resep yang dijadwalkan, kemudian atur suhu/waktu memasak dan waktu selesai yang dijadwalkan. Air fryer akan secara otomatis mulai memasak pada waktu yang tepat untuk memastikan bahwa memasak selesai dalam waktu yang dijadwalkan dan kemudian masuk status menjaga tetap hangat atau selesai memasak setelah selesai.

Catatan:

1. Waktu yang dijadwalkan harus lebih panjang dari waktu memasak, tapi kurang dari 24 jam.
2. Waktu yang dijadwalkan merujuk pada periode waktu total yang mana proses memasak diharapkan akan selesai. Misalnya, jika layar menampilkan "02:40", ini menunjukkan bahwa memasak akan diselesaikan dalam 2 jam 40 menit.
3. Fungsi jadwal tidak didukung dalam yogurt, buah kering, dan mode pencairan.

5. Fungsi jaga tetap hangat

- Fungsi jaga tetap hangat diaktifkan secara default. Fungsi ini dapat diaktifkan atau dinonaktifkan dengan navigasi ke pengaturan > pengaturan termostat, lalu menekan kenop kontrol pada layar. Tindakan tekan dan tahan pada layar selama 1 detik diperlukan untuk menonaktifkan mode jaga tetap hangat setelah ini diaktifkan.
- Fungsi jaga tetap hangat diatur selama 30 menit pada suhu 80°C. Jika keranjang air fryer ditarik keluar saat fungsi ini diaktifkan, kedua fungsi dan penghitung waktunya akan dijeda seketika. Jika air fryer diletakkan kembali dalam 1 menit, fungsi dan penghitung waktunya akan dilanjutkan dari terakhir kali ditinggalkan tadi. Jika air fryer tidak diletakkan kembali dalam 1 menit, fungsi akan berakhir, dan air fryer akan kembali ke layar beranda resep yang terkait.

PERHATIAN: 1. Jika jaga tetap hangat aktif dan suhu memasak diatur ke $\geq 80^{\circ}\text{C}$, air fryer akan melakukan transisi ke mode jaga tetap hangat setelah memasak selesai. Jika tidak, air fryer akan melewati tahap jaga tetap hangat dan secara langsung menampilkan layar penyelesaian memasak.

2. Fungsi jaga tetap hangat tidak didukung di yogurt, sayuran, buah kering, dan mode pencairan.

6. Jeda/batalkan memasak

- Saat air fryer berada dalam mode memasak, tekan kenop kontrol untuk menjeda memasak. Jika air fryer sedang memasak atau dijeda, tekan dan tahan kenop kontrol selama 1 detik untuk masuk layar membatalkan memasak. Pilih Yes untuk membatalkan memasak dan masuk layar mode manual.

PERHATIAN: Selama memasak, kenop kontrol dapat diputar untuk menyesuaikan parameter suhu dan waktu. Angka yang sesuai akan berkedip selama penyesuaian. Setelah penyesuaian selesai, tekan kenop kontrol untuk mengonfirmasi parameter baru.

7. Mode resep cloud

- Jika resep cloud dipilih dan dijalankan menggunakan aplikasi Mi Home/Xiaomi Home, air fryer akan memasak secara otomatis sesuai resep. Setelah memasak, air fryer akan masuk layar mode manual.

Catatan: 1. Fungsi yang dijadwalkan tersedia saat menggunakan resep cloud.

2. Resep cloud tidak dapat digunakan pada situasi berikut:

- ① Air fryer atau layarnya dimatikan.
- ② Tidak ada koneksi Wi-Fi.
- ③ Air fryer berada dalam mode memasak/jadwal/jaga tetap hangat.
- ④ Keranjang air fryer telah ditarik keluar.

8. Mode menguraikan lemak

- Mode menguraikan lemak memungkinkan peningkatan pelepasan lemak dari makanan saat memasak tanpa minyak, berkontribusi terhadap berkurangnya asupan lemak.
- Mode ini secara khusus cocok untuk item seperti sayap ayam, bistik daging, dan potongan daging domba, tapi tidak dimaksudkan untuk resep lain atau resep cloud/resep kustom.
- Setelah memilih mode menguraikan lemak, perubahan mode memasak atau parameter dalam status jadwal menjadi tidak tersedia. Hanya waktu memasak, bukan mode atau suhu memasak, dapat disesuaikan selama memasak.

9. Pesan kesalahan

- Jika air fryer mendeteksi kesalahan, layar akan menampilkan "E1" atau "E2", dan air fryer akan mengeluarkan tiga bunyi bip singkat.

Pembersihan & Pemeliharaan

Lepaskan kabel daya sebelum pembersihan dan pemeliharaan air fryer, lalu tunggu hingga air fryer menjadi dingin ke suhu yang aman sebelum mengoperasikannya. Harap lepaskan keranjang dari air fryer saat membersihkan air fryer.

- **Permukaan air fryer:**
Permukaan air fryer dapat diseka dengan kain kering yang lembut atau spons yang dibasahi dengan deterjen pembersih netral.
- **Rongga:**
Untuk menghilangkan noda dari bagian dalam air fryer, oleskan sejumlah deterjen yang tepat, diencerkan dengan air panas pada permukaannya, dan biarkan saja selama sekitar 10 menit, kemudian gunakan spons lembut yang dibasahi air untuk menyeka residu deterjen.
- **Keranjang:**
Bersihkan air fryer setelah setiap penggunaan. Keranjang air fryer memiliki lapisan, jadi jangan gunakan sikat baja atau bahan pembersih abrasif lainnya untuk membersihkannya, karena ini bisa merusak lapisan.
- **Pelat penggorengan dan grill:**
Gunakan kain katun yang lembut atau spons yang dibasahi deterjen netral untuk menyekanya hingga bersih, kemudian basahi dengan air untuk membersihkan residu deterjen.

Catatan: Pelat penggorengan dan grill dapat dipisahkan dan diletakkan di mesin pencuci piring untuk pembersihan; keranjang dapat dicuci di air, tapi tidak dapat dibersihkan di pencuci piring; namun, air fryer tidak boleh dicuci dengan air atau dibersihkan dengan mesin pencuci piring.

Tindakan Pencegahan untuk Pembersihan

1. Setelah menggunakan air fryer, harap lepaskan steker daya tepat waktu. Jangan meletakkan air fryer dekat sumber api dan jangan rendam dalam air. Jangan meletakkan steker daya langsung pada air fryer untuk mencegah steker menggores permukaannya.
2. Pembersihan dan pemeliharaan hanya boleh dilakukan setelah air fryer didinginkan.
3. Jangan gunakan bahan pembersih korosif atau abrasif atau deterjen.

Catatan: Pembersihan dan pemeliharaan berkala air fryer akan membantu memperpanjang masa pakainya.

Tips Pemeliharaan

- Hanya teknisi yang terlatih secara profesional dan memiliki kualifikasi yang dapat memperbaiki air fryer.
- Lainnya tidak boleh memperbaiki air fryer tanpa izin untuk menghindari konsekuensi serius.
- Jika air fryer mengalami malfungsi, harap lihat Pemecahan Masalah sebelum menghubungi tim layanan purnajual.
- Jika masalah tidak dapat diatasi, harap lepaskan kabel daya, lalu putus dayanya dan hubungi layanan purnajual.

Pemecahan Masalah

Masalah	Kemungkinan Penyebab	Solusi
Air fryer tidak berfungsi.	Air fryer tidak tersambung ke catu daya.	Colokkan kabel daya ke stopkontak listrik yang memiliki arde.
	Keranjang tidak didorong ke tempatnya.	Tarik keranjang dan dorong kembali ke tempatnya.
Layar menampilkan E1.	Sensor memiliki sirkuit yang rusak.	Hubungi tim layanan purnajual.
Layar menampilkan E2.	Sensor mengalami korsleting.	Hubungi tim layanan purnajual.
Kipas tidak berputar.	Bilah kipas macet.	Hubungi tim layanan purnajual.
	Motor rusak atau komponen lain memiliki sirkuit yang rusak.	Hubungi tim layanan purnajual.
Asap putih keluar.	Memasak bahan berminyak.	Jika Anda menggoreng bahan yang mengandung lebih banyak lemak, akan ada lebih banyak asap, yang merupakan hal normal.
	Air fryer masih mengandung residu minyak dari program memasak sebelumnya.	Pastikan Anda membersihkan air fryer setelah setiap kali program memasak.
Tidak dapat memasukkan keranjang ke dalam air fryer dengan lancar.	Terlalu banyak bahan dalam keranjang.	Bahan dalam keranjang tidak boleh melebihi tanda maksimum.
	Keranjang tidak dimasukkan dengan baik.	Masukkan keranjang dengan baik.
Fungsi jadwal tidak berfungsi sebagaimana diminta.	Waktu yang dijadwalkan terlalu singkat.	Waktu yang dijadwalkan harus lebih panjang dari waktu memasak.
	Waktu yang dijadwalkan tidak disimpan.	Waktu yang dijadwalkan harus disimpan dan dilaksanakan dengan menekan kenop kontrol.
Wi-Fi tidak dapat tersambung.	Aplikasi Mi Home/Xiaomi Home bukan versi terbaru.	Perbarui aplikasi Mi Home/Xiaomi Home ke versi terbaru.
	Sinyal Wi-Fi lemah.	Pindahkan ke lokasi tempat sinyal cukup kuat.
Tidak dapat menyambungkan air fryer.	Wi-Fi tidak dapat terhubung.	Periksa apakah Wi-Fi tersambung dengan normal atau reset Wi-Fi untuk menyambungkan ulang.

Diagram Listrik

- ① Layar LCD
- ② Sakelar Pengaman
- ③ Panel Kontrol
- ④ Elemen Pemanas
- ⑤ Sekring
- ⑥ Motor
- ⑦ Papan Daya
- ⑧ Lampu Halogen
- ⑨ Lampu Halogen
- ⑩ Sekring

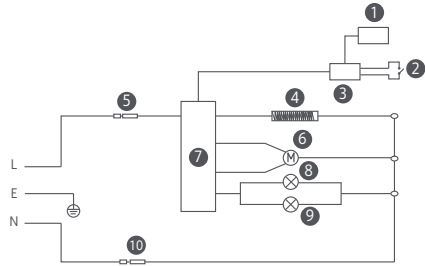

Spesifikasi

Nama: Oven (Air Fryer)	Kapasitas: 5,5 L	Warna: Putih
Model: MAF15	Frekuensi Terukur: 50–60 Hz	Berat Bersih: 5,2 kg
Daya Terukur: 1600 W	Tegangan Pengenal: 220–240 V~	Berat Kotor: 6,2 kg
Daya Keluaran Maksimum dari Modul Wi-Fi: < 20 dBm	Frekuensi Operasi: 2412–2472 MHz	
Suhu Operasi: -10°C sampai 40°C	Dimensi Kemasan: 425 × 330 × 330 mm	
Konektivitas Nirkabel: Wi-Fi IEEE 802.11 b/g/n 2,4 GHz		

Dalam kondisi penggunaan normal, peralatan ini harus diberikan jarak setidaknya 20 cm antara antena dan tubuh pengguna.



Dengan ini, Ningbo Careline Electric Appliance Co., Ltd. menyatakan bahwa jenis peralatan radio Oven (Air Fryer) MAF15 sudah mematuhi Arahan 2014/53/EU. Berikut adalah teks lengkap deklarasi kesesuaian Uni Eropa yang tersedia di alamat internet berikut: <http://www.mi.com/global/service/support/declaration.html>



Semua produk yang disertai simbol ini adalah limbah peralatan elektrik dan elektronik (WEEE sesuai arahan 2012/19/EU) sehingga tidak boleh dicampur dengan limbah rumah tangga yang tidak disortir. Oleh karena itu, Anda harus melindungi kesehatan manusia dan lingkungan dengan menyerahkan limbah peralatan Anda ke titik pengumpulan yang ditunjuk untuk daur ulang limbah peralatan elektrik dan elektronik, ditentukan oleh pemerintah atau otoritas setempat. Proses pembuangan dan daur ulang yang benar akan membantu mencegah potensi konsekuensi negatif terhadap kesehatan manusia dan lingkungan. Hubungi pemasang atau otoritas setempat untuk mendapatkan informasi lebih lanjut tentang lokasi serta syarat dan ketentuan titik pengumpulan tersebut.

Diproduksi untuk: Xiaomi Communications Co., Ltd.
 Diproduksi oleh: Ningbo Careline Electric Appliance Co., Ltd.
 (perusahaan Ekosistem Mi)
 Alamat: No.558, Wei'er Road, Andong Industrial Zone,
 Hangzhou Bay New Area, Ningbo, 315327, Zhejiang, China
 Untuk informasi selengkapnya, kunjungi www.mi.com

Versi Panduan Pengguna: V1.0

Уважно прочитайте цю інструкцію й збережіть її для подальшого використання. Дякуємо, що обрали розумну фритюрницю Xiaomi Smart Air Fryer 5.5L. Цей продукт призначений лише для домашнього використання. Примітка. Ілюстрації виробу, приладдя та користувацького інтерфейсу, наведені в цьому посібнику користувача, призначено виключно для довідки. Фактичний виріб і його функції можуть відрізнятися через подальше вдосконалення.

Інструкції з безпеки

- Приладом можуть користуватися діти віком від 8 років і старше й особи зі зниженими фізичними, сенсорними чи розумовими можливостями або без досвіду та знань під наглядом чи згідно з інструкцією щодо безпечного використання приладу за умови, що вони усвідомлюють пов'язані з цим небезпеки. Діти не повинні гратися з приладом. Діти молодше 8 років не повинні виконувати очищення та користувацьке технічне обслуговування без нагляду дорослих.
- Зберігайте фритюрницю та шнур живлення в недоступному для дітей місці віком до 8 років.
- Тільки для домашнього використання.
- Якщо шнур живлення пошкоджений або зламаний, він повинен бути замінений виробником або відділом післяпродажного обслуговування, щоб уникнути загрози безпеці.
- Під час роботи фритюрниці температура доступної поверхні може підвищуватися.
- Під час роботи фритюрниці поверхня легко нагрівається.
- Фритюрницею не можна керувати за допомогою зовнішнього таймера або окремого пульта дистанційного керування.
- Не перекривайте вхідні та вихідні отвори фритюрниці, а також вентиляційні отвори для відведення тепла під час використання, щоб уникнути порушення нормального відведення тепла.
- Непрофесійно підготовлені фахівці не повинні вносити зміни у внутрішню проводку фритюрниці.
- Не використовуйте деревне вугілля або інші подібні джерела палива для нагрівання кошика, фритюрної плити або гриля.
- Не ставте кошик на інші джерела тепла, такі як індукційна або газова плита.

- Не вмикайте та не вимикайте шнур живлення мокрими руками, щоб уникнути ризику ураження електричним струмом.
- Не використовуйте шнур живлення з поганим з'єднанням або контактом.
- Не допускайте, щоб шнур живлення проходив через гострі предмети, щоб уникнути його пошкодження.
- Не використовуйте фритюрницю для зберігання будь-яких предметів, особливо легкозаймистих, вибухонебезпечних або корозійних.
- Надмірно не перетискайте, не згинайте, не перекручуйте і не кладіть важкі предмети на шнур живлення, щоб не оголити і не зламати його жилу.
- негайно припиніть використовувати фритюрницю та від'єднайте її від джерела живлення, якщо вона не працює належним чином або має несправності.
- Фритюрницю не можна запустити без встановленого кошика.
- Не торкайтеся кошика безпосередньо руками під час або відразу після використання, щоб уникнути опіків.
- Не дозволяйте дітям наблизитися до харчової плівки та упаковки або гратися з нею, щоб уникнути нещасних випадків, пов'язаних з удушенням.
- Не використовуйте пластиковий посуд або звичайні паперові обгорткові матеріали для загортання продуктів під час приготування їжі.
- Не кидайте фритюрницю та не вдаряйте її об тверді предмети, щоб уникнути пошкодження або несправності.
- Не вставляйте шпильки, дроти або інші предмети в отвори фритюрниці, щоб уникнути ураження електричним струмом або травм.
- Не використовуйте аксесуари, не рекомендовані виробником.
- Нормальний робочий діапазон висоти над рівнем моря цього продукту становить 0–2000 метрів.
- Під час використання тримайте відстань 30 см або більше між отвором для виходу повітря та іншими пристроями.
- Не рухайте та не струшуйте фритюрницю під час використання.

- Не вставляйте жодних сторонніх предметів у запобіжний вимикач, щоб уникнути небезпеки.
- Розміщуючи фритюрницю в кухонній шафі тощо, переконайтеся, що вона добре провітрюється.
- Обов'язково вимкніть фритюрницю перед чищенням або ремонтом.
- Щоб уникнути пошкодження продукту або нещасних випадків, його слід використовувати на рівній, термостійкій поверхні.
- Переконайтеся, що силіконові частини фритюрниці не контактують з етанолом або розчинами, що містять більше 50 % спирту.
- Будь ласка, переконайтеся, що електрична розетка, до якої підключено фритюрницю, добре заземлена, щоб уникнути ураження електричним струмом або інших загроз безпеці.
- Використовуйте лише заземлену електричну розетку з номінальним струмом 10 А, щоб уникнути ризику пожежі та інших потенційних небезпек.



УВАГА: гарячі поверхні.

Опис продукту

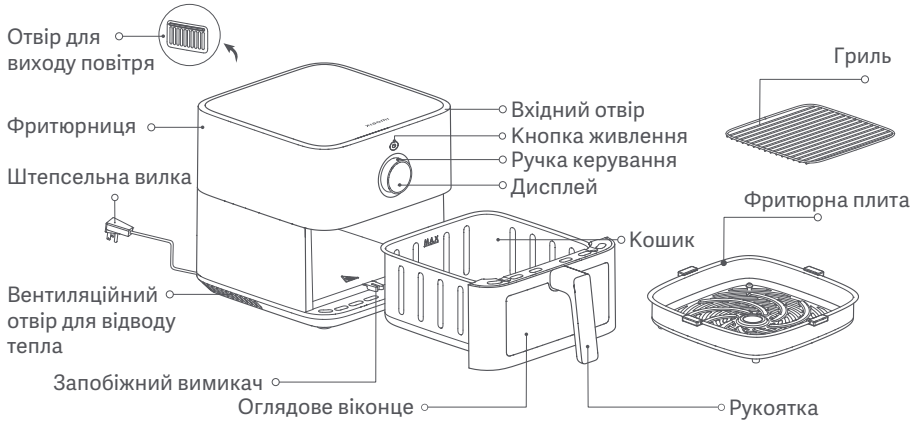

Примітки: 1. Силіконова гума на фритюрній плиті виготовлена з харчових матеріалів, стійких до високих температур, щоб краї фритюрної плити не дряпали покриття кошика і покращували стійкість фритюрної плити. Не знімайте силіконову гумку з фритюрної плити.
2. Занадто дрібні інгредієнти не підходять для використання на грилі. Будь ласка, переконайтеся, що інгредієнти не випадають через щілини в грилі.

Ручка керування



1 Натисніть кнопку живлення, щоб увімкнути/вимкнути.



2 Натисніть, щоб підтвердити вибір.



3 Натисніть і утримуйте протягом 1 секунди, щоб повернутися до попереднього меню.

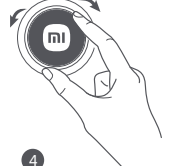

4 Повертайте вліво/вправо для зміни функцій.

Як використовувати

Підключіть шнур живлення і натисніть кнопку живлення, щоб увімкнути фритюрницю.

Примітки: 1. Коли фритюрницю вмикається вперше, натисніть кнопку живлення та перейдіть до меню вибору мови, поверніть ручку керування на потрібну мову, а потім натисніть ручку керування, щоб підтвердити вибір.
2. Під час першого використання фритюрниця може виділяти незначний запах. Рекомендується запустити фритюрницю з порожнім кошиком при максимальній температурі (220 °C) на 5 хвилин, щоб видалити запах. Фритюрниця може виділяти невелику кількість білого диму або запаху під час роботи з порожнім кошиком, що є нормальним явищем.

Вмикання

Підключіть шнур живлення і натисніть кнопку живлення, щоб увімкнути фритюрницю.

Вимикання

Натисніть кнопку живлення, щоб вимкнути фритюрницю, незалежно від того, в якому стані вона знаходиться.



Налаштування Wi-Fi





- Скидання Wi-Fi:

Знаходячись у меню «Wi-Fi» на екрані, натисніть ручку керування, щоб увійти в меню «Reset Wi-Fi», потім натисніть ручку керування, щоб вибрати «Yes» для скидання налаштувань Wi-Fi, або поверніть ручку керування, щоб вибрати «No» для відмови від скидання налаштувань Wi-Fi.

- Вмикання/вимикання Wi-Fi:

Натисніть ручку керування, щоб увійти в меню «Enable/Disable Wi-Fi», перебуваючи у меню «Wi-Fi», потім натисніть ручку керування, щоб вибрати «Yes», щоб увімкнути або вимкнути Wi-Fi, або поверніть ручку керування, щоб вибрати «No», щоб скасувати зміну.

Індикатор стану Wi-Fi

			
Очікуємо на швидке з'єднання...	Повторне підключення після розриву з'єднання...	Підключено успішно	Оновлення...
Індикатор Wi-Fi повільно блимає	Індикатор Wi-Fi швидко блимає	Індикатор Wi-Fi залишається увімкненим	Індикатор Wi-Fi швидко блимає

Примітка: якщо фритюрниця не підключається до Wi-Fi протягом 30 хвилин, індикатор Wi-Fi вимкнеться.

Оновлення прошивки

Під час оновлення прошивки через програму Mi Home/Xiaomi Home на дисплеї відображається інформація про те, що виконується оновлення. Після завершення оновлення фритюрниця автоматично перезапуститься.

Примітка: програма Mi Home/Xiaomi Home зможе оновити прошивку, якщо фритюрницю або її дисплей увімкнено, або якщо підключено Wi-Fi. Під час оновлення прошивки не можна виконувати інші операції.

Підключення за допомогою програми Mi Home/Xiaomi Home

Цей продукт працює з програмою Mi Home/Xiaomi Home*. Керуйте своїм пристроєм за допомогою програми Mi Home/Xiaomi Home.



1D3EF2C4

- Скануйте QR-код, щоб завантажити й інсталивати програму. Ви перейдете на сторінку налаштування підключення, якщо програма вже встановлена. Або знайдіть «Mi Home/Xiaomi Home» у магазині програм, щоб завантажити й інсталивати програму.
- Відкрийте програму Mi Home/Xiaomi Home, натисніть «+» у верхньому правому куті та дотримуйтеся вказівок, щоб додати свій пристрій.

* У Європі (крім Росії) ця програма називається Xiaomi Home.

Потрібно вибрати назву програми за замовчуванням, що відображається на пристрої.

Примітка: версію програми може бути оновлено. Дотримуйтеся вказівок для поточної версії програми.

Приготування їжі

Підготовчі заходи

Перед приготуванням інгредієнти можна замаринувати за смаком.

Примітка: не готуйте продукти, що містять харчову соду (гідроксид натрію), наприклад булочки з кренделями, щоб запобігти пошкодженню покриття фритюрниці.

Початок приготування

1. Поставте фритюрницю на стійку, рівну поверхню і забезпечте циркуляцію повітря навколо неї.

2. Помістіть фритюрну плиту на дно фритюрниці і викладіть на неї підготовлені продукти. Уникайте переповнення або нагромадження продуктів за краєм фритюрної плити. Це забезпечить найкращі результати приготування без необхідності перевертати їжу.

Примітки: 1. Перенаповнення фритюрниці інгредієнтами може перешкодити потоку гарячого повітря всередині неї, що може перешкодити рівномірному нагріванню їжі. Для досягнення ідеального ефекту приготування може знадобитися відрегулювання часу приготування і перегортання їжі.

2. Якщо інгредієнтів занадто багато, використовуйте гриль, щоб викласти їх шарами.

3. Коли кошик повністю вставлений у фритюрницю, поверніть ручку керування, щоб вибрати відповідний рецепт і відповідно встановити параметри (наприклад, кількість інгредієнтів, режим, температуру та час приготування). Потім натисніть ручку керування, щоб підтвердити налаштування та розпочати приготування.

Примітки:

1. Час і температуру приготування (за винятком йогурту) можна регулювати під час процесу приготування, не призупиняючи його. Після виконання налаштувань натисніть на ручку керування, щоб підтвердити нові параметри, і приготування продовжиться з урахуванням цих оновлених параметрів.

2. Під час приготування не можна змінювати ні рецепт, ні режим.

3. У режимі знежирення можна регулювати лише час приготування, але не температуру.

4. Якщо під час приготування витягнути кошик фритюрниці, зворотний відлік почне блимати, а приготування призупиниться. У цьому стані регулювання параметрів неможливе. Якщо повернути кошик на місце, таймер приготування відновить відлік часу, і приготування продовжиться.

Примітка: у разі приготування понад 500 г картоплі фірі з'явиться підказка перевернути інгредієнти у середині процесу приготування.

5. Після закінчення зворотного відліку часу фритюрниця видасть довгий звуковий сигнал, що сповіщає про завершення приготування. Обережно вийміть кошик і за допомогою щипців дістаньте їжу.

ПОПЕРЕДЖЕННЯ: 1. Після завершення приготування кошик дуже гарячий, тому не торкайтеся його, щоб не обпектися.

2. Якщо функцію підігріву ввімкнути в кінці приготування, фритюрниця автоматично перейде в режим підігріву.

Інші операції

1. Налаштування мови

- Увімкніть фритюрницю, перейдіть до налаштувань і натисніть ручку керування, щоб перейти до меню вибору мови.
- Поверніть ручку керування на потрібну мову та натисніть її для підтвердження.

2. Режим ручного керування

- Коли фритюрниця увімкнена, натисніть ручку керування, щоб увійти в меню режиму ручного керування, потім поверніть ручку керування до потрібної температури приготування, натисніть ручку керування, щоб встановити час, і поверніть ручку керування до потрібного часу приготування, і нарешті натисніть ручку керування, щоб запустити програму приготування вручну.

3. Регулювання температури/часу

- Температуру можна регулювати від 40 °C до 220 °C. Час можна регулювати в межах 0–24 годин.
- Температура приготування регулюється на 5 °C за кожен поворот ручки керування.
- Під час налаштування або зміни часових параметрів у режимі приготування за рецептом, якщо температура приготування становить від 80 °C до 220 °C, регульований час приготування становить ≤ 1 години; якщо температура приготування < 80 °C, регульований час приготування становить ≤ 24 годин.
- Регулюючи час приготування або запланований час завершення, зверніть увагу на швидкість обертання ручки керування. Якщо діапазон налаштованого часу ≥ 60 хвилин, швидке обертання ручки керування дозволяє відрегулювати час на 60 хвилин, а повільне обертання ручки керування - на 1 хвилину. Якщо діапазон налаштованого часу < 60 хвилин, швидке обертання ручки керування дозволяє відрегулювати час на 10 хвилин, а повільне обертання – відрегулює на 1 хвилину.

4. Приготування за розкладом

- Натисніть ручку керування, щоб вибрати функцію «Приготування за розкладом», поверніть ручку керування, щоб вибрати запланований рецепт, потім установіть температуру/час приготування та запланований час завершення. Фритюрниця автоматично почне готувати в потрібний час, щоб забезпечити завершення приготування в запланований час, а потім перейде в режим підігріву або завершить готування після завершення.

Примітки:

1. Запланований час має бути більшим за час приготування, але меншим за 24 години.
2. Запланований час - це загальний період часу, протягом якого очікується завершення процесу приготування. Наприклад, якщо на дисплеї відображається «02:40», це означає, що приготування буде завершено через 2 години 40 хвилин.
3. Функція «Приготування за розкладом» не підтримується в режимах йогурту, сухофруктів і розморожування.

5. Функція підігріву

- За замовчуванням функцію підігріву ввімкнено. Цю функцію можна увімкнути або вимкнути, перейшовши до налаштувань > налаштування термостата та натиснувши ручку керування на дисплеї. Щоб вимкнути режим підігріву після його ввімкнення, необхідно натиснути і утримувати кнопку на дисплеї протягом 1 секунди.
- Функція підігріву налаштована на 30 хвилин при температурі 80 °С. Якщо витягнути кошик фритюрниці під час увімкнення цієї функції, функція та її таймер миттєво призупиняться. Якщо фритюрницю повернути назад протягом 1 хвилини, функція та її таймер відновлять роботу з того часу, на якому вони зупинилися. Якщо фритюрницю не повернути назад протягом 1 хвилини, функція завершиться, і фритюрниця повернеться на головний екран відповідного рецепту.

ПОПЕРЕДЖЕННЯ: 1. Якщо функцію підігріву ввімкнено, а температуру приготування встановлено на ≥ 80 °С, фритюрниця перейде в режим підігріву після завершення приготування. В іншому випадку фритюрниця пропустить етап підігріву і відразу відобразить на екрані завершення готування.

2. Функція підігріву не підтримується в режимах приготування йогурту, овочів, сухофруктів і розморожування.

6. Призупинення/скасування приготування

- Коли фритюрниця перебуває в режимі приготування, натисніть на ручку керування, щоб призупинити приготування. Коли фритюрниця готує або призупинена, натисніть і утримуйте ручку керування протягом 1 секунди, щоб перейти у меню скасування готування на екрані. Виберіть «Yes», щоб скасувати приготування та перейти до меню режиму ручного керування на екрані.

УВАГА: під час приготування ручку керування можна повертати для регулювання параметрів температури та часу. Під час налаштування блимають відповідні цифри. Після завершення налаштування натисніть на ручку керування, щоб підтвердити нові параметри.

7. Режим хмарних рецептів

- Коли хмарний рецепт обрано і виконано за допомогою програми Mi Home/Xiaomi Home, фритюрниця готуватиме автоматично відповідно до рецепту. Після приготування фритюрниця перейде в режим ручного керування.

Примітки: 1. Функція «Приготування за розкладом» доступна при виконанні хмарних рецептів.

2. Хмарні рецепти не можуть бути виконані за таких обставин:

- ① Фритюрниця або її дисплей вимкнені.
- ② Відсутнє з'єднання Wi-Fi.
- ③ Фритюрниця перебуває в режимі приготування/приготування за розкладом/підігрів.
- ④ Вийнято кошик з фритюрниці.

8. Режим знежирення

- Режим знежирення дозволяє збільшити виділення жиру з їжі під час приготування без олії, що сприяє зменшенню споживання жирів.
- Цей режим особливо підходить для таких страв, як курячі крильця, яловичий стейк і відбивні з баранини, але не призначений для інших рецептів або хмарних рецептів/користувацьких рецептів.
- Після вибору режиму знежирення зміна режиму готування або параметрів у статусі приготування за розкладом стає недоступною. Під час готування можна регулювати лише час готування, але не режим готування або температуру.

9. Повідомлення про помилку

- Коли фритюрниця виявляє помилку, на дисплеї з'являється напис «E1» або «E2», і фритюрниця видає три коротких звукових сигнали.

Очищення і технічне обслуговування

Перед чищенням і обслуговуванням фритюрниці від'єднайте шнур живлення і зачекайте, поки вона охолоне до безпечної температури, перш ніж продовжувати. Під час чищення фритюрниці, будь ласка, вийміть кошик з неї.

- **Поверхня фритюрниці:**
Поверхню фритюрниці можна протирати сухою м'якою тканиною або губкою, змоченою універсальним миючим засобом.
- **Внутрішня поверхня:**
Щоб видалити плями з внутрішньої поверхні фритюрниці, нанесіть на її поверхню відповідну кількість миючого засобу, розведеного в гарячій воді, і залиште приблизно на 10 хвилин, а потім м'якою губкою, змоченою у воді, витріть залишки миючого засобу.
- **Кошик:**
Очищайте фритюрницю після кожного використання. Кошик фритюрниці має покриття, тому не використовуйте для чищення сталеву мочалку або інші абразивні чистячі матеріали, оскільки вони можуть пошкодити покриття.
- **Фритюрна плита і гриль:**
Використовуйте м'яку бавовняну тканину або губку, змочену універсальним миючим засобом, щоб протерти його, а потім змочіть водою, щоб видалити залишки миючого засобу.

Примітка: фритюрну плиту і гриль можна відокремити і покласти в посудомийну машину для очищення; кошик можна мити у воді, але не можна мити в посудомийній машині; однак фритюрницю не можна ні мити у воді, ні мити в посудомийній машині.

Заходи безпеки під час чищення

1. Після використання фритюрниці, будь ласка, вчасно виймайте штепсельну вилку з розетки. Не ставте фритюрницю біля джерела вогню і не занурюйте її у воду. Не кладіть штепсельну вилку безпосередньо на фритюрницю, щоб вона не подряпала її поверхню.
2. Чищення та технічне обслуговування слід проводити тільки після того, як фритюрниця охолоне.
3. Не використовуйте жодних корозійних або абразивних матеріалів для чищення або миючих засобів.

Примітка: регулярне очищення та технічне обслуговування фритюрниці допоможе продовжити термін її служби.

Поради щодо обслуговування

- Ремонтувати фритюрницю повинні тільки професійно підготовлені та кваліфіковані спеціалісти.
- Інші особи не повинні ремонтувати фритюрницю без дозволу, щоб уникнути серйозних наслідків.
- У разі несправності фритюрниці зверніться до розділу «Вирішення проблем», перш ніж звертатися до служби післяпродажного обслуговування.
- Якщо проблема не зникає, від'єднайте шнур живлення від розетки та зверніться до служби післяпродажного обслуговування.

Вирішення проблем

Проблема	Можливі причини	Рішення
Фритюрниця не працює.	Фритюрниця не підключена до джерела живлення.	Підключіть шнур живлення до заземленої електричної розетки.
	Кошик не встановлено на місце.	Витягніть кошик і вставте його на місце.
На дисплеї відображається E1.	Датчик має розірваний ланцюг.	Зверніться до служби післяпродажного обслуговування.
На дисплеї відображається E2.	Датчик має коротке замикання.	Зверніться до служби післяпродажного обслуговування.
Вентилятор не обертається.	Застрягла лопать вентилятора.	Зверніться до служби післяпродажного обслуговування.
	Пошкоджено двигун або обірвано ланцюг в інших компонентах.	Зверніться до служби післяпродажного обслуговування.
Виходить білий дим.	Готуються жирні страви.	Коли ви смажите інгредієнти, що містять багато жиру, буде багато диму, що є нормальним явищем.
	У фритюрниці залишаються залишки жиру після попередньої програми приготування.	Обов'язково очищайте фритюрницю після кожної програми приготування.
Не вдається плавно вставити кошик у фритюрницю.	У кошику забагато інгредієнтів.	Інгредієнти в кошику не можуть перевищувати максимальну позначку.
	Неправильно вставлений кошик.	Правильно вставте кошик.
Функція «Приготування за розкладом» не працює відповідно до запиту.	Запланований час занадто короткий.	Запланований час повинен бути довшим за час приготування.
	Запланований час не збережено.	Запланований час має бути збережений і виконуватися натисканням ручки керування.
Не вдається підключити Wi-Fi.	Програма Mi Home/Xiaomi Home не є останньою версією.	Оновити програму Mi Home/Xiaomi Home до останньої версії.
	Слабкий сигнал Wi-Fi.	Перейдіть у місце, де сигнал достатньо сильний.
Не вдається підключити фритюрницю.	Не вдається підключитися до Wi-Fi.	Перевірте, чи нормально підключено Wi-Fi, або скиньте налаштування Wi-Fi для повторного підключення.

Електрична схема

- | | | | |
|---|----------------------|----|------------------|
| 1 | ПК-дисплей | 6 | Двигун |
| 2 | Запобіжний вимикач | 7 | Плата живлення |
| 3 | Панель управління | 8 | Галогенова лампа |
| 4 | Нагрівальний елемент | 9 | Галогенова лампа |
| 5 | Запобіжник | 10 | Запобіжник |

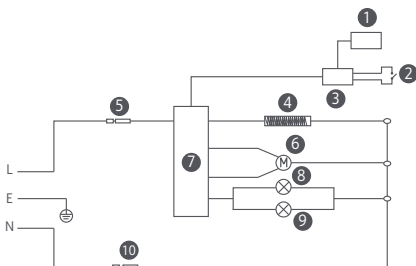

Характеристики

Назва: піч (фритюрниця)	Об'єм: 5,5 л	Колір: білий
Модель: MAF15	Номинальна частота: 50–60 Гц	Вага нетто: 5,2 кг
Номинальна потужність: 1600 Вт	Номинальна напруга: 220–240 В~	Вага брутто: 6,2 кг
Максимальна вихідна потужність модуля Wi-Fi: < 20 дБм	Робоча частота: 2412–2472 МГц	
Робоча температура: від -10 °С до 40 °С	Розміри упаковки: 425 × 330 × 330 мм	
Безпроводне підключення: Wi-Fi IEEE 802.11 b/g/n, 2,4 ГГц		

За нормальних умов використання між антеною цього обладнання та тілом користувача має зберігатися відстань не менше 20 см.



Ця компанія Ningbo Careline Electric Appliance Co., Ltd. заявляє, що радіообладнання типу піч (фритюрниця) MAF15 відповідає Директиві 2014/53/EU. Повний текст заяви для ЄС про відповідність наведено в Інтернеті за такою адресою: <http://www.mi.com/global/service/support/declaration.html>



Усі продукти, позначені цим символом, вважаються відходами електричного та електронного обладнання (WEEE відповідно до директиви 2012/19/EU), які слід утилізувати окремо від несортованих побутових відходів. Щоб захистити здоров'я людей і навколишнє середовище, потрібно здавати непрацююче обладнання до спеціалізованих пунктів збору, визначених державними або місцевими органами влади, для подальшої переробки. Правильна утилізація та переробка допоможуть запобігти негативним наслідкам для навколишнього середовища та здоров'я людей. За додатковою інформацією про розташування та умови роботи надібних пунктів збору звертайтеся до компанії, яка виконала встановлення, або до місцевих органів влади.

Виготовлено для: Xiaomi Communications Co., Ltd.
Виробник: Ningbo Careline Electric Appliance Co., Ltd.
(компанія Екосистеми Mi)
Адреса: No.558, Wei'er Road, Andong Industrial Zone,
Hangzhou Bay New Area, Ningbo, 315327, Zhejiang, China
Щоб дізнатися більше, відвідайте сайт www.mi.com

Қазақ тіліндегі электрондық нұсқаулықты алу үшін төмендегі QR кодын сканерлеңіз.

